

HYDRAULIKSCHLÄUCHE

Andreas Beß GmbH



Hydraulikschläuche, Armaturen und Werkstattausstattung

Tuyaux hydrauliques, embouts et équipement d'atelier

Hydraulikschläuche, Armaturen und Werkstattausstattung

Tuyaux hydrauliques, embouts et équipement d'atelier

Seite
Page



Gummi-Hydraulikschläuche und Fassungen

Tuyaux hydrauliques caoutchouc et jupes à sertir

17

A



Kunststoff-Hydraulikschläuche und Fassungen

Tuyaux thermoplastiques et jupes à sertir

55

B



Farbspritzschläuche und Fassungen

Tuyaux de projection de peinture et jupes à sertir

71

C

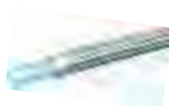

Teflonschläuche und Fassungen

Tuyaux téflons et jupes à sertir

75

D



Armaturen Stahl

Embouts standards en acier

79

E



Armaturen und Fassungen Zink Nickel

Embouts et jupes à sertir en zinc nickel

167

F



Armaturen und Fassungen System Non-Skive ab DN19

Embouts et jupes à sertir système Non-Skive à partir de DN19

177

G



Armaturen und Fassungen System Interlock ab DN19

Embouts et jupes à sertir système Interlock à partir de DN19

213

H



Armaturen und Fassungen mit Ausreißsicherung - HAMMER

Embouts et jupes à sertir avec anti-arrachement pour BRH

235

I



Flanschhälften, Vollflansche und Dichtungen

Demi brides, brides pleines et joints

237

J

Notizen / notes



Hydraulikschläuche, Armaturen und Werkstattausstattung

Tuyaux hydrauliques, embouts et équipement d'atelier

Seite
Page



Armaturen und Fassungen Edelstahl

Embouts et jupes à sertir en inox

243

K



Armaturen und Fassungen System Non-Skive ab DN19 Edelstahl

Embouts et jupes à sertir système Non-Skive à partir de DN19 inox

289

L



Saug- und Druckschläuche, Schellen, Saugstutzen und Fassungen

Tuyaux d'aspiration et de refoulement, colliers, embouts d'aspiration et jupes à sertir

303

M



Höchstdruckschläuche, Armaturen und Fassungen

Tuyaux très haute pression, embouts et jupes à sertir

309

N



Messtechnik-Schläuche, Armaturen und Fassungen

Technique de mesure tuyaux, embouts et jupes à sertir

321

O



Reinigungstechnik für Waschgeräte, Rohr und Kanal

Technique de lavage pour nettoyeurs HP, tube et canalisations

359

P



Schraubfassungen und Hydraulikschläuche 1SN, 2SN, AF

Embouts à visser et tuyaux hydrauliques 1SN, 2SN, AF

407

Q



Schlauchschutz, Sicherung und Bindemittel

Protection des tuyaux, système de sécurité et absorbants

435

R



Maschinen, Werkzeuge, Lagertechnik und Schmierstoffe

Machines, outils, technologie de stockage et lubrifiants

479

S

Gewindetabelle Tableau de filetage

Metrische Gewindeanschlüsse (24° Konus) Filetage métrique (cône 24°)

DKOL/DKOS
ETCAOL/ETCAOS
CEL/CES
EMAL/EMAS

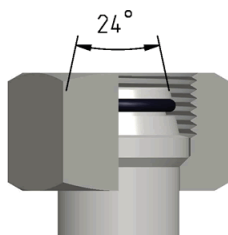

Dichtkegelanschlüsse DKOL/DKOS 24° mit
O-Ring und Überwurfmutter
Raccordement ETCAOL/ETCAOS 24°
Ecrou tournant & joint torique



Außengewinde CEL/CES 24°
metrisches Feingewinde, zylindrisch
Filetage externe EMAL/EMAS 24°
Pas fin métrique, cylindrique

Schl.-Nr. Clé		Gewinde Pas	Außen-Ø Ø Extérieur	Innen-Ø Ø Intérieur	Rohranschluss (RA) Ø Ext du tube (RC)		
keg. con.	zyl. cyl.		mm	mm	LL	L	S
19		M 6X1	6,00	4,92			
20		M 8X1	8,00	6,92	4		
		M 10X1	10,00	8,92	5,6		
		M 12X1	12,00	10,92	8		
21	01	M 10X1	10,00	8,92			
22	02	M 12X1,5	12,00	10,38		6	
23	03	M 14X1,5	14,00	12,38		8	6
24	04	M 16X1,5	16,00	14,38		10	8
25	05	M 18X1,5	18,00	16,38		12	10
26	06	M 20X1,5	20,00	18,38			12
27	07	M 22X1,5	22,00	20,38		15	14
28	08	M 24X1,5	24,00	22,38			16
29	09	M 26X1,5	26,00	24,38		18	
	10	M 27X2	27,00	24,84			
	11	M 30X1,5	30,00	28,38			
	12	M 30X2	30,00	27,84		22	20
	13	M 33X2	33,00	30,84			
	15	M 36X2	36,00	33,84		28	25
	75	M 38X1,5	38,00	36,38			
	16	M 42X2	42,00	39,84			30
	76	M 45X1,5	45,00	43,38			
	78	M 45X2	45,00	42,84		35	
	17	M 48X2	48,00	45,84			
	77	M 52X1,5	52,00	50,38			
		M 52X2	52,00	49,84		42	38

BSP-Gewindeanschlüsse (60° Konus) Raccord fileté BSP (cône 60°)

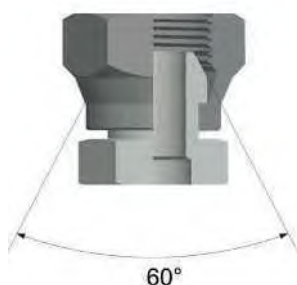

Schl.-Nr. Clé		BSP-Gewinde Pas BSP	Gangzahl Nombre de filets	Außen-Ø Ø Extérieur	Innen-Ø Ø Intérieur
keg. con.	zyl. cyl.			mm	mm
51	31	1/8"	28	9,73	8,57
52	32	1/4"	19	13,16	11,45
53	33	3/8"	19	16,66	14,95
54	34	1/2"	14	20,96	18,63
55	35	5/8"	14	22,91	20,59
56	36	3/4"	14	26,44	24,12
57	37	1"	11	33,25	30,29
58	38	1 1/4"	11	41,91	38,95
59	39	1 1/2"	11	47,80	44,85
	61	1 3/4"	11	53,74	50,78
60	40	2"	11	59,62	56,66
80	63	2 1/2"	11	75,18	72,23
81	76	3"	11	87,88	84,93
	77	3 1/2"	11	100,33	98,01
82	78	4"	11	113,03	110,07

NPT- und kegelige BSPT-Gewindeanschlüsse auf Folgeseiten
NPT - Identique que pas BSP sur les pages suivantes

Gewindetabelle

Tableau de filetage

JIC-Gewindeanschlüsse

UN/UNF Gewinde mit 74° Außen-/Innenkonus

Raccord fileté JIC

Pas UN/UNF avec cône int/ext 74°



Schl.-Nr. Clé	UN Gewinde Pas UN	Außen-Ø Ø Extérieur	Innen-Ø Ø Intérieur	Bemerkung Remarque
		mm	mm	
39	5/16"-24 UN	7,94	7,15	JIC
40	3/8"-24 UNF	9,52	8,60	JIC
41	7/16"-20 UNF	11,07	10,00	JIC + SAE
42	1/2"-20 UNF	12,70	11,60	JIC + SAE
43	9/16"-18 UNF	14,25	13,00	JIC + SAE
71*	5/8"-18 UNF	15,85	14,70	SAE
44	3/4"-16 UNF	19,00	17,60	JIC + SAE
45	7/8"-14 UNF	22,17	20,50	JIC + SAE
46	1 1/16"-12 UN	26,95	25,00	JIC
72*	1 1/16"-14 UN	26,95	25,30	SAE
	1 3/16"-12 UN	30,10	27,50	JIC + SAE
47	1 5/16"-12 UN	33,30	31,30	JIC
48	1 5/8"-12 UN	41,22	39,20	JIC
	1 5/8"-14 UNS	41,22	39,50	PTT
49	1 7/8"-12 UN	47,57	45,60	JIC
	1 7/8"-14 UNS	47,57	45,90	PTT
50	2 1/2"-12 UN	63,45	61,50	JIC + SAE
51	3"-12 UN	76,20	74,30	JIC
	3 1/2"-12 UN	88,90	87,00	JIC

* = SAE-Gewindeanschlüsse 90° Außen-/Innenkonus
 * = Raccord fileté SAE, cône int/ext 90°

ORFS-Gewindeanschlüsse

Flachabdichtung mit UN/UNF-Gewinde und stirnseitiger O-Ring-Abdichtung

Raccord fileté ORFS

Face plane, filet UN/UNF, étanchéité de surface par joint torique.



Schl.-Nr. Clé	UN Gewinde Pas UN	Außen-Ø Ø Extérieur	Innen-Ø Ø Intérieur	Bemerkung Remarque
ORS		mm	mm	
91	9/16"-18 UNF	14,25	13,00	ORS
92	11/16"-16 UN	17,40	15,40	ORS
93	13/16"-16 UN	20,50	18,60	ORS
94	1"-14 UNS	25,30	23,10	ORS
95	1 3/16"-12 UN	30,10	27,50	ORS
96	1 7/16"-12 UN	36,40	33,80	ORS
97	1 11/16"-12 UN	42,80	40,20	ORS
98	2"-12 UN	50,70	48,10	ORS

Gewindetabelle

Tableau de filetage

JIS - Gewindeanschlüsse

BSP Gewinde mit 60° Außen-/Innenkonus
Raccord fileté JIS
Pas BSP avec cône int/ext 60°

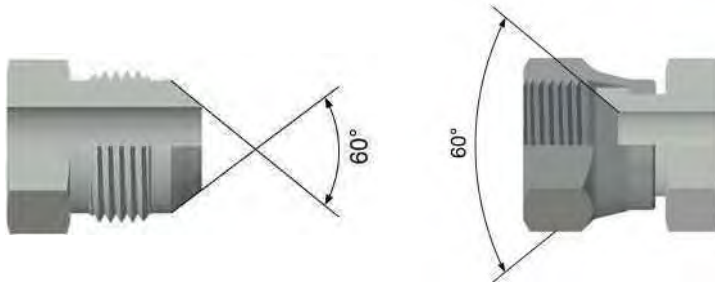

Gewinde Pas	Gangzahl Nombre de filets	Außen-Ø Ø Extérieur	Innen-Ø Ø Intérieur
		mm	mm
1/4"	19	13,16	11,45
3/8"	19	16,66	14,95
1/2"	14	20,96	18,63
3/4"	14	26,44	24,12
1"	11	32,25	30,29
1 1/4"	11	41,91	38,95
1 1/2"	11		

DKJ-Komatsu - Gewindeanschlüsse

Metrisches Gewinde mit 60° Außen-/Innenkonus
Raccord fileté TMK Komatsu
Pas métrique avec cône int/ext 60°

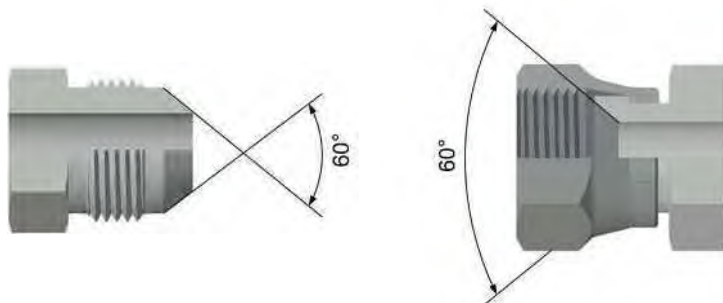

Gewinde Pas	Außen-Ø Ø Extérieur	Innen-Ø Ø Intérieur
	mm	mm
M 12X1,5	12,00	10,38
M 14X1,5	14,00	12,38
M 16X1,5	16,00	14,38
M 18X1,5	18,00	16,38
M 20X1,5	20,00	18,38
M 22X1,5	22,00	20,38
M 24X1,5	24,00	22,38
M 30X1,5	30,00	28,38
M 33X1,5	33,00	31,38
M 36X1,5	36,00	34,38
M 42X1,5	42,00	40,38

Metrische Gewindeanschlüsse (24° Konus)

Französische Baureihe
Pas métrique avec cône 24°
Série GAZ Française

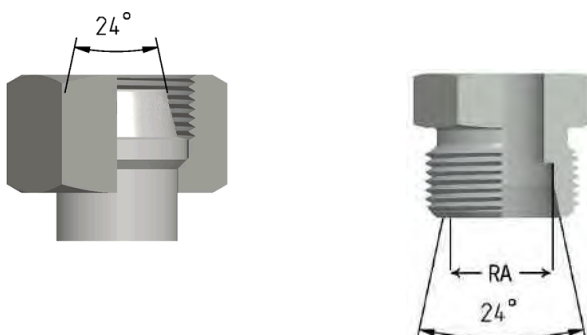

Gewinde Pas	Außen-Ø Ø Extérieur	Innen-Ø Ø Intérieur	Rohranschluss (RA) Ø Ext du tube (RC)	
	mm	mm	F	
M 20x1,5	20,00	18,38	13,25	
M 24X1,5	24,00	22,38	16,75	
M 30X1,5	30,00	28,38	21,25	
M 36X1,5	36,00	34,38	26,75	
M 45X1,5	45,00	42,38	33,50	
M 52X1,5	52,00	50,38	42,25	

Gewindetabelle

Tableau de filetage

SFL 3000 PSI

Leichte Baureihe, SAE-Flanschanschluss
BR S3 (3000 PSI)
Bride SAE série DIN légère

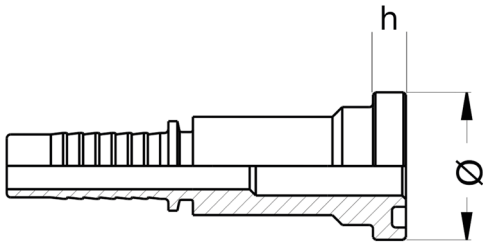

Flanschgröße Taille	Flanschsteller-Ø Ø de bride	Flanschstellerhöhe (h) Hauteur de bride (h)
	mm	mm
1/2"	30,2	6,8
5/8"	34 Komatsu	6,8
3/4"	38,1	6,8
1"	44,5	8,0
1 1/4"	50,8	8,0
1 1/2"	60,3	8,0
2"	71,4	9,6
2 1/2"	84,1	9,6
3"	101,6	9,6

SFS 6000 PSI

Schwere Baureihe, SAE-Flanschanschluss
BR S6 (6000 PSI)
Bride SAE série DIN lourde

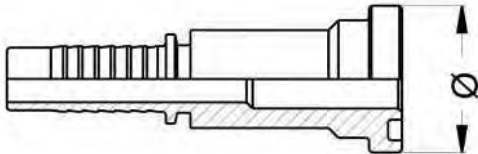

Flanschgröße Taille	Flanschsteller-Ø Ø de bride	Flanschstellerhöhe (h) Hauteur de bride (h)
	mm	mm
1/2"	31,7	7,8
3/4"	41,3	8,8
1"	47,6	9,5
1 1/4"	54,0	10,3
1 1/2"	63,5	12,6
2"	79,4	12,6

SFS Supercat 9000 PSI

Schwere Baureihe, SAE-Flanschanschluss
Speziell Caterpillar
BR6 CAT (9000 PSI)
Bride SAE Spéciale Caterpillar

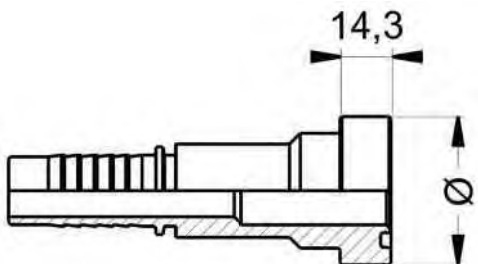

Flanschgröße Taille	Flanschsteller-Ø Ø de bride	Flanschstellerhöhe (h) Hauteur de bride (h)
	mm	mm
3/4"	41,3	14,3
1"	47,6	14,3
1 1/4"	54,0	14,3
1 1/2"	63,5	14,3
2"	79,4	14,3

Gewindetabelle Tableau de filetage

Hermetische Abdichtung bei kegeligen Gewinden
Étanchéité des filetages coniques

Die kegeligen Gewinde schließen nicht hermetisch dicht. Um eine leckagesichere hermetische Abdichtung zu erzielen, müssen zusätzliche Dichtungselemente eingefügt werden. Gut sind PTFE-Dichtungsbänder (z.B. TEFLON).

Les filetages coniques ne sont pas étanches. Pour obtenir un montage hermétique, il est préconisé de rajouter d'autres éléments d'étanchéité. Les rubans d'étanchéité PTFE sont appropriés. (Ex: TEFLON)

Einschraubgewinde Feingewinde Filetage mâle, pas fin

Einschraubzapfen Form B
DIN 3852 Teil 1-2
Abdichtung durch Dichtkante
Bouchon de Forme B
DIN 3852 Part 1-2
Étanchéité par arrête

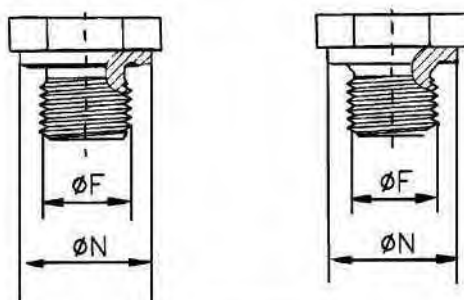

Einschraubzapfen Form A
DIN 3852 Teil 2
Dichtung nach DIN 7603
Bouchon de Forme A
DIN 3852 Part 2
Étanchéité selon DIN 7603

Einschraubloch Form X
DIN 3852 Teil 1-2
(für zylindrische Einschraubzapfen)
Taraudage de Forme X
DIN 3852 Part 1-2
Pour bouchon vissé cylindrique

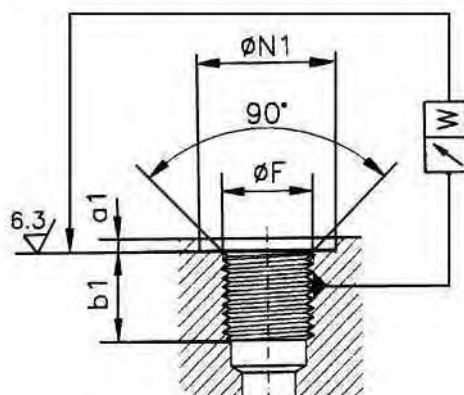

Whitworth Rohrgewinde (BSPP), zylindrisch Filetage Whitworth (BSPP), cylindrique

ø F	+0,4 ø N1	ø N	a1 max	b1 max	W
G 1/8"-28	15	14	1,0	8	0,1
G 1/4"-19	19	18	1,5	12	0,1
G 3/8"-19	23	22	2,0	12	0,1
G 1/2"-14	27	26	2,5	14	0,1
G 3/4"-14	33	32	2,5	16	0,2
G 1"-11	40	39	2,5	18	0,2
G 1 1/4"-11	50	49	2,5	20	0,2
G 1 1/2"-11	56	55	2,5	22	0,2

Metrisches Feingewinde, zylindrisch Filetage Métrique, cylindrique

ø F	+0,4 ø N1	ø N	a1 max	b1 max	W
M 10X1,0	15	14	1,0	8	0,1
M 12X1,5	18	17	1,5	12	0,1
M 14X1,5	20	19	1,5	12	0,1
M 16X1,5	22	21	1,5	12	0,1
M 18X1,5	24	23	2,0	12	0,1
M 20X1,5	26	25	2,0	14	0,1
M 22X1,5	28	27	2,5	14	0,1
M 26X1,5	32	31	2,5	16	0,2
M 27X2,0	33	32	2,5	16	0,2
M 33X2,0	40	39	2,5	18	0,2
M 42X2,0	50	49	2,5	20	0,2
M 48X2,0	56	55	2,5	22	0,2

Toleranzklasse (A) gültig nur für Gewindezapfen
Tolérance classe (A,) valable pour filetage mâle uniquement

Gewindetabelle

Tableau de filetage

Einschraubgewinde Feingewinde

Filetage mâle, pas fin

Einschraubzapfen Form E
 DIN 3852 Teil 11
 Dichtheit durch Dichtung
 Bouchon de Forme E
 DIN 3852 Part 11
 Etanchéité par joint

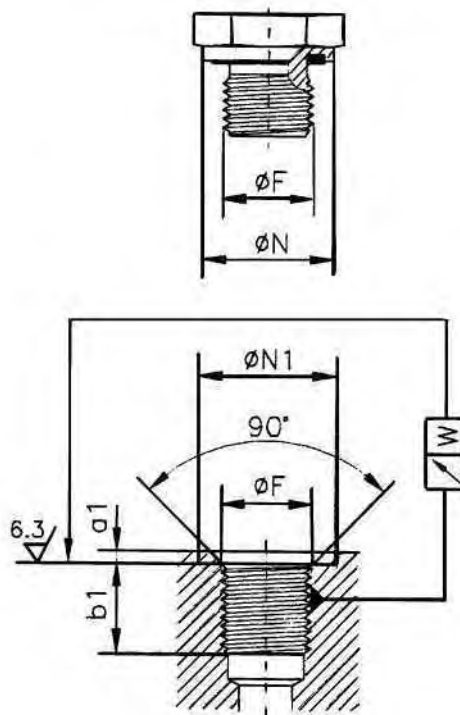

Einschraubloch Form X
 DIN 3852 Teil 1-2
 (für zylindrische Einschraubzapfen)
 Taraudage de Forme X
 DIN 3852 Part 1-2
 Pour bouchon vissé cylindrique

Whitworth Rohrgewinde (BSPP), zylindrisch

Filetage Whitworth (BSPP), cylindrique

$\varnothing F$	+0,4 $\varnothing N1$	$\varnothing N$	a1 max	b1 max	W
G 1/8"	15	13,9	1,0	8	0,1
G 1/4"	20	18,9	1,5	12	0,1
G 3/8"	23	21,9	2,0	12	0,1
G 1/2"	28	26,9	2,5	14	0,1
G 3/4"	33	31,9	2,5	16	0,2
G 1"	41	39,9	2,5	18	0,2
G 1 1/4"	51	49,9	2,5	20	0,2
G 1 1/2"	56	54,9	2,5	22	0,2

Metrisches Feingewinde, zylindrisch

Filetage Métrique, cylindrique

$\varnothing F$	+0,4 $\varnothing N1$	$\varnothing N$	a1 max	b1 max	W
M 10X1,0	15	13,9	1,0	8	0,1
M 12X1,5	18	16,9	1,5	12	0,1
M 14X1,5	20	18,9	1,5	12	0,1
M 16X1,5	23	21,9	1,5	12	0,1
M 18x1,5	25	23,9	2,0	12	0,1
M 20X1,5	27	25,9	2,0	14	0,1
M 22X1,5	28	26,9	2,5	14	0,1
M 26X1,5	33	31,9	2,5	16	0,2
M 27X2,0	33	31,9	2,5	16	0,2
M 33X2,0	41	39,9	2,5	18	0,2
M 42X2,0	51	49,9	2,5	20	0,2
M 48X2,0	56	54,9	2,5	22	0,2

Toleranzklasse (A) gültig nur für Gewindezapfen
Tolérance classe (A,) valable pour filetage mâle uniquement

Gewindetabelle

Tableau de filetage

Einschraubgewinde Feingewinde

Filetage mâle, pas fin

Einschraubzapfen Form C
DIN 3852 Teil 1-2
Abdichtung durch Kegeltgewinde
Bouchon de Forme C
DIN 3852 Part1-2
Etanchéité par filetage conique

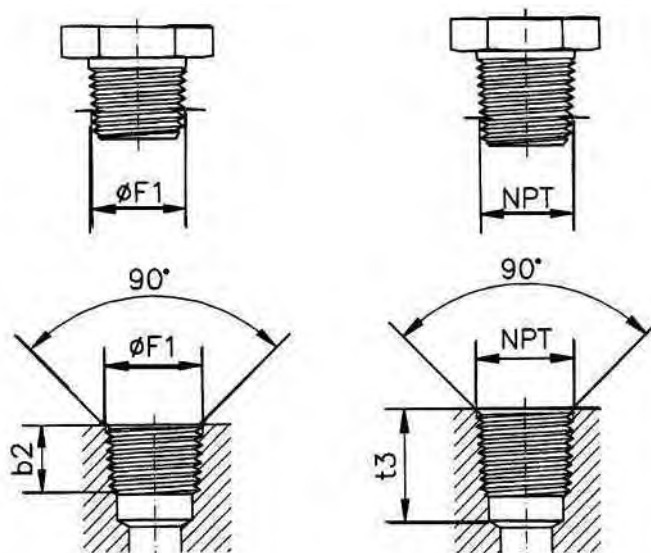

Einschraubzapfen NPT
Bouchon filetage NPT

Einschraubloch Form Z
DIN 3852 Teil 1-2
(für kegelige Einschraubzapfen)
Taraudage de Forme Z
DIN 3852 Part 1-2
Pour bouchon conique

Einschraubloch NPT
Taraudage NPT

Whitworth Rohrgewinde (BSPT), kegelig

Filetage Whitworth (BSPT), conique

$\varnothing F$	b2 min
R 1/8"-28 keg.	5,5
R 1/4"-19 keg.	8,5
R 3/8"-19 keg.	8,5
R 1/2"-14 keg.	10,5
R 3/4"-14 keg.	13,0
R 1"-11 keg.	14,5
R 1 1/4"-11 keg.	17,0
R 1 1/2"-11 keg.	17,0

Metrisches Feingewinde, kegelig

Filetage Métrique, conique

$\varnothing F1$	b2 min
M 8X1,0 kegelig	5,5
M 10X1,0 kegelig	8,5
M 12X1,5 kegelig	8,5
M 14X1,5 kegelig	10,5
M 16X1,5 kegelig	13,0
M 18X1,5 kegelig	14,5
M 20X1,5 kegelig	17,0
M 22X1,5 kegelig	17,0

NPT Gewinde

Filetage NPT

NPT	t3 min
1/8"-27,0 NPT	11,6
1/4"-18,0 NPT	16,4
3/8"-18,0 NPT	17,4
1/2"-14,0 NPT	22,6
3/4"-14,0 NPT	23,1
1"-11,5 NPT	27,8
1 1/4"-11,5 NPT	28,3
1 1/2"-11,5 NPT	28,3

Schl.-Nr. Clé	NPT Gewinde Pas NPT	Gangzahl Nombre de filets	Außen- \varnothing \varnothing Extérieur	Innen- \varnothing \varnothing Intérieur	Bemerkung Remarque
			mm	mm	
81	1/8"	27	9,70	8,60	NPT
82	1/4"	18	13,10	11,30	NPT
83	3/8"	18	16,30	15,10	NPT
84	1/2"	14	20,20	18,60	NPT
85	3/4"	14	25,50	24,10	NPT
86	1"	11,5	32,20	30,20	NPT
87	1 1/4"	11,5	41,00	38,90	NPT
88	1 1/2"	11,5	47,00	44,90	NPT
89	2"	11,5	58,90	56,70	NPT
91	2 1/2"	8	72,69		NPT
93	3"	8	88,60		NPT
94	3 1/2"	8	101,31		NPT
95	4"	8	113,97		NPT

Einschraubgewinde Feingewinde

Filetage pas fin

Einschraubzapfen UNF-UN-2A
mit O-Ring Dichtung (SAE J 514)
Bouchon UNF-UN-2A
Etanchéité par joint torique (SAE
J 514)

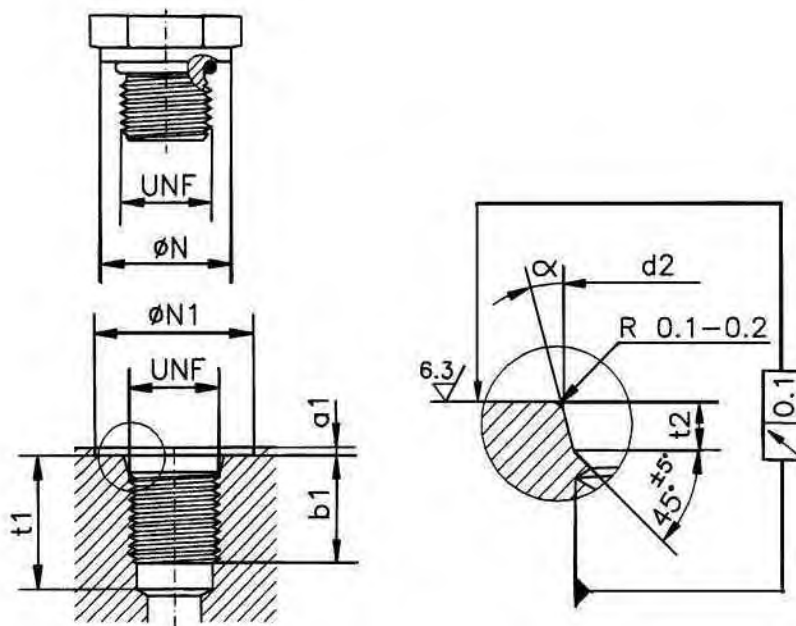

Einschraubloch UNF-UN-2B
mit O-Ring Dichtung (SAE J 514)
Taraudage UNF-UN-2B
Avec joint torique (SAE J 514)

UNF/UN-Gewinde

Filetage UNF/UN

UNF	b1 min	Ø N min	+0,1 d2	+0,3 t2	t1 min	±1° □	Ø N1 min	a1 max
7/16"-20 UNF	12	14,4	12,4	2,4	14	12°	21	1,0
9/16"-18 UNF	13	17,6	15,6	2,5	16	12°	26	1,0
3/4"-16 UNF	15	22,3	20,6	2,6	18	15°	32	1,5
7/8"-14 UNF	17	25,5	23,9	2,6	20	15°	35	1,5
1 1/16"-12 UNF	20	31,9	29,2	3,3	24	15°	42	1,5
1 5/16"-12 UNF	20	38,2	35,5	3,3	24	15°	50	2,0
1 5/8"-12 UNF	20	47,7	43,5	3,4	24	15°	60	2,5

Abkürzungsverzeichnis

Liste des abréviations

Begriff Désignation	Abkürzung Abréviation	Begriff Désignation	Abkürzung Abréviation
Abrasion Anti-abrasion	Abra	Höchstdruck Très haute pression	TH THP
Aggressive Aggressif	Aggr	UNF-UN Gewinde Filetage UNF-UN	UNF
Artikelnummer Numéro d'article	Art.-Nr. N° Art.	UNS Gewinde Filetage UNS	UNS
Außengewinde Filetage externe	AG		
BSPP Gewinde Filetage BSPP	G		
BSPT Gewinde Filetage BSPT	R		
Hammer Brise roche hydraulique	HA BRH		
Innengewinde Filetage interne	IG		
Leichte Baureihe Série légère	L		
Metrisches Gewinde Filetage métrique	M		
Non-Conductive Non-Conductive	NC		
Nennndruck Pression nominale	PN		
Nennweite Diamètre nominal	DN		
NPT Feingewinde Filetage NPT pas fin	NPTF		
NPT Gewinde Filetage NPT	NPT		
Non-Skive	CS		
Rohranschluss Raccordement tube	RA RC		
Schlüsselweite Côte sur plat	SW HEX		
Schwere Baureihe Série lourde	S		

Abkürzungsverzeichnis Hydraulikschlaucharmaturen

Liste des abréviations embouts à sertir pour tuyaux hydrauliques

Beschreibung Description	Abkürzung Abréviation
Dichtkegelnippel metrisch mit O-Ring und Überwurfmutter, leichte Reihe Embout femelle métrique, cône 24° avec joint torique, écrou tournant série DIN légère	DKOL ECAOL / ETALO
Außengewindenippel metrisch mit 24° Aussenkung, leichte Reihe Embout mâle métrique, cône 24°, série DIN légère	CEL EMAL - EFAL
Dichtkegelnippel metrisch mit O-Ring und Überwurfmutter, schwere Reihe Embout femelle métrique, cône 24° avec joint torique, écrou tournant série DIN lourde	DKOS ETCAOS / ETAFO
Außengewindenippel metrisch mit 24° Aussenkung schwere Reihe Embout mâle métrique, cône 24°, série DIN lourde	CES EMAS - EFAF
Rohrstutzen, leichte Reihe Embout lisse série DIN légère	BEL EL - ELM
Rohrstutzen, schwere Reihe Embout lisse série DIN lourde	BES EL-S - ELM-S
Dichtkegelnippel metrisch mit Universaldichtkegel 24°/60°, leichte Reihe Embout femelle métrique universel, cône 24°/60° série DIN légère	DKL EFM
Dichtkegelnippel metrisch mit 60° Konus Embout Femelle DIN métrique cône 60°	DKM EFM
Außengewindenippel metrisch mit 60° Aussenkung Embout mâle métrique, cône 60°	AGM MD
Flachdichtender Nippel mit Überwurfmutter, metrisches Feingewinde, zylindrisch Embout femelle métrique, fond plat, filetage fin	DKM fld. EFM plat
Außengewindenippel zöllig kegelig Embout mâle BSP conique	AGR-K MC - MG CO
Doppelnippel Jonction double	Doppelnippel JD
Hohlschraube metrisch Vis creuse métrique	HSM VC Mét.
Hohlschraube zöllig Vis creuse côtes en pouce	HSR VC Gaz
Dichtkegelnippel zöllig mit 60° Konus Embout femelle BSP, cône 60°	DKR FBSP - TBSP
Außengewindenippel zöllig mit 60° Aussenkung Embout mâle BSP, cône 60°	AGR MBSP
Außengewindenippel NPT, Gewinde-dichtend Embout mâle conique briggs / NPT	AGN MB - MNPT
Dichtkegelnippel zöllig flachdichtend Embout femelle BSP fond plat	DKR-fld. TG - FBSP plat
Außengewindenippel zöllig flachdichtend Embout mâle BSP fond plat	AGR-fld. MBSP - MG plat

Abkürzungsverzeichnis Hydraulikschlaucharmaturen

Liste des abréviations embouts à sertir pour tuyaux hydrauliques

Beschreibung Description	Abkürzung Abréviation
Dichtkegelnippel zöllig mit O-Ring und Überwurfmutter, 60° Konus Embout femelle BSP, avec joint torique, cône 60°	DKOR TBSP OR / FBSP OR
Dichtkegelnippel mit 74° Innenkonus Embout femelle JIC, cône 74°	DKJ (J.I.C.) FJ - TJ (J.I.C.)
Außengewindenippel mit 74° Konus Embout mâle JIC, cône 74°	AGJ (J.I.C.) MJ (J.I.C.)
Dichtkegelnippel ORFS flachdichtend mit UN-UNF Gewinde Embout femelle ORFS, filetage UN-UNS	ORFS ORFS - FJA
Außengewindenippel ORFS mit UN-UNF Gewinde Embout mâle ORFS, filetage UN-UNS	ORFS AG ORFS Mâle / MJA
Dichtkegelnippel metrisch französische Reihe Embout femelle métrique, série Gaz française	DKF ETC/ETCO - ETG
Außengewindenippel metrisch französische Reihe Embout mâle métrique, série Gaz française	CEF EM - EFG
Rohrstutzen, französische Reihe Embout lisse, série Gaz française	BEF ELG
Dichtkegelnippel mit 90° Innenkonus Embout femelle DKJ, cône int. 90°	DKJ (SAE) FSAE - TSAE
Außengewindenippel mit 90° Konus Embout mâle DKJ, cône ext. 90°	AGJ (SAE) MJ SAE
Dichtkegelnippel metrisch mit 60° Innenkonus und Schlüsselfläche Embout femelle métrique KOMATSU, cône 60° int.	DKJ-Komatsu TMK Komatsu
Außengewindenippel mit 60° Außenkonus, metrisches Feingewinde, zylindrisch Embout mâle métrique KOMATSU, cône 60° ext.	AGJ-Komatsu MJ Komatsu
Flanschhälftenpaare FHS 6000 PSI DB S6 paires de demi brides	FHS DB S6
Flanschhälftenpaare FHL 3000 PSI DB S3 paires de demi brides	FHL DB S3
Vollflansche VFL 3000 PSI BM bride S3 mono bloc	VFL BM S3
Vollflansche VFS 6000 PSI BM bride S6 mono bloc	VFS BM S6
SAE-Flansch 3000 PSI Embout bride SAE-3000 PSI	SFL BR S3
SAE-Flansch 6000 PSI Embout bride SAE-6000 PSI	SFS BR S6
SAE-Flansch 9000 PSI Supercat Embout bride SAE-9000 PSI Supercat	SFS BR6

Gummi-Hydraulikschläuche und Fassungen

Tuyaux hydrauliques caoutchouc et jupes à sertir

Seite
Page

A



Geflechtschläuche und Fassungen 1TE, 2TE, 3TE, Pilot

Tuyaux tressés et jupes à sertir 1TE, 2TE, 3TE, Pilot

19



Geflechtschläuche und Fassungen 1SN, 1SN-K

Tuyaux tressés et jupes à sertir 1SN, 1SN-K

23



Geflechtschläuche und Fassungen 1SC

Tuyaux tressés et jupes à sertir 1SC

27



Geflechtschläuche und Fassungen R17

Tuyaux tressés et jupes à sertir R17

30



Geflechtschläuche und Fassungen 2SN, 2SN-K, 2K

Tuyaux tressés et jupes à sertir 2SN, 2SN-K, 2K

32



Geflechtschlauchleitungen 2SN konfektioniert

Flexibles hydraulique équipés 2SN

39



Geflechtschläuche und Fassungen 2SC

Tuyaux tressés et jupes à sertir 2SC

40



Geflechtschläuche und Fassungen SPC2, 3SC

Tuyaux tressés et jupes à sertir SPC2, 3SC

44



Spiralschläuche und Fassungen 4SP, 4SH

Tuyaux spiralés et jupes à sertir 4SP, 4SH

47

Gummi-Hydraulikschläuche und Fassungen

Tuyaux hydrauliques caoutchouc et jupes à sertir

Seite
Page



Spiralschläuche und Fassungen X4000, X6000

Tuyaux spiralés et jupes à sertir X4000, X6000

50



Spiralschläuche und Fassungen R13, R15

Tuyaux spiralés et jupes à sertir R13, R15

53



Hydraulikschläuche 1TE

Tuyaux hydrauliques 1TE

DIN/EN 854

Seele: ölbeständiger Synthekautschuk

Einlage: ein Diagonalgeflecht aus Synthefasern

Decke: abrieb- und wetterbeständiger Synthekautschuk

Temperaturbereich: -40 °C bis +100 °C

DIN/EN 854

Tube : caoutchouc synthétique résistant à l'huile

Renfort : une tresse textile

Robe extérieure : caoutchouc synthétique anti usure résistant aux intempéries

Plage de température : -40 °C à +100 °C



A

Dash	DN	Inch	Innen-Ø (mm) Intérieur-Ø (mm)	Außen-Ø (mm) Extérieur-Ø (mm)	Betriebsdruck (bar) Pression de service (bar)	Platzdruck (bar) Pression de rupture (bar)	Biegeradius (mm) Rayon de courbure (mm)	Art.-Nr. N° Art.
-03	5	3/16"	4,8	10,7	25	100	35	620 405
-04	6	1/4"	6,4	12,3	25	100	45	620 406
-05	8	5/16"	8	13,9	20	80	65	620 408
-06	10	3/8"	9,5	15,5	20	80	75	620 410
-08	12	1/2"	12,7	19	16	64	90	620 413
-10	16	5/8"	16	22,6	16	64	115	620 416
-12	19	3/4"	19	25,8	12	48	140	620 420
-16	25	1"	25,4	33,2	12	48	150	620 425

Nichtschälansätze 1TE

Jupes à sertir sans dénudage 1TE

Oberdecke wird nicht entfernt

Kennzeichnung: 1 Riffelung mittig (DN05-16) - 3 Rillen mittig (DN19+25)

Ne pas enlever le caoutchouc supérieur

Identification : 1 cannelure milieu (DN05-16) - 3 rainures milieu (DN19+25)

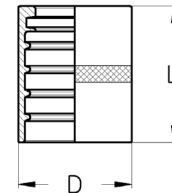
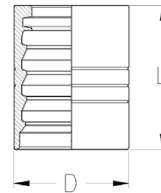

Dash	DN	Inch	D (mm)	L (mm)	Zu Verwenden für Schlauchtypen A utiliser pour les tuyaux type	Art.-Nr. N° Art.
-03	5	3/16"	15	26	1TE / R7 / R8 / R18 / R1	423 41 05 01
-04	6	1/4"	17	29	1TE / R7 / R8 / R18 / R18-OL7	423 41 06 01
-05	8	5/16"	20	30,5	1TE / R7 / R8 / R18 / R18-OL7	423 41 08 01
-06	10	3/8"	22	32	1TE / R7 / R8 / R18	423 41 10 01
-08	12	1/2"	27	32,5	1TE / 2TE / R7 / R8	423 41 12 01
-10	16	5/8"	31	37	1TE / R7 / R8	423 41 16 01
-12	19	3/4"	36	43	1TE / 1SN / 2SN	423 43 20 01
-16	25	1"	44	49	1TE / 1SN / 2SN	423 43 25 01

Hydraulikschläuche 2TE

Tuyaux hydrauliques 2TE



DIN/EN 854

Seele: ölbeständiger Synthekautschuk

Einlage: ein Diagonalgeflecht aus Synthefasern

Decke: abrieb- und wetterbeständiger Synthekautschuk

Temperaturbereich: -40 °C bis +100 °C

DIN/EN 854

Tube : caoutchouc synthétique résistant à l'huile

Renfort : une tresse textile

Robe extérieure : caoutchouc synthétique anti usure résistant aux intempéries

Plage de température : -40 °C à +100 °C

Dash	DN	Inch	Innen-Ø (mm) Intérieur-Ø (mm)	Außen-Ø (mm) Extérieur-Ø (mm)	Betriebsdruck (bar) Pression de service (bar)	Platzdruck (bar) Pression de rupture (bar)	Biegeradius (mm) Rayon de courbure (mm)	Art.-Nr. N° Art.
-03	5	3/16"	4,8	11,8	80	320	25	620 005
-04	6	1/4"	6,4	13,4	75	300	40	620 006
-05	8	5/16"	8	14,9	68	272	50	620 008
-06	10	3/8"	9,5	16,5	63	252	60	620 010
-08	12	1/2"	12,7	19,7	58	232	70	620 013
-10	16	5/8"	16	23,9	50	200	90	620 016
-12	19	3/4"	19	27	45	180	110	620 020
-16	25	1"	25,4	34,4	40	160	150	620 025
-20	31	1 1/4"	31,8	41,4	35	140	170	620 032
-24	38	1 1/2"	38,1	48,1	30	120	190	620 040

Hydraulikschläuche 2TE Rail

Tuyaux hydrauliques 2TE Rail



EN 854 / EN 45545-2

Seele: ölbeständiger Synthekautschuk

Einlage: ein Diagonalgeflecht aus Synthefasern

Decke: abrieb- und wetterbeständiger Synthekautschuk

Temperaturbereich: -40 °C bis +125 °C

EN 854 / EN 45545-2

Tube : caoutchouc synthétique résistant à l'huile

Renfort : une tresse textile

Robe extérieure : caoutchouc synthétique anti usure résistant aux intempéries

Plage de température : -40 °C à +125 °C

Dash	DN	Inch	Innen-Ø (mm) Intérieur-Ø (mm)	Außen-Ø (mm) Extérieur-Ø (mm)	Betriebsdruck (bar) Pression de service (bar)	Platzdruck (bar) Pression de rupture (bar)	Biegeradius (mm) Rayon de courbure (mm)	Art.-Nr. N° Art.
-03	5	3/16"	4,8	12,6	80	320	35	620 205
-04	6	1/4"	6,4	14,2	75	300	40	620 206
-05	8	5/16"	7,9	15,7	68	270	50	620 208
-06	10	3/8"	9,5	17,3	63	250	60	620 210
-08	12	1/2"	12,7	20,7	58	230	70	620 212
-10	16	5/8"	15,9	24,9	50	200	90	620 216
-12	19	3/4"	19,0	28,0	45	180	110	620 220
-16	25	1"	25,4	35,9	40	160	150	620 225

Nichtschäl Fassungen 2TE

Jupes à sertir sans dénudage 2TE

Oberdecke wird nicht entfernt

Kennzeichnung: 2 Riffelungen mittig (DN06-10) - 1 Riffelung mittig (DN12) - 1 Rille unten, oben abgesetzt (DN16-25)

Ne pas enlever le caoutchouc supérieur

Identification : 2 cannelures milieu (DN06-10) - 1 cannelure milieu (DN12) - 1 rainure en dessous, décroché au dessus (DN16-25)

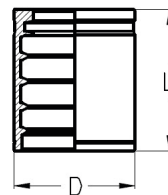
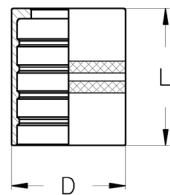
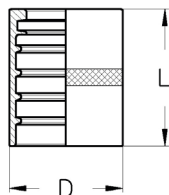

A

Dash	DN	Inch	D (mm)	L (mm)	Zu Verwenden für Schlauchtypen A utiliser pour les tuyaux type	Art.-Nr. N° Art.
-04	6	1/4"	19	29	2TE / 3TE	423 42 06 00
-05	8	5/16"	22	30	2TE / 3TE	423 42 08 00
-06	10	3/8"	24	31	2TE / 3TE / R18-OL7	423 42 10 00
-08	12	1/2"	27	32,5	1TE / 2TE / R7 / R8	423 41 12 01
-10	16	5/8"	32	35	2TE / 1SN / 2SC / 2SN-K / R1	423 45 16 01
-12	19	3/4"	36	40	2TE / 1SN / 2SC / 2SN-K / R1	423 45 20 01
-16	25	1"	45	50	2TE / 1SN / 2SC / 2SN-K / R1 / 2SB	423 45 25 01

Hydraulikschläuche 3TE

Tuyaux hydrauliques 3TE

DIN/EN 854

Seele: ölbeständiger Synthekautschuk

Einlage: Diagonalgeflechte aus Synthefasern

Decke: abrieb- und wetterbeständiger Synthekautschuk

Temperaturbereich: -40 °C bis +100 °C

DIN/EN 854

Tube : caoutchouc synthétique résistant à l'huile

Renfort : tresses textile

Robe extérieure : caoutchouc synthétique anti usure résistant aux intempéries

Plage de température : -40 °C à +100 °C



Dash	DN	Inch	Innen-Ø (mm) Intérieur-Ø (mm)	Außen-Ø (mm) Extérieur-Ø (mm)	Betriebsdruck (bar) Pression de service (bar)	Platzdruck (bar) Pression de rupture (bar)	Biegeradius (mm) Rayon de courbure (mm)	Art.-Nr. N° Art.
-03	5	3/16"	4,8	12,8	160	640	40	620 105
-04	6	1/4"	6,4	14,4	145	580	45	620 106
-05	8	5/16"	8	16,9	130	520	55	620 108
-06	10	3/8"	9,5	18,5	110	440	70	620 110
-08	12	1/2"	12,7	21,7	93	372	85	620 113
-10	16	5/8"	16	25,9	80	320	105	620 116
-12	19	3/4"	19	29	70	280	130	620 120
-16	25	1"	25,4	35,9	55	220	150	620 125
-20	31	1 1/4"	31,8	42,3	45	180	190	620 132
-24	38	1 1/2"	38,1	49,6	40	160	240	620 140
-32	51	2"	50,8	62,3	33	132	300	620 150

Nichtschäl Fassungen 3TE

Jupes à sertir sans dénudage 3TE

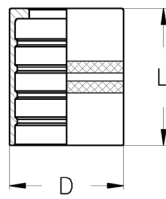
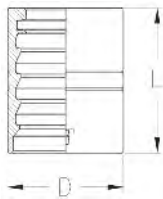

Oberdecke wird nicht entfernt

Kennzeichnung: 2 Riffelungen mittig (DN06-32) - 2 Rillen mittig (DN38-51)

Ne pas enlever le caoutchouc supérieur

Identification : 2 cannelures milieu (DN06-32) - 2 rainures milieu (DN38-51)

Dash	DN	Inch	D (mm)	L (mm)	Zu Verwenden für Schlauchtypen A utiliser pour les tuyaux type	Art.-Nr. N° Art.
-04	6	1/4"	19	29	2TE / 3TE	423 42 06 00
-05	8	5/16"	22	30	2TE / 3TE	423 42 08 00
-06	10	3/8"	24	31	2TE / 3TE / R18-OL7	423 42 10 00
-08	12	1/2"	28,5	34	3TE / R18-OL7	423 42 12 00
-10	16	5/8"	32	36	3TE	423 42 16 00
-12	19	3/4"	38	42	3TE	423 42 20 00
-16	25	1"	46	50	3TE	423 42 25 00
-20	31	1 1/4"	52	57	3TE	423 42 32 00
-24	38	1 1/2"	62	60	3TE	423 44 40 01
-32	51	2"	75	75	3TE	423 44 50 01

Hydraulikschläuche Pilot

Tuyaux hydrauliques Pilotage



Seele: ölbeständiger Synthekautschuk

Einlage: ein Stahldrahtgeflecht

Decke: abrieb- und wetterbeständiger Synthekautschuk

Temperaturbereich: -40 °C bis +120 °C

Tube : caoutchouc synthétique résistant à l'huile

Renfort : une tresse en fil d'acier

Robe extérieure : caoutchouc synthétique anti usure résistant aux intempéries

Plage de température : -40 °C à +120 °C

Dash	DN	Inch	Innen-Ø (mm) Intérieur-Ø (mm)	Außen-Ø (mm) Extérieur-Ø (mm)	Betriebsdruck (bar) Pression de service (bar)	Platzdruck (bar) Pression de rupture (bar)	Biegeradius (mm) Rayon de courbure (mm)	Art.-Nr. N° Art.
-03	5	3/16"	4,8	10,5	150	600	20	620 255
-04	6	1/4"	6,4	11,5	150	600	25	620 256
-05	8	5/16"	8	13,1	120	480	30	620 258
-06	10	3/8"	9,5	14,8	120	480	40	620 260
-08	12	1/2"	12,7	18	120	480	50	620 262

Nichtschälfassungen Pilot

Jupes à sertir sans dénudage Pilotage

Oberdecke wird nicht entfernt

Kennzeichnung: 1 Riffelung mittig

Ne pas enlever le caoutchouc supérieur

Identification : 1 cannelure milieu

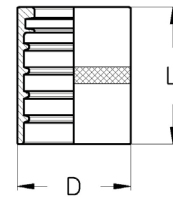

A

Dash	DN	Inch	D (mm)	L (mm)	Zu Verwenden für Schlauchtypen A utiliser pour les tuyaux type	Art.-Nr. N° Art.
-03	5	3/16"	15	26	1TE / R7 / R8 / R18 / R1	423 41 05 01
-04	6	1/4"	17	29	1TE / R7 / R8 / R18 / R18-OL7	423 41 06 01
-05	8	5/16"	20	30,5	1TE / R7 / R8 / R18 / R18-OL7	423 41 08 01
-06	10	3/8"	22	32	1TE / R7 / R8 / R18	423 41 10 01
-08	12	1/2"	27	32,5	1TE / 2TE / R7 / R8	423 41 12 01

Hydraulikschläuche 1SN

Tuyaux hydrauliques 1SN

DIN/EN 853

Seele: ölbeständiger Synthesekautschuk

Einlage: ein Stahldrahtgeflecht höchster Festigkeit

Decke: abrieb- und wetterbeständiger Synthesekautschuk

Temperaturbereich: -40 °C bis +135 °C (max. +150 °C)

MSHA zugelassen

DIN/EN 853

Tube : caoutchouc synthétique résistant à l'huile

Renfort : une tresse acier de la plus haute résistance

Robe extérieure : caoutchouc synthétique anti usure résistant aux intempéries

Plage de température : -40 °C à +135 °C (max. +150 °C)

Homologué MSHA



Dash	DN	Inch	Innen-Ø (mm) Intérieur-Ø (mm)	Außen-Ø (mm) Extérieur-Ø (mm)	Betriebsdruck (bar) Pression de service (bar)	Platzdruck (bar) Pression de rupture (bar)	Biegeradius (mm) Rayon de courbure (mm)	Art.-Nr. N° Art.
-03	5	3/16"	4,8	11,6	250	1000	90	623 555
-04	6	1/4"	6,4	13,2	225	900	100	623 556
-05	8	5/16"	8	14,8	215	850	115	623 558
-06	10	3/8"	9,5	17,2	180	720	125	623 560
-08	12	1/2"	12,7	20,4	160	640	180	623 562
-10	16	5/8"	16	23,5	130	520	200	623 566
-12	19	3/4"	19	27,5	105	420	240	623 570
-16	25	1"	25,4	35,4	88	350	300	623 575
-20	31	1 1/4"	31,8	43,5	63	250	420	623 582
-24	38	1 1/2"	38,1	50	50	200	500	623 590
-32	51	2"	50,8	63,6	40	160	630	623 600
-40	63	2 1/2"	63,5	76,5	40	160	762	623 601
-48	76	3"	76,2	88,5	35	140	900	623 602

Hydraulikschläuche 1SN Spule

Tuyaux hydrauliques 1SN sur touret



DIN/EN 853

Seele: ölbeständiger Synthetikgummi

Einlage: ein Stahldrahtgeflecht höchster Festigkeit

Decke: abrieb- und wetterbeständiger Synthetikgummi

Temperaturbereich: -40 °C bis +100 °C (max. +125 °C)

DIN/EN 853

Tube : caoutchouc synthétique résistant à l'huile

Renfort : une tresse acier de la plus haute résistance

Robe extérieure : caoutchouc synthétique anti usure résistant aux intempéries

Plage de température : -40 °C à +100 °C (max. +125 °C)

Dash	DN	Inch	Länge Longueur	Art.-Nr. N° Art.
-04	6	1/4"	25 m	623 556 525
-04	6	1/4"	50 m	623 556 550
-05	8	5/16"	25 m	623 558 525
-05	8	5/16"	50 m	623 558 550
-06	10	3/8"	25 m	623 560 525
-06	10	3/8"	50 m	623 560 550
-08	12	1/2"	25 m	623 562 525
-08	12	1/2"	50 m	623 562 550
-10	16	5/8"	25 m	623 566 525
-12	19	3/4"	25 m	623 570 525

Hydraulikschläuche 1SN-HT

Tuyaux hydrauliques 1SN-HT



DIN/EN 853

Seele: ölbeständiger Synthetikgummi

Einlage: ein Stahldrahtgeflecht höchster Festigkeit

Decke: hitze-, abrieb- und wetterbeständiger Synthetikgummi, schwarz

Temperaturbereich: -40 °C bis +135 °C (max. +150 °C)

MSHA zugelassen

DIN/EN 853

Tube : caoutchouc synthétique résistant à l'huile

Renfort : une tresse acier de la plus haute résistance

Robe extérieure : caoutchouc synthétique résistant à la chaleur, à l'abrasion, aux intempéries, noir

Plage de température : -40 °C à +135 °C (max. +150 °C)

Homologué MSHA

Dash	DN	Inch	Innen-Ø (mm) Intérieur-Ø (mm)	Außen-Ø (mm) Extérieur-Ø (mm)	Betriebsdruck (bar) Pression de service (bar)	Platzdruck (bar) Pression de rupture (bar)	Biegeradius (mm) Rayon de courbure (mm)	Art.-Nr. N° Art.
-04	6	1/4"	6,4	13,2	225	900	100	623 006
-05	8	5/16"	8	14,8	215	850	115	623 008
-06	10	3/8"	9,5	17,2	180	720	130	623 010
-08	12	1/2"	12,7	20,4	160	640	180	623 012
-10	16	5/8"	16	23,5	130	520	200	623 016
-12	19	3/4"	19	27,8	105	420	240	623 020
-16	25	1"	25,4	35,4	88	350	300	623 025
-20	31	1 1/4"	31,8	43,5	63	250	420	623 032
-24	38	1 1/2"	38,1	50	50	200	500	623 040
-32	51	2"	50,8	63,6	40	160	630	623 050

Nichtschäl Fassungen 1SN, 1SN-HT

Jupes à sertir sans dénudage 1SN, 1SN-HT

Oberdecke wird nicht entfernt

Kennzeichnung: 1 Rille unten, oben abgesetzt (DN05-51) - 1 Rille unten, glatt (DN63+76)

Ne pas enlever le caoutchouc supérieur

Identification : 1 rainure en dessous, décroché au dessus (DN05+31-76)
- 1 rainure en dessous, lisse (DN63+76)

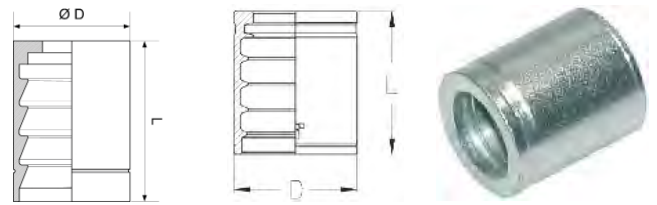

A

Dash	DN	Inch	D (mm)	L (mm)	Zu Verwenden für Schlauchtypen A utiliser pour les tuyaux type	Art.-Nr. N° Art.
-03	5	3/16"	19	24	1SN	423 45 05 01
-04	6	1/4"	20	27	1SN / 2SC / 2SN-K / WGS-1SN / WGS-2SC	423 45 06 01
-05	8	5/16"	22	27,5	1SN / 2SC / 2SN-K / WGS-1SN / WGS-2SC	423 45 08 01
-06	10	3/8"	24,5	30	1SN / 2SC / 2SN-K / WGS-1SN / WGS-2SC	423 45 10 01
-08	12	1/2"	28	32,5	1SN / 2SC / 2SN-K / WGS-1SN / WGS-2SC	423 45 12 01
-10	16	5/8"	32	35	2TE / 1SN / 2SC / 2SN-K / R1	423 45 16 01
-12	19	3/4"	36	40	2TE / 1SN / 2SC / 2SN-K / R1	423 45 20 01
-16	25	1"	45	50	2TE / 1SN / 2SC / 2SN-K / R1 / 2SB	423 45 25 01
-20	31	1 1/4"	54	50	1SN	423 45 32 01
-24	38	1 1/2"	62	55	1SN	423 45 40 01
-32	51	2"	76	60	1SN	423 45 50 01
-40	63	2 1/2"	92	79	1SN	423 45 63 01
-48	76	3"	106	68	1SN	423 45 76 01

Schäl Fassungen 1SN, 1SN-HT

Jupes à sertir avec dénudage 1SN, 1SN-HT

Obergummi muss entfernt werden

Kennzeichnung: 3 Rillen mittig (DN05-25) - 1 Rille mittig (DN31-51)

Dénuder le caoutchouc supérieur

Identification : 3 rainures milieu (DN05-25) - 1 rainure milieu (DN31-51)

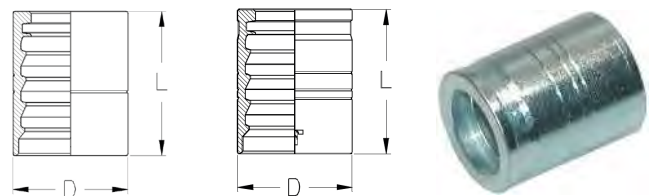

Dash	DN	Inch	D (mm)	L (mm)	Zu Verwenden für Schlauchtypen A utiliser pour les tuyaux type	Art.-Nr. N° Art.
-03	5	3/16"	17	26	1SN / 2SN	423 43 05 01
-04	6	1/4"	19	29	WGS-1SN / WGS-2SN	423 43 06 01
-05	8	5/16"	21	29	WGS-1SN / WGS-2SN	423 43 08 01
-06	10	3/8"	23	31,5	WGS-1SN / WGS-2SN	423 43 10 01
-08	12	1/2"	27	34	WGS-1SN / WGS-2SN	423 43 12 01
-10	16	5/8"	32	37	1SN / 2SN	423 43 16 01
-12	19	3/4"	36	43	1TE / 1SN / 2SN	423 43 20 01
-16	25	1"	44	49	1TE / 1SN / 2SN	423 43 25 01
-20	31	1 1/4"	50	55	1SN	423 43 32 01
-24	38	1 1/2"	57	60	1SN	423 43 40 01
-32	51	2"	70	75	1SN	423 43 50 01

Hydraulikschläuche 1SN-K

Tuyaux hydrauliques 1SN-K



Seele: ölbeständiger Synthetikgummi
Einlage: ein Stahldrahtgeflecht höchster Festigkeit
Decke: abrieb- und wetterbeständiger Synthetikgummi
Temperaturbereich: -40 °C bis +100 °C (max. +120 °C)
Tube : caoutchouc synthétique résistant à l'huile
Renfort : une tresse acier de la plus haute résistance
Robe extérieure : caoutchouc synthétique anti usure résistant aux intempéries
Plage de température : -40 °C à +100 °C (max. +120 °C)

Dash	DN	Inch	Innen-Ø (mm) Intérieur-Ø (mm)	Außen-Ø (mm) Extérieur-Ø (mm)	Betriebsdruck (bar) Pression de service (bar)	Platzdruck (bar) Pression de rupture (bar)	Biegeradius (mm) Rayon de courbure (mm)	Art.-Nr. N° Art.
-04	6	1/4"	6,6	12	290	1160	40	623 806
-05	8	5/16"	8,3	13,6	250	1000	55	623 808
-06	10	3/8"	9,9	15,9	230	920	65	623 810
-08	12	1/2"	13	19,2	200	800	80	623 812
-10	16	5/8"	16,4	22,3	150	600	105	623 816
-12	19	3/4"	19,5	26,1	125	500	120	623 820
-16	25	1"	26	33,1	110	440	160	623 825

Hydraulikschläuche 1SN-K Spule

Tuyaux hydrauliques 1SN-K sur touret



Seele: ölbeständiger Synthetikgummi
Einlage: ein Stahldrahtgeflecht höchster Festigkeit
Decke: abrieb- und wetterbeständiger Synthetikgummi
Temperaturbereich: -40 °C bis +100 °C (max. +120 °C)
Tube : caoutchouc synthétique résistant à l'huile
Renfort : une tresse acier de la plus haute résistance
Robe extérieure : caoutchouc synthétique anti usure résistant aux intempéries
Plage de température : -40 °C à +100 °C (max. +120 °C)

Dash	DN	Inch	Länge Longueur	Art.-Nr. N° Art.
-04	6	1/4"	50 m	623 806 550

Nichtschäl Fassungen 1SN-K

Jupes à sertir sans dénudage 1SN-K

Oberdecke wird nicht entfernt

Kennzeichnung: glatt, oben abgesetzt

Ne pas enlever le caoutchouc supérieur

Identification : lisse, décroché au dessus

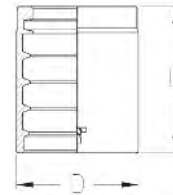

A

Dash	DN	Inch	D (mm)	L (mm)	Zu Verwenden für Schlauchtypen A utiliser pour les tuyaux type	Art.-Nr. N° Art.
-04	6	1/4"	19	23	1SC / 1SN-K / R17 / R1 / WGS-1SC	423 49 06 01
-05	8	5/16"	20	27,5	1SC / 1SN-K / R17 / R1 / WGS-1SC	423 49 08 01
-06	10	3/8"	23	30	1SC / 1SN-K / R17 / R1 / WGS-1SC	423 49 10 01
-08	12	1/2"	26,5	32	1SC / 1SN-K / R17 / R1 / WGS-1SC	423 49 12 01
-10	16	5/8"	29	35	1SC / 1SN-K	423 49 16 01
-12	19	3/4"	33	34	1SC / 1SN-K	423 49 20 01
-16	25	1"	42	45	1SC / 1SN-K	423 49 25 01

Hydraulikschläuche 1SC

Tuyaux hydrauliques 1SC

DIN/EN 857

Seele: ölbeständiger Synthesekautschuk

Einlage: ein Stahldrahtgeflecht höchster Festigkeit

Decke: abrieb- und wetterbeständiger Synthesekautschuk

Temperaturbereich: -40 °C bis +100 °C (max. +125 °C)

DIN/EN 857

Tube : caoutchouc synthétique résistant à l'huile

Renfort : une tresse acier de la plus haute résistance

Robe extérieure : caoutchouc synthétique anti usure résistant aux intempéries

Plage de température : -40 °C à +100 °C (max. +125 °C)



Dash	DN	Inch	Innen-Ø (mm) Intérieur-Ø (mm)	Außen-Ø (mm) Extérieur-Ø (mm)	Betriebsdruck (bar) Pression de service (bar)	Platzdruck (bar) Pression de rupture (bar)	Biegeradius (mm) Rayon de courbure (mm)	Art.-Nr. N° Art.
-04	6	1/4"	6,4	12,2	225	900	50	624 106
-05	8	5/16"	8	13,6	215	860	55	624 108
-06	10	3/8"	9,5	15,5	180	720	60	624 110
-08	12	1/2"	12,7	19	160	640	70	624 112
-10	16	5/8"	16	22,4	130	520	90	624 116
-12	19	3/4"	19	25,8	105	420	100	624 120
-16	25	1"	25,4	33,4	88	352	160	624 125

Hydraulikschläuche 1SC Spule

Tuyaux hydrauliques 1SC sur touret



DIN/EN 857

Seele: ölbeständiger Synthekautschuk

Einlage: ein Stahldrahtgeflecht höchster Festigkeit

Decke: abrieb- und wetterbeständiger Synthekautschuk

Temperaturbereich: -40 °C bis +100 °C (max. +125 °C)

DIN/EN 857

Tube : caoutchouc synthétique résistant à l'huile

Renfort : une tresse acier de la plus haute résistance

Robe extérieure : caoutchouc synthétique anti usure résistant aux intempéries

Plage de température : -40 °C à +100 °C (max. +125 °C)

Dash	DN	Inch	Länge Longueur	Art.-Nr. N° Art.
-04	6	1/4"	25 m	624 106 525
-04	6	1/4"	50 m	624 106 550
-05	8	5/16"	25 m	624 108 525
-05	8	5/16"	50 m	624 108 550
-06	10	3/8"	25 m	624 110 525
-06	10	3/8"	50 m	624 110 550
-08	12	1/2"	25 m	624 112 525
-08	12	1/2"	50 m	624 112 550
-10	16	5/8"	25 m	624 116 525
-12	19	3/4"	25 m	624 120 525

Hydraulikschläuche 1SC-Abra

Tuyaux hydrauliques 1SC-Anti-abrasion



DIN/EN 857

Höchste Ozon- und Abriebbeständigkeit

Seele: ölbeständiger Synthekautschuk

Einlage: ein Stahldrahtgeflecht höchster Festigkeit

Decke: Zweischicht-Aufbau - Gummidecke mit UHMPE-Folie

Temperaturbereich: -40 °C bis +100 °C, Spitzentemperatur bis +125 °C

MSHA zugelassen

DIN/EN 857

De la plus haute résistance à l'ozone et à l'abrasion

Tube : caoutchouc synthétique résistant à l'huile

Renfort : une tresse acier de la plus haute résistance

Robe extérieure : bi-couches anti-abrasion avec film UHMPE

Plage de température : -40 °C à +100 °C, température en pointe à +125 °C

Homologué MSHA

Dash	DN	Inch	Innen-Ø (mm) Intérieur-Ø (mm)	Außen-Ø (mm) Extérieur-Ø (mm)	Betriebsdruck (bar) Pression de service (bar)	Platzdruck (bar) Pression de rupture (bar)	Biegeradius (mm) Rayon de courbure (mm)	Art.-Nr. N° Art.
-04	6	1/4"	6,4	12,2	225	900	50	624 256
-05	8	5/16"	8	13,6	215	860	55	624 258
-06	10	3/8"	9,5	15,5	180	720	60	624 260
-08	12	1/2"	12,7	19	160	640	70	624 262

Hydraulikschläuche 1SC-Twin Longlife

Tuyaux hydrauliques 1SC-Longue durée, double

Seele: ölbeständiger Synthekautschuk
Einlage: ein Stahldrahtgeflecht höchster Festigkeit
Decke: abrieb- und wetterbeständiger Synthekautschuk
Temperaturbereich: -40 °C bis +100 °C (max. +125 °C)
Tube : caoutchouc synthétique résistant à l'huile
Renfort : une tresse acier de la plus haute résistance
Robe extérieure : caoutchouc synthétique anti usure résistant aux intempéries
Plage de température : -40 °C à +100 °C (max. +125 °C)



A

Dash	DN	Inch	Innen-Ø (mm) Intérieur-Ø (mm)	Außen-Ø (mm) Extérieur-Ø (mm)	Betriebsdruck (bar) Pression de service (bar)	Platzdruck (bar) Pression de rupture (bar)	Biegeradius (mm) Rayon de courbure (mm)	Vakuum (bar) Vide (bar)	Art.-Nr. N° Art.
-04	6	1/4"	6,4	12,3	250	1000	50	-0,80	623 836 02
-05	8	5/16"	8,0	13,5	250	1000	55	-0,80	623 838 02
-06	10	3/8"	9,5	15,7	250	1000	60	-0,80	623 840 02
-08	12	1/2"	12,7	18,9	200	800	70	-0,80	623 842 02

Nichtschälfassungen 1SC, 1SC-Abra, 1SC-Twin-Longlife

Jupes à sertir sans dénudage 1SC, 1SC-Anti-abrasion, 1SC-Longue durée, double

Oberdecke wird nicht entfernt
Kennzeichnung: glatt, oben abgesetzt
 Ne pas enlever le caoutchouc supérieur
Identification : lisse, décroché au dessus

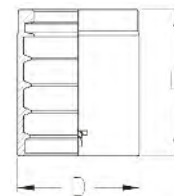

Dash	DN	Inch	D (mm)	L (mm)	Zu Verwenden für Schlauchtypen A utiliser pour les tuyaux type	Art.-Nr. N° Art.
-04	6	1/4"	19	23	1SC / 1SN-K / R17 / R1 / WGS-1SC	423 49 06 01
-05	8	5/16"	20	27,5	1SC / 1SN-K / R17 / R1 / WGS-1SC	423 49 08 01
-06	10	3/8"	23	30	1SC / 1SN-K / R17 / R1 / WGS-1SC	423 49 10 01
-08	12	1/2"	26,5	32	1SC / 1SN-K / R17 / R1 / WGS-1SC	423 49 12 01
-10	16	5/8"	29	35	1SC / 1SN-K	423 49 16 01
-12	19	3/4"	33	34	1SC / 1SN-K	423 49 20 01
-16	25	1"	42	45	1SC / 1SN-K	423 49 25 01

Nichtschäl Fassungen Kombi 1SC

Jupes à sertir sans dénudage Kombi 1SC

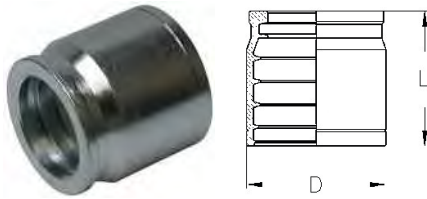

Oberdecke wird nicht entfernt

Kennzeichnung: 1 Rille unten, oben abgesetzt

Ne pas enlever le caoutchouc supérieur

Identification : 1 rainure en dessous, décroché au dessus

Dash	DN	Inch	D (mm)	L (mm)	Zu Verwenden für Schlauchtypen A utiliser pour les tuyaux type	Art.-Nr. N° Art.
-04	6	1/4"	20,5	26	1SC / 1SN / 2SC / 2SN-K	423 48 06 01
-05	8	5/16"	22,5	26	1SC / 1SN / 2SC / 2SN-K	423 48 08 01
-06	10	3/8"	24,5	26,5	1SC / 1SN / 2SC / 2SN-K	423 48 10 01
-08	12	1/2"	28,5	28,5	1SC / 1SN / 2SC / 2SN-K	423 48 12 01
-10	16	5/8"	32	31	1SC / 1SN / 2SC / 2SN-K	423 48 16 01
-12	19	3/4"	36	35	1SC / 1SN / 2SC / 2SN-K	423 48 20 01
-16	25	1"	45	44	1SC / 1SN / 2SC / 2SN-K	423 48 25 01

Hydraulikschläuche R17-Forklift-HARC

Tuyaux hydrauliques R17-Chariot élévateur-HARC



SAE 100 R 17

Seele: ölbeständiger Synthekautschuk

Einlage: ein Stahldrahtgeflecht höchster Festigkeit

Decke: abrieb- und wetterbeständiger Synthekautschuk

Temperaturbereich: -40 °C bis +100 °C (max. +125 °C)

SAE 100 R 17

Tube : caoutchouc synthétique résistant à l'huile

Renfort : une tresse acier de la plus haute résistance

Robe extérieure : caoutchouc synthétique anti usure résistant aux intempéries

Plage de température : -40 °C à +100 °C (max. +125 °C)

Dash	DN	Inch	Innen-Ø (mm) Intérieur-Ø (mm)	Außen-Ø (mm) Extérieur-Ø (mm)	Betriebsdruck (bar) Pression de service (bar)	Platzdruck (bar) Pression de rupture (bar)	Biegeradius (mm) Rayon de courbure (mm)	Art.-Nr. N° Art.
-04	6	1/4"	6,4	12,2	210	840	50	624 856
-05	8	5/16"	8	13,6	210	840	55	624 858
-06	10	3/8"	9,5	15,5	210	840	65	624 860
-08	12	1/2"	12,7	19	210	840	90	624 862

Hydraulikschläuche R17-Forklift-HARC Spule

Tuyaux hydrauliques R17-Chariot élévateur-HARC sur touret

SAE 100 R 17

Seele: ölbeständiger Synthekautschuk

Einlage: ein Stahldrahtgeflecht höchster Festigkeit

Decke: abrieb- und wetterbeständiger Synthekautschuk

Temperaturbereich: -40 °C bis +100 °C (max. +125 °C)

SAE 100 R 17

Tube : caoutchouc synthétique résistant à l'huile

Renfort : une tresse acier de la plus haute résistance

Robe extérieure : caoutchouc synthétique anti usure résistant aux intempéries

Plage de température : -40 °C à +100 °C (max. +125 °C)



A

Dash	DN	Inch	Länge Longueur	Art.-Nr. N° Art.
-04	6	1/4"	100 m	624 856 500

Hydraulikschläuche R17-Forklift-HARC Twin

Tuyaux hydrauliques R17-Chariot élévateur-HARC Twin

SAE 100 R 17

Seele: ölbeständiger Synthekautschuk

Einlage: ein Stahldrahtgeflecht höchster Festigkeit

Decke: abrieb- und wetterbeständiger Synthekautschuk

Temperaturbereich: -40 °C bis +100 °C (max. +125 °C)

SAE 100 R 17

Tube : caoutchouc synthétique résistant à l'huile

Renfort : une tresse acier de la plus haute résistance

Robe extérieure : caoutchouc synthétique anti usure résistant aux intempéries

Plage de température : -40 °C à +100 °C (max. +125 °C)



Dash	DN	Inch	Innen-Ø (mm) Intérieur-Ø (mm)	Außen-Ø (mm) Extérieur-Ø (mm)	Betriebsdruck (bar) Pression de service (bar)	Platzdruck (bar) Pression de rupture (bar)	Biegeradius (mm) Rayon de courbure (mm)	Art.-Nr. N° Art.
-04	6	1/4"	6,4	12,2	210	840	50	623 836
-05	8	5/16"	8	13,6	210	840	55	623 838
-06	10	3/8"	9,5	15,5	210	840	65	623 840
-08	12	1/2"	12,7	19	210	840	90	623 842

Nichtschäl Fassungen R17-Forklift-HARC

Jupes à sertir sans dénudage R17-Chariot élévateur-HARC



Oberdecke wird nicht entfernt

Kennzeichnung: glatt, oben abgesetzt

Ne pas enlever le caoutchouc supérieur

Identification : lisse, décroché au dessus

Dash	DN	Inch	D (mm)	L (mm)	Zu Verwenden für Schlauchtypen A utiliser pour les tuyaux type	Art.-Nr. N° Art.
-04	6	1/4"	19	23	1SC / 1SN-K / R17 / R1 / WGS-1SC	423 49 06 01
-05	8	5/16"	20	27,5	1SC / 1SN-K / R17 / R1 / WGS-1SC	423 49 08 01
-06	10	3/8"	23	30	1SC / 1SN-K / R17 / R1 / WGS-1SC	423 49 10 01
-08	12	1/2"	26,5	32	1SC / 1SN-K / R17 / R1 / WGS-1SC	423 49 12 01

Hydraulikschläuche 2SN

Tuyaux hydrauliques 2SN



DIN/EN 853

Seele: ölbeständiger Synthetikgummi

Einlage: zwei Stahldrahtgeflechte höchster Festigkeit

Decke: abrieb- und wetterbeständiger Synthetikgummi

Temperaturbereich: -40 °C bis +100 °C (max. +125 °C)

DIN/EN 853

Tube : caoutchouc synthétique résistant à l'huile

Renfort : deux tresses acier de la plus haute résistance

Robe extérieure : caoutchouc synthétique anti usure résistant aux intempéries

Plage de température : -40 °C à +100 °C (max. +125 °C)

Dash	DN	Inch	Innen-Ø (mm) Intérieur-Ø (mm)	Außen-Ø (mm) Extérieur-Ø (mm)	Betriebsdruck (bar) Pression de service (bar)	Platzdruck (bar) Pression de rupture (bar)	Biegeradius (mm) Rayon de courbure (mm)	Art.-Nr. N° Art.
-03	5	3/16"	4,8	13,3	415	1650	90	623 655
-04	6	1/4"	6,4	14,4	400	1600	100	623 656
-05	8	5/16"	8	16	350	1400	115	623 658
-06	10	3/8"	9,5	18,4	330	1320	125	623 660
-08	12	1/2"	12,7	21,4	275	1100	180	623 662
-10	16	5/8"	16	24,6	250	1000	200	623 666
-12	19	3/4"	19	28,6	215	850	240	623 670
-16	25	1"	25,4	37,1	165	660	300	623 675
-20	31	1 1/4"	31,8	47,3	125	500	420	623 682
-24	38	1 1/2"	38,1	53,7	90	360	500	623 690
-32	51	2"	50,8	66,7	80	320	630	623 700
-40	63	2 1/2"	63,5	79,8	69	276	762	623 701
-48	76	3"	76,2	91,9	50	200	900	623 702

Hydraulikschläuche 2SN Spule

Tuyaux hydrauliques 2SN sur touret

DIN/EN 853

Seele: ölbeständiger Synthekautschuk

Einlage: zwei Stahldrahtgeflechte höchster Festigkeit

Decke: abrieb- und wetterbeständiger Synthekautschuk

Temperaturbereich: -40 °C bis +100 °C (max. +125 °C)

DIN/EN 853

Tube : caoutchouc synthétique résistant à l'huile

Renfort : deux tresses acier de la plus haute résistance

Robe extérieure : caoutchouc synthétique anti usure résistant aux intempéries

Plage de température : -40 °C à +100 °C (max. +125 °C)



A

Dash	DN	Inch	Länge Longueur	Art.-Nr. N° Art.
-04	6	1/4"	25 m	623 656 525
-04	6	1/4"	50 m	623 656 550
-05	8	5/16"	25 m	623 658 525
-05	8	5/16"	50 m	623 658 550
-06	10	3/8"	25 m	623 660 525
-06	10	3/8"	50 m	623 660 550
-08	12	1/2"	25 m	623 662 525
-08	12	1/2"	50 m	623 662 550
-10	16	5/8"	25 m	623 666 525
-12	19	3/4"	25 m	623 670 525

Hydraulikschläuche 2SN-HT

Tuyaux hydrauliques 2SN-HT

DIN/EN 853

Seele: ölbeständiger Synthekautschuk

Einlage: zwei Stahldrahtgeflechte höchster Festigkeit

Decke: hitze-, abrieb- und wetterbeständiger Synthekautschuk, schwarz

Temperaturbereich (Medium): -40 °C bis +135 °C Dauertemperatur, +150 °C Spitztemperatur
MSHA zugelassen

DIN/EN 853

Tube : caoutchouc synthétique résistant à l'huile

Renfort : deux tresses acier de la plus haute résistance

Robe extérieure : caoutchouc synthétique résistant à la chaleur, à l'abrasion,
aux intempéries, noir

Plage de température : -40 °C à +135 °C, température en pointe à +150 °C

Homologué MSHA



Dash	DN	Inch	Innen-Ø (mm) Intérieur-Ø (mm)	Außen-Ø (mm) Extérieur-Ø (mm)	Betriebsdruck (bar) Pression de service (bar)	Platzdruck (bar) Pression de rupture (bar)	Biegeradius (mm) Rayon de courbure (mm)	Art.-Nr. N° Art.
-04	6	1/4"	6,4	15	400	1600	100	624 306
-05	8	5/16"	8	16,5	350	1400	115	624 308
-06	10	3/8"	9,5	18,9	330	1320	130	624 310
-08	12	1/2"	12,7	22,2	275	1100	180	624 312
-10	16	5/8"	16	25,2	250	1000	200	624 316
-12	19	3/4"	19	29,2	215	850	240	624 320
-16	25	1"	25,4	37,2	165	650	300	624 325
-20	31	1 1/4"	31,8	47,3	125	500	420	624 332
-24	38	1 1/2"	38,1	53,7	90	360	500	624 340
-32	51	2"	50,8	66,7	78	310	630	624 350

Nichtschäl Fassungen 2SN, 2SN-HT

Jupes à sertir sans dénudage 2SN, 2SN-HT



Oberdecke wird nicht entfernt

Kennzeichnung: 2 Rillen unten, oben abgesetzt

Ne pas enlever le caoutchouc supérieur

Identification : 2 rainures en dessous, décroché au dessus

Dash	DN	Inch	D (mm)	L (mm)	Zu Verwenden für Schlauchtypen A utiliser pour les tuyaux type	Art.-Nr. N° Art.
-03	5	3/16"	20	24	2SN	423 46 05 01
-04	6	1/4"	22	26	2SN / 2SB / WGS-2SN	423 46 06 01
-05	8	5/16"	24	27,5	2SN / 2SB / WGS-2SN	423 46 08 01
-06	10	3/8"	26	30	2SN / 2SB / WGS-2SN	423 46 10 01
-08	12	1/2"	30	32,5	2SN / 2SB / WGS-2SN / SPC2	423 46 12 01
-10	16	5/8"	34	35	2SN / 2SB / SPC2	423 46 16 01
-12	19	3/4"	38	40	2SN / 2SB	423 46 20 01
-16	25	1"	48	50	2SN	423 46 25 01
-20	31	1 1/4"	60	57	2SN	423 46 32 01
-24	38	1 1/2"	67	62	2SN	423 46 40 01
-32	51	2"	80	66	2SN	423 46 50 01

Schäl Fassungen 2SN, 2SN-HT

Jupes à sertir avec dénudage 2SN, 2SN-HT

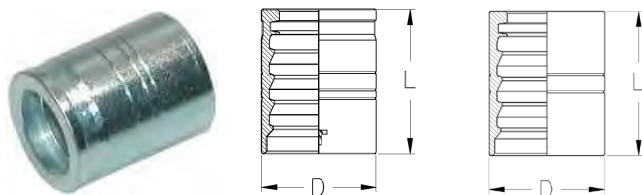

Obergummi muss entfernt werden

Kennzeichnung: 3 Rillen mittig (DN05-25) - 2 Rillen mittig (DN31-76)

Dénuder le caoutchouc supérieur

Identification : 3 rainures milieu (DN05-25) - 2 rainure milieu (DN31-51)

Dash	DN	Inch	D (mm)	L (mm)	Zu Verwenden für Schlauchtypen A utiliser pour les tuyaux type	Art.-Nr. N° Art.
-03	5	3/16"	17	26	1SN / 2SN	423 43 05 01
-04	6	1/4"	19	29	WGS-1SN / WGS-2SN	423 43 06 01
-05	8	5/16"	21	29	WGS-1SN / WGS-2SN	423 43 08 01
-06	10	3/8"	23	31,5	WGS-1SN / WGS-2SN	423 43 10 01
-08	12	1/2"	27	34	WGS-1SN / WGS-2SN	423 43 12 01
-10	16	5/8"	32	37	1SN / 2SN	423 43 16 01
-12	19	3/4"	36	43	1TE / 1SN / 2SN	423 43 20 01
-16	25	1"	44	49	1TE / 1SN / 2SN	423 43 25 01
-20	31	1 1/4"	54	55	2SN	423 44 32 01
-24	38	1 1/2"	62	60	3TE / 2SN	423 44 40 01
-32	51	2"	75	75	3TE / 2SN	423 44 50 01
-40	63	2 1/2"	90	79	2SN	423 44 63 01
-48	76	3"	104	68	2SN	423 44 76 01

Hydraulikschläuche 2SN-K Tuyaux hydrauliques 2SN-K

Seele: ölbeständiger Synthekautschuk
Einlage: zwei Stahldrahtgeflechte höchster Festigkeit
Decke: abrieb- und wetterbeständiger Synthekautschuk
Temperaturbereich: -40 °C bis +100 °C
 MSHA zugelassen
Tube : caoutchouc synthétique résistant à l'huile
Renfort : deux tresses acier de la plus haute résistance
Robe extérieure : caoutchouc synthétique anti usure résistant aux intempéries
Plage de température : -40 °C à +100 °C
 Homologué MSHA



A

Dash	DN	Inch	Innen-Ø (mm) Intérieur-Ø (mm)	Außen-Ø (mm) Extérieur-Ø (mm)	Betriebsdruck (bar) Pression de service (bar)	Platzdruck (bar) Pression de rupture (bar)	Biegeradius (mm) Rayon de courbure (mm)	Art.-Nr. N° Art.
-04	6	1/4"	6,6	13,4	450	1800	45	623 856
-05	8	5/16"	8,3	15	420	1680	60	623 858
-06	10	3/8"	9,9	17	385	1540	70	623 860
-08	12	1/2"	13	20,7	345	1380	90	623 862
-10	16	5/8"	16,4	23,6	290	1160	130	623 866
-12	19	3/4"	19,5	27,7	280	1120	160	623 870
-16	25	1"	25,4	35,6	200	800	210	623 875

Hydraulikschläuche 2SN-K Spule Tuyaux hydrauliques 2SN-K sur touret

Seele: ölbeständiger Synthekautschuk
Einlage: zwei Stahldrahtgeflechte höchster Festigkeit
Decke: abrieb- und wetterbeständiger Synthekautschuk
Temperaturbereich: -40 °C bis +100 °C
 MSHA zugelassen
Tube : caoutchouc synthétique résistant à l'huile
Renfort : deux tresses acier de la plus haute résistance
Robe extérieure : caoutchouc synthétique anti usure résistant aux intempéries
Plage de température : -40 °C à +100 °C
 Homologué MSHA



Dash	DN	Inch	Länge Longueur	Art.-Nr. N° Art.
-04	6	1/4"	25 m	623 856 525
-04	6	1/4"	50 m	623 856 550
-05	8	5/16"	25 m	623 858 525
-05	8	5/16"	50 m	623 858 550
-06	10	3/8"	25 m	623 860 525
-06	10	3/8"	50 m	623 860 550
-08	12	1/2"	25 m	623 862 525
-08	12	1/2"	50 m	623 862 550
-10	16	5/8"	25 m	623 866 525
-12	19	3/4"	25 m	623 870 525

Nichtschäl Fassungen 2SN-K

Jupes à sertir sans dénudage 2SN-K



Oberdecke wird nicht entfernt

Kennzeichnung: 1 Rille unten, oben abgesetzt
Ne pas enlever le caoutchouc supérieur

Identification : 1 rainure en dessous, décroché au dessus

Dash	DN	Inch	D (mm)	L (mm)	Zu Verwenden für Schlauchtypen A utiliser pour les tuyaux type	Art.-Nr. N° Art.
-04	6	1/4"	20	27	1SN / 2SC / 2SN-K / WGS-1SN / WGS-2SC	423 45 06 01
-05	8	5/16"	22	27,5	1SN / 2SC / 2SN-K / WGS-1SN / WGS-2SC	423 45 08 01
-06	10	3/8"	24,5	30	1SN / 2SC / 2SN-K / WGS-1SN / WGS-2SC	423 45 10 01
-08	12	1/2"	28	32,5	1SN / 2SC / 2SN-K / WGS-1SN / WGS-2SC	423 45 12 01
-10	16	5/8"	32	35	2TE / 1SN / 2SC / 2SN-K / R1	423 45 16 01
-12	19	3/4"	36	40	2TE / 1SN / 2SC / 2SN-K / R1	423 45 20 01
-16	25	1"	45	50	2TE / 1SN / 2SC / 2SN-K / R1 / 2SB	423 45 25 01

Nichtschäl Fassungen Kombi 2SN-K

Jupes à sertir sans dénudage Combi 2SN-K

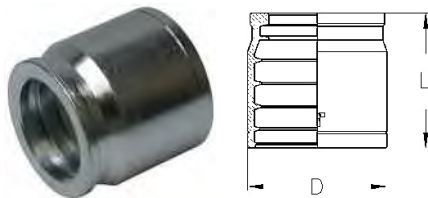

Oberdecke wird nicht entfernt

Kennzeichnung: 1 Rille unten, oben abgesetzt
Ne pas enlever le caoutchouc supérieur

Identification : 1 rainure en dessous, décroché au dessus

Dash	DN	Inch	D (mm)	L (mm)	Zu Verwenden für Schlauchtypen A utiliser pour les tuyaux type	Art.-Nr. N° Art.
-04	6	1/4"	20,5	26	1SC / 1SN / 2SC / 2SN-K	423 48 06 01
-05	8	5/16"	22,5	26	1SC / 1SN / 2SC / 2SN-K	423 48 08 01
-06	10	3/8"	24,5	26,5	1SC / 1SN / 2SC / 2SN-K	423 48 10 01
-08	12	1/2"	28,5	28,5	1SC / 1SN / 2SC / 2SN-K	423 48 12 01
-10	16	5/8"	32	31	1SC / 1SN / 2SC / 2SN-K	423 48 16 01
-12	19	3/4"	36	35	1SC / 1SN / 2SC / 2SN-K	423 48 20 01
-16	25	1"	45	44	1SC / 1SN / 2SC / 2SN-K	423 48 25 01

Hydraulikschläuche 2K Tuyaux hydrauliques 2K

übertrifft DIN/EN 857

Seele: ölbeständiger Synthesekautschuk NBR

Einlage: zwei Stahldrahtgeflechte höchster Festigkeit

Decke: abrieb- und wetterbeständiger Synthesekautschuk

Temperaturbereich: -40 °C bis +100 °C

dépasse les spécifications DIN/EN 857

Tube : caoutchouc synthétique NBR résistant à l'huile

Renfort : deux tresses acier de la plus haute résistance

Robe extérieure : caoutchouc synthétique anti usure résistant aux intempéries

Plage de température : -40 °C à +100 °C



A

Dash	DN	Inch	Innen-Ø (mm) Intérieur-Ø (mm)	Außen-Ø (mm) Extérieur-Ø (mm)	Betriebsdruck (bar) Pression de service (bar)	Platzdruck (bar) Pression de rupture (bar)	Biegeradius (mm) Rayon de courbure (mm)	Vakuum (bar) Vide (bar)	Art.-Nr. N° Art.
-04	6	1/4"	6,4	13,1	450	1950	45	-0,95	623 456
-05	8	5/16"	8,0	15	420	1725	60	-0,95	623 458
-06	10	3/8"	9,5	17,1	385	1650	70	-0,95	623 460
-08	12	1/2"	12,7	20,3	345	1400	90	-0,95	623 462
-10	16	5/8"	16,0	23,7	290	1200	130	-0,95	623 466
-12	19	3/4"	19,0	27,7	280	1200	160	-0,80	623 470
-16	25	1"	25,4	35,6	200	900	210	-0,80	623 475

Hydraulikschläuche 2K Spule Tuyaux hydrauliques 2K sur touret

Seele: ölbeständiger Synthesekautschuk NBR

Einlage: zwei Stahldrahtgeflechte höchster Festigkeit

Decke: abrieb- und wetterbeständiger Synthesekautschuk

Temperaturbereich: -40 °C bis +100 °C

Tube : caoutchouc synthétique NBR résistant à l'huile

Renfort : deux tresses acier de la plus haute résistance

Robe extérieure : caoutchouc synthétique anti usure résistant aux intempéries

Plage de température : -40 °C à +100 °C



Dash	DN	Inch	Länge Longueur	Art.-Nr. N° Art.
-04	6	1/4"	25 m	623 456 525
-04	6	1/4"	50 m	623 456 550
-05	8	5/16"	25 m	623 458 525
-05	8	5/16"	50 m	623 458 550
-06	10	3/8"	25 m	623 460 525
-06	10	3/8"	50 m	623 460 550
-08	12	1/2"	25 m	623 462 525
-08	12	1/2"	50 m	623 462 550
-10	16	5/8"	25 m	623 466 525
-12	19	3/4"	25 m	623 470 525

Nichtschäl Fassungen 2K

Jupes à sertir sans dénudage 2K



Oberdecke wird nicht entfernt

Kennzeichnung: 1 Rille unten, oben abgesetzt

Ne pas enlever le caoutchouc supérieur

Identification : 1 rainure en dessous, décroché au dessus

Dash	DN	Inch	D (mm)	L (mm)	Zu Verwenden für Schlauchtypen A utiliser pour les tuyaux type	Art.-Nr. N° Art.
-04	6	1/4"	20	27	1SN / 2SC / 2SN-K / WGS-1SN / WGS-2SC	423 45 06 01
-05	8	5/16"	22	27,5	1SN / 2SC / 2SN-K / WGS-1SN / WGS-2SC	423 45 08 01
-06	10	3/8"	24,5	30	1SN / 2SC / 2SN-K / WGS-1SN / WGS-2SC	423 45 10 01
-08	12	1/2"	28	32,5	1SN / 2SC / 2SN-K / WGS-1SN / WGS-2SC	423 45 12 01
-10	16	5/8"	32	35	2TE / 1SN / 2SC / 2SN-K / R1	423 45 16 01
-12	19	3/4"	36	40	2TE / 1SN / 2SC / 2SN-K / R1	423 45 20 01
-16	25	1"	45	50	2TE / 1SN / 2SC / 2SN-K / R1 / 2SB	423 45 25 01

Geflechtschlauchleitungen 2SN konfektioniert

Flexibles hydraulique équipés 2SN

A

2SN DN10 DKOL / CEL 12 M18X1,5 2SN DN10 ETCALO / EMAL 12 M18X1,5

2SN DN12 DKOL / CEL 15 M22X1,5 2SN DN12 ETCALO / EMAL 15 M22X1,5

Länge (mm) Longeur (mm)	DKOL DKOL	DKOL DKOL 45°	DKOL DKOL 90°	DKOL CEL	DKOL DKOL	DKOL DKOL 45°	DKOL DKOL 90°	DKOL CEL
	Art.-Nr. N° Art.	Art.-Nr. N° Art.	Art.-Nr. N° Art.	Art.-Nr. N° Art.	Art.-Nr. N° Art.	Art.-Nr. N° Art.	Art.-Nr. N° Art.	Art.-Nr. N° Art.
200	532 004 00	532 004 45	532 004 90	532 004 18	532 103 00	532 103 45	532 103 90	532 103 22
250	532 005 00	532 005 45	532 005 90	532 005 18	532 146 00	532 146 45	532 146 90	532 146 22
300	532 006 00	532 006 45	532 006 90	532 006 18	532 106 00	532 106 45	532 106 90	532 106 22
350	532 007 00	532 007 45	532 007 90	532 007 18	532 107 00	532 107 45	532 107 90	532 107 22
400	532 008 00	532 008 45	532 008 90	532 008 18	532 108 00	532 108 45	532 108 90	532 108 22
450	532 009 00	532 009 45	532 009 90	532 009 18	532 109 00	532 109 45	532 109 90	532 109 22
500	532 010 00	532 010 45	532 010 90	532 010 18	532 110 00	532 110 45	532 110 90	532 110 22
550	532 011 00	532 011 45	532 011 90	532 011 18	532 111 00	532 111 45	532 111 90	532 111 22
600	532 012 00	532 012 45	532 012 90	532 012 18	532 112 00	532 112 45	532 112 90	532 112 22
650	532 013 00	532 013 45	532 013 90	532 013 18	532 113 00	532 113 45	532 113 90	532 113 22
700	532 014 00	532 014 45	532 014 90	532 014 18	532 114 00	532 114 45	532 114 90	532 114 22
750	532 015 00	532 015 45	532 015 90	532 015 18	532 115 00	532 115 45	532 115 90	532 115 22
800	532 016 00	532 016 45	532 016 90	532 016 18	532 116 00	532 116 45	532 116 90	532 116 22
850	532 017 00	532 017 45	532 017 90	532 017 18	532 117 00	532 117 45	532 117 90	532 117 22
900	532 018 00	532 018 45	532 018 90	532 018 18	532 118 00	532 118 45	532 118 90	532 118 22
950	532 019 00	532 019 45	532 019 90	532 019 18	532 119 00	532 119 45	532 119 90	532 119 22
1000	532 020 00	532 020 45	532 020 90	532 020 18	532 120 00	532 120 45	532 120 90	532 120 22
1050	532 021 00	532 021 45	532 021 90	532 021 18	532 121 00	532 121 45	532 121 90	532 121 22
1100	532 022 00	532 022 45	532 022 90	532 022 18	532 122 00	532 122 45	532 122 90	532 122 22
1150	532 023 00	532 023 45	532 023 90	532 023 18	532 123 00	532 123 45	532 123 90	532 123 22
1200	532 024 00	532 024 45	532 024 90	532 024 18	532 124 00	532 124 45	532 124 90	532 124 22
1250	532 025 00	532 025 45	532 025 90	532 025 18	532 125 00	532 125 45	532 125 90	532 125 22
1300	532 026 00	532 026 45	532 026 90	532 026 18	532 126 00	532 126 45	532 126 90	532 126 22
1350	532 027 00	532 027 45	532 027 90	532 027 18	532 127 00	532 127 45	532 127 90	532 127 22
1400	532 028 00	532 028 45	532 028 90	532 028 18	532 128 00	532 128 45	532 128 90	532 128 22
1450	532 029 00	532 029 45	532 029 90	532 029 18	532 129 00	532 129 45	532 129 90	532 129 22
1500	532 030 00	532 030 45	532 030 90	532 030 18	532 130 00	532 130 45	532 130 90	532 130 22
1550	532 031 00	532 031 45	532 031 90	532 031 18	532 131 00	532 131 45	532 131 90	532 131 22
1600	532 032 00	532 032 45	532 032 90	532 032 18	532 132 00	532 132 45	532 132 90	532 132 22
1650	532 033 00	532 033 45	532 033 90	532 033 18	532 133 00	532 133 45	532 133 90	532 133 22
1700	532 034 00	532 034 45	532 034 90	532 034 18	532 134 00	532 134 45	532 134 90	532 134 22
1750	532 035 00	532 035 45	532 035 90	532 035 18	532 135 00	532 135 45	532 135 90	532 135 22
1800	532 036 00	532 036 45	532 036 90	532 036 18	532 136 00	532 136 45	532 136 90	532 136 22
1850	532 037 00	532 037 45	532 037 90	532 037 18	532 137 00	532 137 45	532 137 90	532 137 22
1900	532 038 00	532 038 45	532 038 90	532 038 18	532 138 00	532 138 45	532 138 90	532 138 22
1950	532 039 00	532 039 45	532 039 90	532 039 18	532 139 00	532 139 45	532 139 90	532 139 22
2000	532 040 00	532 040 45	532 040 90	532 040 18	532 140 00	532 140 45	532 140 90	532 140 22
2050	532 041 00	532 041 45	532 041 90	532 041 18	532 141 00	532 141 45	532 141 90	532 141 22
2100	532 042 00	532 042 45	532 042 90	532 042 18	532 142 00	532 142 45	532 142 90	532 142 22
2150	532 043 00	532 043 45	532 043 90	532 043 18	532 143 00	532 143 45	532 143 90	532 143 22
2200	532 044 00	532 044 45	532 044 90	532 044 18	532 144 00	532 144 45	532 144 90	532 144 22
2250	532 045 00	532 045 45	532 045 90	532 045 18	532 145 00	532 145 45	532 145 90	532 145 22
2300	532 046 00	532 046 45	532 046 90	532 046 18	532 147 00	532 147 45	532 147 90	532 147 22
2400	532 048 00	532 048 45	532 048 90	532 048 18	532 148 00	532 148 45	532 148 90	532 148 22
2500	532 050 00	532 050 45	532 050 90	532 050 18	532 150 00	532 150 45	532 150 90	532 150 22
2600	532 051 00	532 051 45	532 051 90	532 051 18	532 151 00	532 151 45	532 151 90	532 151 22
2700	532 052 00	532 052 45	532 052 90	532 052 18	532 152 00	532 152 45	532 152 90	532 152 22
2800	532 053 00	532 053 45	532 053 90	532 053 18	532 153 00	532 153 45	532 153 90	532 153 22
3000	532 055 00	532 055 45	532 055 90	532 055 18	532 155 00	532 155 45	532 155 90	532 155 22

Hydraulikschläuche 2SC Tuyaux hydrauliques 2SC



DIN/EN 857

Seele: ölbeständiger Synthekautschuk

Einlage: zwei Stahldrahtgeflechte höchster Festigkeit

Decke: abrieb- und wetterbeständiger Synthekautschuk

Temperaturbereich: -40 °C bis +100 °C (max. +125 °C)

DIN/EN 857

Tube : caoutchouc synthétique résistant à l'huile

Renfort : deux tresses acier de la plus haute résistance

Robe extérieure : caoutchouc synthétique anti usure résistant aux intempéries

Plage de température : -40 °C à +100 °C (max. +125 °C)

Dash	DN	Inch	Innen-Ø (mm) Intérieur-Ø (mm)	Außen-Ø (mm) Extérieur-Ø (mm)	Betriebsdruck (bar) Pression de service (bar)	Platzdruck (bar) Pression de rupture (bar)	Biegeradius (mm) Rayon de courbure (mm)	Art.-Nr. N° Art.
-04	6	1/4"	6,4	13,2	400	1600	45	624 206
-05	8	5/16"	8	15	350	1400	55	624 208
-06	10	3/8"	9,5	17,1	330	1320	65	624 210
-08	12	1/2"	12,7	20,7	275	1100	80	624 212
-10	16	5/8"	16	23,8	250	1000	90	624 216
-12	19	3/4"	19	27,7	215	860	120	624 220
-16	25	1"	25,4	35,5	165	660	160	624 225

Hydraulikschläuche 2SC Spule Tuyaux hydrauliques 2SC sur touret



Seele: ölbeständiger Synthekautschuk

Einlage: zwei Stahldrahtgeflechte höchster Festigkeit

Decke: abrieb- und wetterbeständiger Synthekautschuk

Temperaturbereich: -40 °C bis +100 °C (max. +125 °C)

Tube : caoutchouc synthétique résistant à l'huile

Renfort : deux tresses acier de la plus haute résistance

Robe extérieure : caoutchouc synthétique anti usure résistant aux intempéries

Plage de température : -40 °C à +100 °C (max. +125 °C)

Dash	DN	Inch	Länge Longueur	Art.-Nr. N° Art.
-04	6	1/4"	25 m	624 206 525
-04	6	1/4"	50 m	624 206 550
-05	8	5/16"	25 m	624 208 525
-05	8	5/16"	50 m	624 208 550
-06	10	3/8"	25 m	624 210 525
-06	10	3/8"	50 m	624 210 550
-08	12	1/2"	25 m	624 212 525
-08	12	1/2"	50 m	624 212 550
-10	16	5/8"	25 m	624 216 525
-12	19	3/4"	25 m	624 220 525

Hydraulikschläuche 2SC-glatt Tuyaux hydrauliques 2SC lisse

DIN/EN 857

Seele: ölbeständiger Synthekautschuk

Einlage: zwei Stahldrahtgeflechte höchster Festigkeit

Decke: abrieb- und wetterbeständiger Synthekautschuk NBR/PVC

Temperaturbereich: -40 °C bis +100 °C (max. +125 °C)

MSHA zugelassen

DIN/EN 857

Tube : caoutchouc synthétique résistant à l'huile

Renfort : deux tresses acier de la plus haute résistance

Robe extérieure : caoutchouc synthétique anti usure résistant aux intempéries NBR/PVC

Plage de température : -40 °C à +100 °C (max. +125 °C)

Homologué MSHA



A

Dash	DN	Inch	Innen-Ø (mm) Intérieur-Ø (mm)	Außen-Ø (mm) Extérieur-Ø (mm)	Betriebsdruck (bar) Pression de service (bar)	Platzdruck (bar) Pression de rupture (bar)	Biegeradius (mm) Rayon de courbure (mm)	Art.-Nr. N° Art.
-04	6	1/4"	6,4	13,2	400	1600	50	623 056
-05	8	5/16"	8	14,7	350	1400	55	623 058
-06	10	3/8"	9,5	16,6	330	1320	65	623 060
-08	12	1/2"	12,7	20,3	275	1100	90	623 062
-10	16	5/8"	16	24	250	1000	105	623 066
-12	19	3/4"	19	27,4	215	860	120	623 070
-16	25	1"	25,4	35,4	165	660	150	623 075

Hydraulikschläuche 2SC-Abra Tuyaux hydrauliques 2SC-Anti-abrasion

DIN/EN 857

Höchste Ozon- und Abriebbeständigkeit

Seele: ölbeständiger Synthekautschuk

Einlage: zwei Stahldrahtgeflechte höchster Festigkeit

Decke: Zweischicht-Aufbau - Gummidecke mit UHMPE-Folie

Temperaturbereich: -40 °C bis +100 °C, Spitzentemperatur bis +125 °C

MSHA zugelassen

DIN/EN 857

De la plus haute résistance à l'ozone et à l'abrasion

Tube : caoutchouc synthétique résistant à l'huile

Renfort : deux tresses acier de la plus haute résistance

Robe extérieure : bi-couches anti-abrasion avec film UHMPE

Plage de température : -40 °C à +100 °C, température en pointe à +125 °C

Homologué MSHA



Dash	DN	Inch	Innen-Ø (mm) Intérieur-Ø (mm)	Außen-Ø (mm) Extérieur-Ø (mm)	Betriebsdruck (bar) Pression de service (bar)	Platzdruck (bar) Pression de rupture (bar)	Biegeradius (mm) Rayon de courbure (mm)	Art.-Nr. N° Art.
-04	6	1/4"	6,4	13,2	400	1600	45	624 006
-05	8	5/16"	8	15	350	1400	55	624 008
-06	10	3/8"	9,5	17,1	330	1320	65	624 010
-08	12	1/2"	12,7	20,7	275	1100	80	624 012
-10	16	5/8"	16	23,8	250	1000	90	624 016
-12	19	3/4"	19	27,7	215	850	120	624 020
-16	25	1"	25,4	35,5	165	650	160	624 025

Hydraulikschläuche 2SC-Abra Spule

Tuyaux hydrauliques 2SC-Anti-abrasion sur touret



DIN/EN 857

Höchste Ozon- und Abriebbeständigkeit

Seele: ölbeständiger Synthetikgummi

Einlage: zwei Stahldrahtgeflechte höchster Festigkeit

Decke: Zweischicht-Aufbau - Gummi mit UHMPE-Folie

Temperaturbereich: -40 °C bis +100 °C, Spitztemperatur bis +125 °C

MSHA zugelassen

DIN/EN 857

De la plus haute résistance à l'ozone et à l'abrasion

Tube : caoutchouc synthétique résistant à l'huile

Renfort : deux tresses acier de la plus haute résistance

Robe extérieure : bi-couches anti-abrasion avec film UHMPE

Plage de température : -40 °C à +100 °C, température en pointe à +125 °C

Homologué MSHA

Dash	DN	Inch	Länge Longueur	Art.-Nr. N° Art.
-04	6	1/4"	50 m	624 006 550
-05	8	5/16"	50 m	624 008 550
-06	10	3/8"	50 m	624 010 550
-08	12	1/2"	50 m	624 012 550
-10	16	5/8"	25 m	624 016 525
-10	16	5/8"	50 m	624 016 550

Hydraulikschläuche 2SC Twin

Tuyaux hydrauliques 2SC Twin



Seele: ölbeständiger Synthetikgummi

Einlage: zwei Stahldrahtgeflechte höchster Festigkeit

Decke: abrieb- und wetterbeständiger Synthetikgummi

Temperaturbereich: -40 °C bis +100 °C (max. +125 °C)

Tube : caoutchouc synthétique résistant à l'huile

Renfort : deux tresses acier de la plus haute résistance

Robe extérieure : caoutchouc synthétique anti usure résistant aux intempéries

Plage de température : -40 °C à +100 °C (max. +125 °C)

Dash	DN	Inch	Innen-Ø (mm) Intérieur-Ø (mm)	Außen-Ø (mm) Extérieur-Ø (mm)	Betriebsdruck (bar) Pression de service (bar)	Platzdruck (bar) Pression de rupture (bar)	Biegeradius (mm) Rayon de courbure (mm)	Vakuum (bar) Vide (bar)	Art.-Nr. N° Art.
-04	6	1/4"	6,4	13,3	430	1720	50	-0,95	620 356
-05	8	5/16"	8	14,8	400	1600	60	-0,95	620 358
-06	10	3/8"	9,5	17,1	350	1400	70	-0,95	620 360
-08	12	1/2"	12,7	20,4	310	1240	80	-0,95	620 362

Hydraulikschläuche 2SC Rail Tuyaux hydrauliques 2SC Rail

EN 857 / EN 45545-2

Seele: ölbeständiger Synthekautschuk

Einlage: zwei Stahldrahtgeflechte höchster Festigkeit

Decke: abrieb- und wetterbeständiger Synthekautschuk

Temperaturbereich: -40 °C bis +125 °C

EN 857 / EN 45545-2

Tube : caoutchouc synthétique résistant à l'huile

Renfort : deux tresses acier de la plus haute résistance

Robe extérieure : caoutchouc synthétique anti usure résistant aux intempéries

Plage de température : -40 °C à +125 °C



A

Dash	DN	Inch	Innen-Ø (mm) Intérieur-Ø (mm)	Außen-Ø (mm) Extérieur-Ø (mm)	Betriebsdruck (bar) Pression de service (bar)	Platzdruck (bar) Pression de rupture (bar)	Biegeradius (mm) Rayon de courbure (mm)	Art.-Nr. N° Art.
-04	6	1/4"	6,4	14,2	400	1600	50	620 306
-05	8	5/16"	7,9	16,0	350	1400	55	620 308
-06	10	3/8"	9,5	18,3	330	1320	65	620 310
-08	12	1/2"	12,7	21,5	275	1100	90	620 312
-10	16	5/8"	15,9	24,7	250	1000	100	620 316
-12	19	3/4"	19	28,6	215	860	120	620 320
-16	25	1"	25,4	36,6	165	660	150	620 325
-20	31	1 1/4"	31,8	44,4	125	500	210	620 332
-24	38	1 1/2"	38,1	51,5	100	400	250	620 340
-32	51	2"	50,8	64,2	90	360	315	620 350

Nichtschälfassungen 2SC, 2SC-glatt, 2SC-Abra

Jupes à sertir sans dénudage 2SC, 2SC lisse, 2SC-Anti-abrasion

Oberdecke wird nicht entfernt

Kennzeichnung: 1 Rille unten, oben abgesetzt

Ne pas enlever le caoutchouc supérieur

Identification : 1 rainure en dessous, décroché au dessus

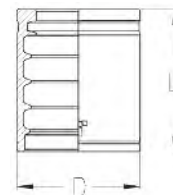

Dash	DN	Inch	D (mm)	L (mm)	Zu Verwenden für Schlauchtypen A utiliser pour les tuyaux type	Art.-Nr. N° Art.
-04	6	1/4"	20	27	1SN / 2SC / 2SN-K / WGS-1SN / WGS-2SC	423 45 06 01
-05	8	5/16"	22	27,5	1SN / 2SC / 2SN-K / WGS-1SN / WGS-2SC	423 45 08 01
-06	10	3/8"	24,5	30	1SN / 2SC / 2SN-K / WGS-1SN / WGS-2SC	423 45 10 01
-08	12	1/2"	28	32,5	1SN / 2SC / 2SN-K / WGS-1SN / WGS-2SC	423 45 12 01
-10	16	5/8"	32	35	2TE / 1SN / 2SC / 2SN-K / R1	423 45 16 01
-12	19	3/4"	36	40	2TE / 1SN / 2SC / 2SN-K / R1	423 45 20 01
-16	25	1"	45	50	2TE / 1SN / 2SC / 2SN-K / R1 / 2SB	423 45 25 01

Nichtschälfassungen Kombi 2SC, 2SC-glatt, 2SC-Abra

Jupes à sertir sans dénudage Combi 2SC, 2SC lisse, 2SC-Anti-abrasion

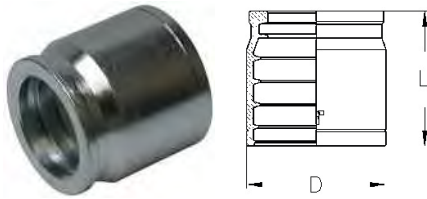

Oberdecke wird nicht entfernt

Kennzeichnung: 1 Rille unten, oben abgesetzt

Ne pas enlever le caoutchouc supérieur

Identification : 1 rainure en dessous, décroché au dessus

Dash	DN	Inch	D (mm)	L (mm)	Zu Verwenden für Schlauchtypen A utiliser pour les tuyaux type	Art.-Nr. N° Art.
-04	6	1/4"	20,5	26	1SC / 1SN / 2SC / 2SN-K	423 48 06 01
-05	8	5/16"	22,5	26	1SC / 1SN / 2SC / 2SN-K	423 48 08 01
-06	10	3/8"	24,5	26,5	1SC / 1SN / 2SC / 2SN-K	423 48 10 01
-08	12	1/2"	28,5	28,5	1SC / 1SN / 2SC / 2SN-K	423 48 12 01
-10	16	5/8"	32	31	1SC / 1SN / 2SC / 2SN-K	423 48 16 01
-12	19	3/4"	36	35	1SC / 1SN / 2SC / 2SN-K	423 48 20 01
-16	25	1"	45	44	1SC / 1SN / 2SC / 2SN-K	423 48 25 01

Hydraulikschläuche SPC2

Tuyaux hydrauliques SPC2



Seele: ölbeständiger Synthekautschuk

Einlage: zwei Stahldrahtgeflechte höchster Festigkeit

Decke: abrieb-, ozon- und wetterbeständiger Synthekautschuk

Temperaturbereich: -40 °C bis +100 °C (max. +120 °C)

MSHA zugelassen

Tube : caoutchouc synthétique résistant à l'huile

Renfort : deux tresses acier de la plus haute résistance

Robe extérieure : caoutchouc synthétique anti usure résistant aux intempéries et à l'ozone

Plage de température : -40 °C à +100 °C (max. +120 °C)

Homologué MSHA

Dash	DN	Inch	Innen-Ø (mm) Intérieur-Ø (mm)	Außen-Ø (mm) Extérieur-Ø (mm)	Betriebsdruck (bar) Pression de service (bar)	Platzdruck (bar) Pression de rupture (bar)	Biegeradius (mm) Rayon de courbure (mm)	Art.-Nr. N° Art.
-08	12	1/2"	13	21,4	380	1520	130	624 462
-10	16	5/8"	16,4	24,7	350	1400	180	624 466

Hydraulikschläuche SPC2 Spule

Tuyaux hydrauliques SPC2 sur touret

Seele: ölbeständiger Synthekautschuk

Einlage: zwei Stahldrahtgeflechte höchster Festigkeit

Decke: abrieb-, ozon- und wetterbeständiger Synthekautschuk

Temperaturbereich: -40 °C bis +100 °C (max. +120 °C)

MSHA zugelassen

Tube : caoutchouc synthétique résistant à l'huile

Renfort : deux tresses acier de la plus haute résistance

Robe extérieure : caoutchouc synthétique anti usure résistant aux intempéries et à l'ozone

Plage de température : -40 °C à +100 °C (max. +120 °C)

Homologué MSHA



A

Dash	DN	Inch	Länge Longueur	Art.-Nr. N° Art.
-08	12	1/2"	25 m	624 462 525
-10	16	5/8"	25 m	624 466 525

Nichtschälfassungen SPC2

Jupes à sertir sans dénudage SPC2

Oberdecke wird nicht entfernt

Kennzeichnung: 2 Rillen unten, oben abgesetzt

Ne pas enlever le caoutchouc supérieur

Identification : 2 rainures en dessous, décroché au dessus

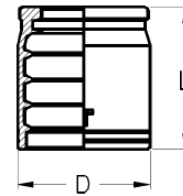

Dash	DN	Inch	D (mm)	L (mm)	Zu Verwenden für Schlauchtypen A utiliser pour les tuyaux type	Art.-Nr. N° Art.
-08	12	1/2"	30	32,5	2SN / 2SB / WGS-2SN / SPC2	423 46 12 01
-10	16	5/8"	34	35	2SN / 2SB / SPC2	423 46 16 01

Hydraulikschläuche 3SC Tuyaux hydrauliques 3SC



Seele: ölbeständiger Synthekautschuk
Einlage: drei Stahldrahtgeflechte höchster Festigkeit
Decke: abrieb- und wetterbeständiger Synthekautschuk
Temperaturbereich: -40 °C bis +100 °C (max. +125 °C)
Tube : caoutchouc synthétique résistant à l'huile
Renfort : trois tresses acier de la plus haute résistance
Robe extérieure : caoutchouc synthétique anti usure résistant aux intempéries
Plage de température : -40 °C à +100 °C (max. +125 °C)

Dash	DN	Inch	Innen-Ø (mm) Intérieur-Ø (mm)	Außen-Ø (mm) Extérieur-Ø (mm)	Betriebsdruck (bar) Pression de service (bar)	Platzdruck (bar) Pression de rupture (bar)	Biegeradius (mm) Rayon de courbure (mm)	Art.-Nr. N° Art.
-06	10	3/8"	9,5	22	500	2000	120	623 960
-08	12	1/2"	12,7	25,2	470	1880	160	623 962
-10	16	5/8"	16	28,8	410	1640	210	623 966
-12	19	3/4"	19	32,5	375	1500	260	623 970
-16	25	1"	25,4	40	327	1310	310	623 975

Schälfassungen 3SC Jupes à sertir avec dénudage 3SC



Obergummi muss entfernt werden
Kennzeichnung: 4 Rillen unten, oben abgesetzt
 Dénuder le caoutchouc supérieur
Identification : 4 rainures en dessous, décroché au dessus

Dash	DN	Inch	D (mm)	L (mm)	Zu Verwenden für Schlauchtypen A utiliser pour les tuyaux type	Art.-Nr. N° Art.
-06	10	3/8"	26	32,5	3SC / 4SP / Flexline	423 50 10 01
-08	12	1/2"	30	35	3SC / 4SP / Flexline	423 50 12 01
-10	16	5/8"	34	38,5	3SC / 4SP / Flexline	423 50 16 01
-12	19	3/4"	38	43,5	3SC / 4SP / 4SH / Flexline	423 50 20 01
-16	25	1"	46	54	3SC / 4SP / 4SH / Flexline	423 50 25 01

Hydraulikschläuche 4SP Tuyaux hydrauliques 4SP

DIN/EN 856

Seele: ölbeständiger Synthekautschuk

Einlage: vier Stahldrahtspirallagen höchster Festigkeit

Decke: abrieb- und wetterbeständiger Synthekautschuk

Temperaturbereich: -40 °C bis +100 °C (max. +125 °C)

DIN/EN 856

Tube : caoutchouc synthétique résistant à l'huile

Renfort : quatre spirales en fil d'acier de la plus haute résistance

Robe extérieure : caoutchouc synthétique anti usure résistant aux intempéries

Plage de température : -40 °C à +100 °C (max. +125 °C)



A

Dash	DN	Inch	Innen-Ø (mm) Intérieur-Ø (mm)	Außen-Ø (mm) Extérieur-Ø (mm)	Betriebsdruck (bar) Pression de service (bar)	Platzdruck (bar) Pression de rupture (bar)	Biegeradius (mm) Rayon de courbure (mm)	Art.-Nr. N° Art.
-04	6	1/4"	6,4	17,6	450	1800	150	623 706
-06	10	3/8"	9,5	21,2	445	1780	180	623 710
-08	12	1/2"	12,7	24,4	415	1660	230	623 712
-10	16	5/8"	16	28	350	1400	250	623 716
-12	19	3/4"	19	32	350	1400	300	623 720
-16	25	1"	25,4	39,1	280	1120	340	623 725
-20	31	1 1/4"	31,8	50,8	210	840	460	623 732
-24	38	1 1/2"	38,1	57,2	185	740	560	623 740
-32	51	2"	50,8	69,8	165	660	660	623 750

Hydraulikschläuche 4SP-Abra Tuyaux hydrauliques 4SP-Anti-abrasion

DIN/EN 856

Höchste Ozon- und Abriebbeständigkeit

Seele: ölbeständiger Synthekautschuk

Einlage: vier Stahldrahtspirallagen höchster Festigkeit

Decke: abrieb- und wetterbeständiger Synthekautschuk

Temperaturbereich: -40 °C bis +100 °C (max. +125 °C)

DIN/EN 856

De la plus haute résistance à l'ozone et à l'abrasion

Tube : caoutchouc synthétique résistant à l'huile

Renfort : quatre spirales en fil d'acier de la plus haute résistance

Robe extérieure : caoutchouc synthétique anti usure résistant aux intempéries

Plage de température : -40 °C à +100 °C (max. +125 °C)



Dash	DN	Inch	Innen-Ø (mm) Intérieur-Ø (mm)	Außen-Ø (mm) Extérieur-Ø (mm)	Betriebsdruck (bar) Pression de service (bar)	Platzdruck (bar) Pression de rupture (bar)	Biegeradius (mm) Rayon de courbure (mm)	Prüfdruck (bar) Pression d'épreuve (bar)	Art.-Nr. N° Art.
-06	10	3/8"	9,5	21,2	445	1780	180	1070	624 710
-08	12	1/2"	12,7	24,4	415	1660	230	996	624 712
-10	16	5/8"	16	28	350	1400	250	840	624 716
-12	19	3/4"	19	32	350	1400	300	840	624 720
-16	25	1"	25,4	39,1	280	1120	340	670	624 725

Nichtschälfassungen 4SP, 4SP-Abra

Jupes à sertir sans dénudage 4SP, 4SP-Anti-abrasion

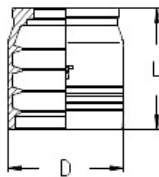

Oberdecke wird nicht entfernt

Kennzeichnung: 4 Rillen unten, oben abgesetzt

Ne pas enlever le caoutchouc supérieur

Identification : 4 rainures en dessous, décroché au dessus

Dash	DN	Inch	D (mm)	L (mm)	Zu Verwenden für Schlauchtypen A utiliser pour les tuyaux type	Art.-Nr. N° Art.
-06	10	3/8"	30	30	4SP / X6000	423 52 10 01
-08	12	1/2"	34	33	4SP / X6000	423 52 12 01
-10	16	5/8"	39	37	4SP / X6000	423 52 16 01
-12	19	3/4"	43	41	4SP / X6000	423 52 20 01
-16	25	1"	52	53,5	4SP / X6000	423 52 25 01

Schälfassungen 4SP

Jupes à sertir avec dénudage 4SP

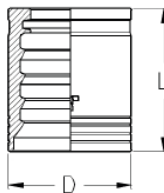

Obergummi muss entfernt werden

Kennzeichnung: 4 Rillen unten, oben abgesetzt

Dénuder le caoutchouc supérieur

Identification : 4 rainures en dessous, décroché au dessus

Dash	DN	Inch	D (mm)	L (mm)	Zu Verwenden für Schlauchtypen A utiliser pour les tuyaux type	Art.-Nr. N° Art.
-04	6	1/4"	22	30	4SP	423 50 06 01
-06	10	3/8"	26	32,5	3SC / 4SP / Flexline	423 50 10 01
-08	12	1/2"	30	35	3SC / 4SP / Flexline	423 50 12 01
-10	16	5/8"	34	38,5	3SC / 4SP / Flexline	423 50 16 01
-12	19	3/4"	38	43,5	3SC / 4SP / 4SH / Flexline	423 50 20 01
-16	25	1"	46	54	3SC / 4SP / 4SH / Flexline	423 50 25 01
-20	31	1 1/4"	56	61	4SP	423 50 32 01
-24	38	1 1/2"	65	68	4SP	423 50 40 01
-32	51	2"	78	74	4SP	423 50 50 01

Hydraulikschläuche 4SH Tuyaux hydrauliques 4SH

DIN/EN 856

Seele: ölbeständiger Synthekautschuk

Einlage: vier Stahldrahtspirallagen höchster Festigkeit

Decke: abrieb- und wetterbeständiger Synthekautschuk

Temperaturbereich: -40 °C bis +100 °C (max. +125 °C)

DIN/EN 856

Tube : caoutchouc synthétique résistant à l'huile

Renfort : quatre spirales en fil d'acier de la plus haute résistance

Robe extérieure : caoutchouc synthétique anti usure résistant aux intempéries

Plage de température : -40 °C à +100 °C (max. +125 °C)



A

Dash	DN	Inch	Innen-Ø (mm) Intérieur-Ø (mm)	Außen-Ø (mm) Extérieur-Ø (mm)	Betriebsdruck (bar) Pression de service (bar)	Platzdruck (bar) Pression de rupture (bar)	Biegeradius (mm) Rayon de courbure (mm)	Art.-Nr. N° Art.
-12	19	3/4"	19	32	420	1680	280	623 770
-16	25	1"	25,4	38,4	380	1520	340	623 775
-20	31	1 1/4"	31,8	45,2	350	1400	460	623 782
-24	38	1 1/2"	38,1	53	290	1160	560	623 790
-32	51	2"	50,8	67,6	250	1000	700	623 800

Hydraulikschläuche 4SH-Abra Tuyaux hydrauliques 4SH-Anti-abrasion

DIN/EN 856

Höchste Ozon- und Abriebbeständigkeit

Seele: ölbeständiger Synthekautschuk

Einlage: vier Stahldrahtspirallagen höchster Festigkeit

Decke: Zweischicht-Aufbau - Gummidecke mit UHMPE-Folie

Temperaturbereich: -40 °C bis +100 °C, Spitzentemperatur bis +125 °C

MSHA zugelassen

DIN/EN 856

De la plus haute résistance à l'ozone et à l'abrasion

Tube : caoutchouc synthétique résistant à l'huile

Renfort : quatre spirales en fil d'acier de la plus haute résistance

Robe extérieure : bi-couches anti-abrasion avec film UHMPE

Plage de température : -40 °C à +100 °C, température en pointe à +125 °C

Homologué MSHA



Dash	DN	Inch	Innen-Ø (mm) Intérieur-Ø (mm)	Außen-Ø (mm) Extérieur-Ø (mm)	Betriebsdruck (bar) Pression de service (bar)	Platzdruck (bar) Pression de rupture (bar)	Biegeradius (mm) Rayon de courbure (mm)	Art.-Nr. N° Art.
-12	19	3/4"	19	32	420	1680	280	624 770
-16	25	1"	25,4	38,4	380	1520	340	624 775
-20	31	1 1/4"	31,8	45,2	350	1400	460	624 782
-24	38	1 1/2"	38,1	53	290	1160	560	624 790
-32	51	2"	50,8	67,6	250	1000	700	624 800

Schälfassungen 4SH, 4SH-Abra

Jupes à sertir avec dénudage 4SH, 4SH-Anti-abrasion

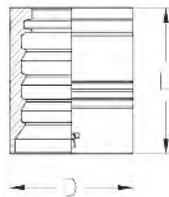
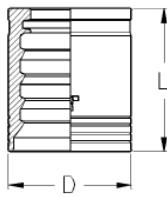

Obergummi muss entfernt werden

Anwendung: nur für Standard-Armaturen (424)

Achtung: nur für maximale Betriebsdrücke wie 4 SP!

Kennzeichnung: 4 Rillen unten, oben abgesetzt (DN19+25) -

4 Rillen mittig, oben abgesetzt (DN31-51)

Dénuder le caoutchouc supérieur

Application : uniquement pour embouts standards (424)

Attention : pour une pression de service comme 4 SP !

Identification : 4 rainures en dessous, décroché au dessus (DN19+25) -

4 rainures milieu, décroché au dessus (DN31-51)

Dash	DN	Inch	D (mm)	L (mm)	Zu Verwenden für Schlauchtypen A utiliser pour les tuyaux type	Art.-Nr. N° Art.
-12	19	3/4"	38	43,5	3SC / 4SP / 4SH / Flexline	423 50 20 01
-16	25	1"	46	54	3SC / 4SP / 4SH / Flexline	423 50 25 01
-20	31	1 1/4"	54	61	4SH	423 51 32 01
-24	38	1 1/2"	62	69	4SH	423 51 40 01
-32	51	2"	76	74	4SH	423 51 50 01

Hydraulikschläuche X4000

Tuyaux hydrauliques X4000



Eigenschaften und Anwendung: hochflexibler Vierspiralschlauch mit reduzierten Biegeradien

Seele: ölbeständiger Synthekautschuk

Einlage: vier Stahldrahtspirallagen höchster Festigkeit

Decke: abrieb-, ozon- und wetterbeständiger Synthekautschuk

Temperaturbereich (Medium): -40 °C bis +120 °C

Propriétés et application : flexible à 4 spirales à haute flexibilité avec, rayons de courbures réduits

Tube : caoutchouc synthétique résistant à l'huile

Renfort : quatre spirales en fil d'acier de la plus haute résistance

Robe extérieure : caoutchouc synthétique anti usure résistant aux intempéries et à l'ozone

Plage de température : -40 °C à +120 °C

Dash	DN	Inch	Innen-Ø (mm) Intérieur-Ø (mm)	Außen-Ø (mm) Extérieur-Ø (mm)	Betriebsdruck (bar) Pression de service (bar)	Platzdruck (bar) Pression de rupture (bar)	Biegeradius (mm) Rayon de courbure (mm)	Art.-Nr. N° Art.
-06	10	3/8"	9,5	19,2	280	1120	65	624 810
-08	12	1/2"	12,7	22,6	280	1120	90	624 812
-10	16	5/8"	16	26,8	280	1120	100	624 816
-12	19	3/4"	19	30,4	280	1120	120	624 820
-16	25	1"	25,4	38,1	280	1120	150	624 825
-20	31	1 1/4"	31,8	46,6	280	1120	210	624 832

Schälfassungen X4000

Jupes à sertir avec dédudage X4000

Obergummi muss entfernt werden

Kennzeichnung: 4 Rillen unten, oben abgesetzt (DN10-25) -
4 Rillen mittig, oben abgesetzt (DN31)

Dénuder le caoutchouc supérieur

Identification : 4 rainures en dessous, décroché au dessus (DN10-25) -
4 rainures milieu, décroché au dessus (DN31)

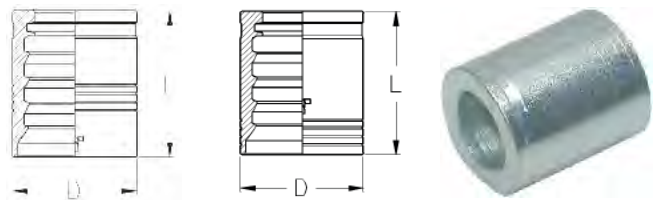

A

Dash	DN	Inch	D (mm)	L (mm)	Zu Verwenden für Schlauchtypen A utiliser pour les tuyaux type	Art.-Nr. N° Art.
-06	10	3/8"	26	32,5	3SC / 4SP / Flexline	423 50 10 01
-08	12	1/2"	30	35	3SC / 4SP / Flexline	423 50 12 01
-10	16	5/8"	34	38,5	3SC / 4SP / Flexline	423 50 16 01
-12	19	3/4"	38	43,5	3SC / 4SP / 4SH / Flexline	423 50 20 01
-16	25	1"	46	54	3SC / 4SP / 4SH / Flexline	423 50 25 01
-20	31	1 1/4"	54	61	4SH	423 51 32 01

Hydraulikschläuche X6000

Tuyaux hydrauliques X6000

Eigenschaften und Anwendung: hochflexibler Spiralschlauch mit reduzierten Biegeradien

Seele: ölbeständiger Synthesekautschuk

Einlage: bis DN 25 vier, ab DN 31 sechs Stahldrahtspirallagen höchster Festigkeit

Decke: abrieb-, ozon- und wetterbeständiger Synthesekautschuk

Temperaturbereich (Medium): -40 °C bis +120 °C

Propriétés et application : flexible à haute flexibilité avec rayons de courbures réduites

Tube : caoutchouc synthétique résistant à l'huile

Renfort : quatre spirales en fil d'acier, à partir de DN 31 six spirales en fil d'acier de la plus haute résistance

Robe extérieure : caoutchouc synthétique anti usure résistant aux intempéries et à l'ozone

Plage de température : -40 °C à +120 °C



Dash	DN	Inch	Innen-Ø (mm) Intérieur-Ø (mm)	Außen-Ø (mm) Extérieur-Ø (mm)	Betriebsdruck (bar) Pression de service (bar)	Platzdruck (bar) Pression de rupture (bar)	Biegeradius (mm) Rayon de courbure (mm)	Anzahl Spiralen Quantité de spirales	Art.-Nr. N° Art.
-06	10	3/8"	9,5	20,6	420	1680	110	4	623 110
-08	12	1/2"	12,7	23,5	420	1680	120	4	623 112
-10	16	5/8"	16	27	420	1680	140	4	623 116
-12	19	3/4"	19	32	420	1680	170	4	623 120
-16	25	1"	25,4	38,1	420	1680	220	4	623 125

Hydraulikschläuche X6000+

Tuyaux hydrauliques X6000+



Eigenschaften und Anwendung: hochflexibler Spiralschlauch mit reduzierten Biegeradien und sehr hoher Abriebfestigkeit

Seele: ölbeständiger Synthetikgummi

Einlage: bis DN 25 vier, ab DN 31 sechs Stahldrahtspirallagen höchster Festigkeit

Decke: abrieb-, ozon- und wetterbeständiger Synthetikgummi

Temperaturbereich (Medium): -40 °C bis +120 °C

Propriétés et application : flexible à haute flexibilité avec rayons de courbures réduites et très grande résistance à l'abrasion

Tube : caoutchouc synthétique résistant à l'huile

Renfort : quatre spirales en fil d'acier, à partir de DN 31 six spirales en fil d'acier de la plus haute résistance

Robe extérieure : caoutchouc synthétique anti usure résistant aux intempéries et à l'ozone

Plage de température : -40 °C à +120 °C

Dash	DN	Inch	Innen-Ø (mm) Intérieur-Ø (mm)	Außen-Ø (mm) Extérieur-Ø (mm)	Betriebsdruck (bar) Pression de service (bar)	Platzdruck (bar) Pression de rupture (bar)	Biegeradius (mm) Rayon de courbure (mm)	Anzahl Spiralen Quantité de spirales	Art.-Nr. N° Art.
-06	10	3/8"	9,5	20,9	420	1680	65	4	624 910
-08	12	1/2"	12,7	24,4	420	1680	90	4	624 912
-10	16	5/8"	15,9	28,10	420	1680	100	4	624 916
-12	19	3/4"	19,0	30,7	420	1680	150	4	624 920
-16	25	1"	25,4	37,9	420	1680	210	4	624 925

Nichtschälfassungen X6000

Jupes à sertir sans dénudage X6000

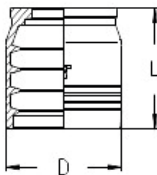

Oberdecke wird nicht entfernt

Kennzeichnung: 4 Rillen unten, oben abgesetzt

Ne pas enlever le caoutchouc supérieur

Identification : 4 rainures en dessous, décroché au dessus

Dash	DN	Inch	D (mm)	L (mm)	Zu Verwenden für Schlauchtypen A utiliser pour les tuyaux type	Art.-Nr. N° Art.
-06	10	3/8"	30	30	4SP / X6000	423 52 10 01
-08	12	1/2"	34	33	4SP / X6000	423 52 12 01
-10	16	5/8"	39	37	4SP / X6000	423 52 16 01
-12	19	3/4"	43	41	4SP / X6000	423 52 20 01
-16	25	1"	52	53,5	4SP / X6000	423 52 25 01

Hydraulikschläuche R13 Tuyaux hydrauliques R13

SAE 100 R 13

Seele: ölbeständiger Synthekautschuk

Einlage: bis DN 25 vier, ab DN 31 sechs Stahldrahtspirallagen

Decke: abrieb- und wetterbeständiger Synthekautschuk

Temperaturbereich: -40 °C bis +120 °C (max. +125 °C)

SAE 100 R 13

Tube : caoutchouc synthétique résistant à l'huile

Renfort : à partir de DN 31 six spirales en fil d'acier

Robe extérieure : caoutchouc synthétique anti usure résistant aux intempéries

Plage de température : -40 °C bis +120 °C (max. +125 °C)



A

Dash	DN	Inch	Innen-Ø (mm) Intérieur-Ø (mm)	Außen-Ø (mm) Extérieur-Ø (mm)	Betriebsdruck (bar) Pression de service (bar)	Platzdruck (bar) Pression de rupture (bar)	Biegeradius (mm) Rayon de courbure (mm)	Anzahl Spiralen Quantité de spirales	Art.-Nr. N° Art.
-12	19	3/4"	19	32	345	1380	240	4	623 920
-16	25	1"	25,4	38,4	345	1380	300	4	623 925
-20	31	1 1/4"	31,8	49,3	345	1380	420	6	623 932
-24	38	1 1/2"	38,1	57,3	345	1380	500	6	623 940
-32	51	2"	50,8	71,6	345	1380	630	6	623 950

Hydraulikschläuche R15 Tuyaux hydrauliques R15

SAE 100 R 15

Seele: ölbeständiger Synthekautschuk

Einlage: bis DN 25 vier, ab DN 31 sechs Stahldrahtspirallagen höchster Festigkeit

Decke: abrieb-, ozon- und wetterbeständiger Synthekautschuk

Temperaturbereich: -40 °C bis +120 °C (max. +125 °C)

MSHA zugelassen

SAE 100 R 15

Tube : caoutchouc synthétique résistant à l'huile

Renfort : quatre spirales en fil d'acier, à partir de DN 31 six spirales en fil d'acier de la plus haute résistance

Robe extérieure : caoutchouc synthétique anti usure résistant aux intempérie et à l'ozone

Plage de température : -40 °C bis +120 °C (max. +125 °C)

Homologué MSHA



Dash	DN	Inch	Innen-Ø (mm) Intérieur-Ø (mm)	Außen-Ø (mm) Extérieur-Ø (mm)	Betriebsdruck (bar) Pression de service (bar)	Platzdruck (bar) Pression de rupture (bar)	Biegeradius (mm) Rayon de courbure (mm)	Anzahl Spiralen Quantité de spirales	Art.-Nr. N° Art.
-12	19	3/4"	19	32	420	1680	265	4	623 170
-16	25	1"	25,4	38,4	420	1680	330	4	623 175
-20	31	1 1/4"	31,8	49,3	420	1680	445	6	623 182
-24	38	1 1/2"	38,1	57,3	420	1680	530	6	623 190
-32	51	2"	50,8	72	420	1680	600	6	623 200

Hydraulikschläuche R15-Abra

Tuyaux hydrauliques R15-Anti-abrasion



SAE 100 R 15

Seele: ölbeständiger Synthekautschuk

Einlage: bis DN 25 vier, ab DN 31 sechs Stahldrahtspirallagen höchster Festigkeit

Decke: abrieb-, ozon- und wetterbeständiger Synthekautschuk

Temperaturbereich: -40 °C bis +120 °C (max. +125 °C)

MSHA zugelassen

SAE 100 R 15

Tube : caoutchouc synthétique résistant à l'huile

Renfort : quatre spirales en fil d'acier, à partir de DN 31 six spirales en fil d'acier de la plus haute résistance

Robe extérieure : caoutchouc synthétique anti usure résistant aux intempéries et à l'ozone

Plage de température : -40 °C bis +120 °C (max. +125 °C)

Homologué MSHA

Dash	DN	Inch	Innen-Ø (mm) Intérieur-Ø (mm)	Außen-Ø (mm) Extérieur-Ø (mm)	Betriebsdruck (bar) Pression de service (bar)	Platzdruck (bar) Pression de rupture (bar)	Biegeradius (mm) Rayon de courbure (mm)	Anzahl Spiralen Quantité de spirales	Art.-Nr. N° Art.
-12	19	3/4"	19	32	420	1760	265	4	620 170
-16	25	1"	25,4	38,4	420	1760	270	4	620 175
-20	31	1 1/4"	31,8	49,3	420	1750	270	6	620 182
-24	38	1 1/2"	38,1	57,3	420	1750	315	6	620 190
-32	51	2"	50,8	72	420	1680	600	6	620 200

Kunststoff-Hydraulikschläuche und Fassungen

Tuyaux thermoplastiques et jupes à sertir

Seite
Page



Hochdruckschläuche und Fassungen R7
Tuyaux haute pression et jupes à sertir R7

57



Hochdruckschläuche und Fassungen R8
Tuyaux haute pression et jupes à sertir R8

60

B



Hochdruckschläuche und Fassungen R18
Tuyaux haute pression et jupes à sertir R18

63



Hochdruckschläuche und Fassungen R1
Tuyaux haute pression et jupes à sertir R1

66



Hochdruckschläuche und Fassungen 2SB
Tuyaux haute pression et jupes à sertir 2SB

68

Trennen eines Zwillings Schlauchs Séparation d'un tuyau double

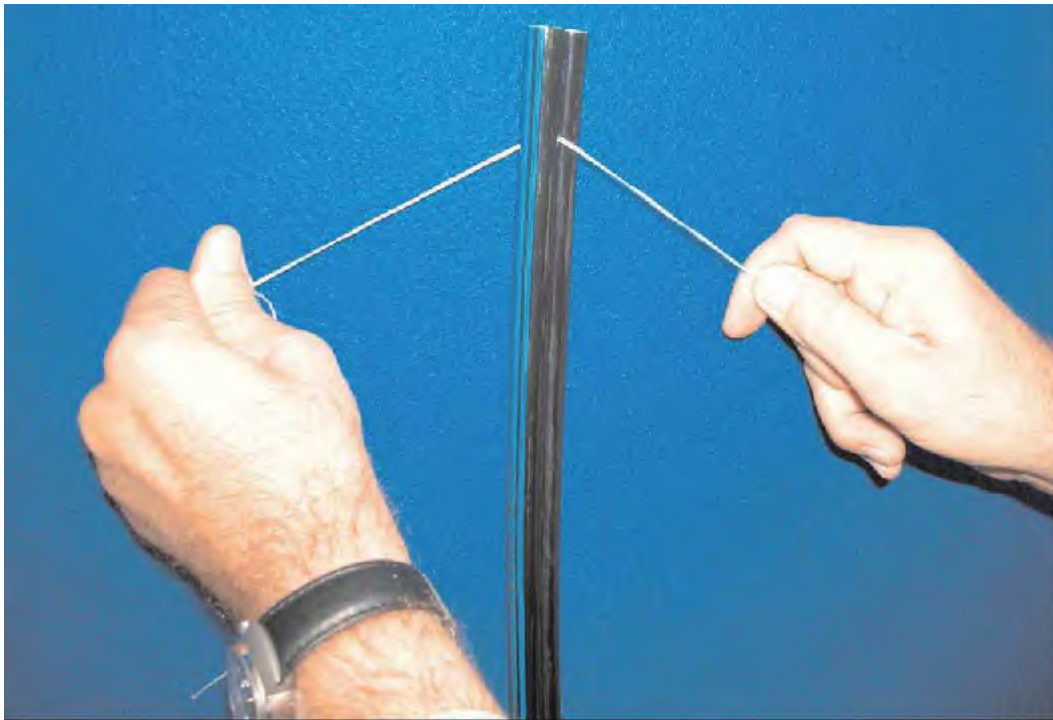

Trennen eines Zwillings Schlauchs

Die folgenden Punkte und die Abbildung beschreiben die sachgerechte Trennung eines Zwillings Schlauchs:

1. Den Schlauch so befestigen, dass die Trennung einfach durchgeführt werden kann;
2. Einen Draht mit scharfem Profil aus Polyester oder Nylon verwenden;
3. Den Draht am Verbindungspunkt der beiden Schläuche anlegen;
4. Die Zwillings Schläuche jetzt durch eine Sägebewegung mittels des Drahtes trennen;
Der Draht sollte dabei genau in der Mitte der Verbindung geführt werden;
5. Die Zwillings Schläuche bis zum festgelegten Punkt trennen;
6. Um zu vermeiden, dass sich die Zwillings Schläuche unter Einwirkung von Erschütterungen und/oder anderen mechanischen Belastungen über den festgelegten Punkt hinaus trennen, ist eine Schelle am Trennungsendpunkt des Zwillings Schlauchs anzubringen;
7. Jetzt ist der Zwillings Schlauch anschlussbereit.

Überprüfung des korrekten Trennens

Sofort nach dem Trennen der Schläuche ist zu überprüfen, ob die Außendecke unbeschädigt ist. Sollte die Außendecke beim Trennen der Schläuche bis auf das Geflecht verletzt worden sein, ist das beschädigte Stück abzuschneiden und der oben beschriebene Vorgang zu wiederholen, um ein Platzen der Hydraulikleitung während des Betriebs zu vermeiden.

Séparation d'un tuyau double

Les points suivants et l'illustration décrivent la séparation professionnelle d'un tuyau double :

1. Fixer le tuyau de sorte à ce que la séparation puisse être effectuée facilement ;
2. Utiliser un fil métallique avec un profil coupant en polyester ou en nylon ;
3. Poser le fil sur le point de jonction des deux tuyaux ;
4. Séparer maintenant les tuyaux doubles par un mouvement de sciage avec le fil métallique ;
Le fil doit être guidé précisément au milieu de la jonction ;
5. Séparer les tuyaux doubles jusqu'au point fixé ;
6. Pour éviter que les tuyaux doubles se séparent au-delà du point fixé sous l'action des vibrations et/ou d'autres charges mécaniques, il faut placer un collier sur le point final de séparation du tuyau double ;
7. Maintenant, le tuyau double est prêt au raccordement.

Vérifier la séparation correcte

Immédiatement après la séparation des tuyaux, il faut vérifier que la couverture extérieure n'est pas endommagée. Si elle a été dégradée jusqu'à la tresse lors de la séparation des tuyaux, il faut découper la pièce endommagée et répéter la procédure précitée pour éviter un éclatement du tuyau hydraulique pendant le service.

Thermoplastschläuche R7 Tuyaux thermoplastiques R7

SAE 100 R 7

Seele: thermoplastischer Polyester (HYTREL) mit höchster Beständigkeit gegenüber chemischen Substanzen

Einlage: zwei Geflechte aus hochfestem Polyester

Decke: thermoplastischer Polyurethan mit optimaler Abriebfestigkeit, geprickt

Temperaturbereich: -40 °C bis +100 °C, die Höchsttemperatur reduziert sich für Luft und wasserbasierte Flüssigkeiten auf +70 °C

MSHA zugelassen

SAE 100 R 7

Tube : polyester thermoplastique (HYTREL) avec une très haute résistance par rapport aux substances chimiques

Renfort : deux tresses en polyester haute résistance

Robe extérieure : polyuréthane thermoplastique avec résistance à l'abrasion optimisée, micro-perforé

Plage de température : -40 °C à +100 °C, la température maximale est réduite à +70 °C pour l'air et les liquides à base d'eau

Homologué MSHA



B

Dash	DN	Inch	Innen-Ø (mm) Intérieur-Ø (mm)	Außen-Ø (mm) Extérieur-Ø (mm)	Betriebsdruck (bar) Pression de service (bar)	Platzdruck (bar) Pression de rupture (bar)	Biegeradius (mm) Rayon de courbure (mm)	Art.-Nr. N° Art.
-03	5	3/16"	5	9,6	210	840	25	626 205
-04	6	1/4"	6,5	12,2	210	840	35	626 206
-05	8	5/16"	8,1	14,3	190	760	45	626 208
-06	10	3/8"	9,7	16	160	640	55	626 210
-08	12	1/2"	13	20,3	140	560	75	626 212
-10	16	5/8"	16,3	23,7	105	420	110	626 216
-12	19	3/4"	19,5	27,1	90	360	140	626 220
-16	25	1"	25,9	34	70	280	190	626 225

Thermoplastschläuche R7 Twin Tuyaux thermoplastiques R7 double



SAE 100 R 7

Seele: thermoplastischer Polyester (HYTREL) mit höchster Beständigkeit gegenüber chemischen Substanzen

Einlage: zwei Geflechte aus hochfestem Polyester

Decke: thermoplastischer Polyurethan mit optimaler Abriebfestigkeit, geprickt

Temperaturbereich: -40 °C bis +100 °C, die Höchsttemperatur reduziert sich für Luft und wasserbasierte Flüssigkeiten auf +70 °C

MSHA zugelassen

SAE 100 R 7

Tube : polyester thermoplastique (HYTREL) avec une très haute résistance par rapport aux substances chimiques

Renfort : deux tresses en polyester haute résistance

Robe extérieure : polyuréthane thermoplastique avec résistance à l'abrasion optimisée, micro-perforé

Plage de température : -40 °C à +100 °C, la température maximale est réduite à +70 °C pour l'air et les liquides à base d'eau

Homologué MSHA

Dash	DN	Inch	Innen-Ø (mm) Intérieur-Ø (mm)	Außen-Ø (mm) Extérieur-Ø (mm)	Betriebsdruck (bar) Pression de service (bar)	Platzdruck (bar) Pression de rupture (bar)	Biegeradius (mm) Rayon de courbure (mm)	Art.-Nr. N° Art.
-03	5	3/16"	5	9,6	210	840	25	626 605
-04	6	1/4"	6,5	12,2	210	840	35	626 606
-05	8	5/16"	8,1	14,3	190	760	45	626 608
-06	10	3/8"	9,7	16	160	640	55	626 610
-08	12	1/2"	13,1	20,3	140	560	75	626 612
-10	16	5/8"	16,3	23,7	105	420	110	626 616
-12	19	3/4"	19,5	27,1	90	360	140	626 620
-16	25	1"	25,9	34	70	280	190	626 625

Thermoplastschläuche R7 NON-CONDUCTIVE Tuyaux thermoplastiques R7 NON CONDUCTEUR ELECTRIQUE

SAE 100 R 7 elektrisch nicht leitend

Seele: thermoplastischer Polyester (HYTREL) mit höchster Beständigkeit gegenüber chemischen Substanzen

Einlage: ein oder zwei Geflechte aus hochfestem Polyester

Decke: thermoplastischer Polyurethan, orange, elektrisch hoch isolierend, mit optimaler Abriebfestigkeit, nicht geprickt

Temperaturbereich: -40 °C bis +100 °C, die Höchsttemperatur reduziert sich für Luft und wasserbasierte Flüssigkeiten auf +70 °C

MSHA zugelassen

SAE 100 R 7 non conducteur électrique

Tube : polyester thermoplastique (HYTREL) avec une très haute résistance par rapport aux substances chimiques

Renfort : une ou deux tresses en polyester haute résistance

Robe extérieure : polyuréthane thermoplastique, orange, à haute isolation électrique, avec une résistance à l'abrasion optimisée, non micro-perforé

Plage de température : -40 °C à +100 °C, la température maximale est réduite à +70 °C pour l'air et les liquides à base d'eau

Homologué MSHA



B

Dash	DN	Inch	Innen-Ø (mm) Intérieur-Ø (mm)	Außen-Ø (mm) Extérieur-Ø (mm)	Betriebsdruck (bar) Pression de service (bar)	Platzdruck (bar) Pression de rupture (bar)	Biegeradius (mm) Rayon de courbure (mm)	Art.-Nr. N° Art.
-03	5	3/16"	5	9,6	210	840	25	626 255
-04	6	1/4"	6,5	12,2	210	840	35	626 256
-05	8	5/16"	8,1	14,3	190	760	45	626 258
-06	10	3/8"	9,7	16	160	640	55	626 260
-08	12	1/2"	13	20,3	140	560	75	626 262
-10	16	5/8"	16,3	23,7	105	420	110	626 266
-12	19	3/4"	19,5	27,1	90	360	140	626 270
-16	25	1"	25,9	34	70	280	190	626 275

Nichtschälfassungen R7, R7 NON-CONDUCTIVE Jupes à sertir sans dénudage R7, R7 NON CONDUCTEUR ELECTRIQUE

Oberdecke wird nicht entfernt

Kennzeichnung: 1 Riffelung mittig

Ne pas enlever le caoutchouc supérieur

Identification : 1 cannelure milieu

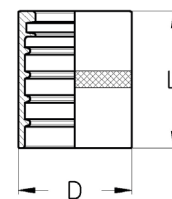

Dash	DN	Inch	D (mm)	L (mm)	Zu Verwenden für Schlauchtypen A utiliser pour les tuyaux type	Art.-Nr. N° Art.
-03	5	3/16"	15	26	1TE / R7 / R8 / R18 / R1	423 41 05 01
-04	6	1/4"	17	29	1TE / R7 / R8 / R18 / R18-OL7	423 41 06 01
-05	8	5/16"	20	30,5	1TE / R7 / R8 / R18 / R18-OL7	423 41 08 01
-06	10	3/8"	22	32	1TE / R7 / R8 / R18	423 41 10 01
-08	12	1/2"	27	32,5	1TE / 2TE / R7 / R8	423 41 12 01
-10	16	5/8"	31	37	1TE / R7 / R8	423 41 16 01
-12	19	3/4"	34,5	41	R7 / R8	423 41 20 01
-16	25	1"	40	50	R7	423 41 25 01

Thermoplastschläuche R8 Tuyaux thermoplastiques R8



SAE 100 R 8

Seele: thermoplastisches Polyester (HYTREL) mit höchster Beständigkeit gegenüber chemischen Substanzen

Einlage: ein oder zwei Aramidfasergeflechte

Decke: thermoplastischer Polyurethan mit optimaler Abriebfestigkeit, geprickt

Temperaturbereich: -40 °C bis +100 °C, die Höchsttemperatur reduziert sich für Luft und wasserbasierte Flüssigkeiten auf +70 °C

MSHA zugelassen

SAE 100 R 8

Tube : polyester thermoplastique (HYTREL) avec une très haute résistance par rapport aux substances chimiques

Renfort : une ou deux tresses en fibres d'aramide

Robe extérieure : polyuréthane thermoplastique avec résistance à l'abrasion optimisée, micro-perforé

Plage de température : -40 °C à +100 °C, la température maximale est réduite à +70 °C pour l'air et les liquides à base d'eau

Homologué MSHA

Dash	DN	Inch	Innen-Ø (mm) Intérieur-Ø (mm)	Außen-Ø (mm) Extérieur-Ø (mm)	Betriebsdruck (bar) Pression de service (bar)	Platzdruck (bar) Pression de rupture (bar)	Biegeradius (mm) Rayon de courbure (mm)	Art.-Nr. N° Art.
-03	5	3/16"	5	8,9	350	1400	30	626 305
-04	6	1/4"	6,5	11,5	350	1400	50	626 306
-05	8	5/16"	8,1	13,4	300	1200	55	626 308
-06	10	3/8"	9,7	15,5	280	1120	60	626 310
-08	12	1/2"	13	19,9	245	980	80	626 312
-10	16	5/8"	16,3	23,4	200	800	125	626 316
-12	19	3/4"	19,5	26,9	165	660	150	626 320
-16	25	1"	25,9	34,2	140	560	200	626 325

Hydraulikschläuche R8 Spule Tuyaux thermoplastiques R8 sur touret



SAE 100 R 8

Seele: thermoplastischer Polyester (HYTREL) mit höchster Beständigkeit gegenüber chemischen Substanzen

Einlage: ein oder zwei Aramidfasergeflechte

Decke: thermoplastischer Polyurethan mit optimaler Abriebfestigkeit, geprickt

Temperaturbereich: -40 °C bis +100 °C, die Höchsttemperatur reduziert sich für Luft und wasserbasierte Flüssigkeiten auf +70 °C

MSHA zugelassen

SAE 100 R 8

Tube : polyester thermoplastique (HYTREL) avec une très haute résistance par rapport aux substances chimiques

Renfort : une ou deux tresses en fibres d'aramide

Robe extérieure : polyuréthane thermoplastique avec résistance à l'abrasion optimisée, micro-perforé

Plage de température : -40 °C à +100 °C, la température maximale est réduite à +70 °C pour l'air et les liquides à base d'eau

Homologué MSHA

Dash	DN	Inch	Länge Longueur	Art.-Nr. N° Art.
-04	6	1/4"	25 m	626 306 525
-04	6	1/4"	50 m	626 306 550
-05	8	5/16"	25 m	626 308 525
-05	8	5/16"	50 m	626 308 550
-06	10	3/8"	25 m	626 310 525
-06	10	3/8"	50 m	626 310 550
-08	12	1/2"	50 m	626 312 550

Thermoplastschläuche R8 Twin Tuyaux thermoplastiques R8 double

SAE 100 R 8

Seele: thermoplastischer Polyester (HYTREL) mit höchster Beständigkeit gegenüber chemischen Substanzen

Einlage: ein oder zwei Aramidfasergeflechte

Decke: thermoplastischer Polyurethan mit optimaler Abriebfestigkeit, geprickt

Temperaturbereich: -40 °C bis +100 °C, die Höchsttemperatur reduziert sich für Luft und wasserbasierte Flüssigkeiten auf +70 °C

MSHA zugelassen

SAE 100 R 8

Tube : polyester thermoplastique (HYTREL) avec une très haute résistance par rapport aux substances chimiques

Renfort : une ou deux tresses en fibres d'aramide

Robe extérieure : polyuréthane thermoplastique avec résistance à l'abrasion optimisée, micro-perforé

Plage de température : -40 °C à +100 °C, la température maximale est réduite à +70 °C pour l'air et les liquides à base d'eau

Homologué MSHA



B

Dash	DN	Inch	Innen-Ø (mm) Intérieur-Ø (mm)	Außen-Ø (mm) Extérieur-Ø (mm)	Betriebsdruck (bar) Pression de service (bar)	Platzdruck (bar) Pression de rupture (bar)	Biegeradius (mm) Rayon de courbure (mm)	Art.-Nr. N° Art.
-03	5	3/16"	5	8,9	350	1400	30	626 705
-04	6	1/4"	6,5	11,5	350	1400	50	626 706
-05	8	5/16"	8,1	13,4	300	1200	55	626 708
-06	10	3/8"	9,7	15,5	280	1120	60	626 710
-08	12	1/2"	13	19,9	245	980	80	626 712
-10	16	5/8"	16,3	23,4	200	800	125	626 716
-12	19	3/4"	19,5	26,9	165	660	150	626 720
-16	25	1"	25,9	34,2	140	560	200	626 725

Thermoplastschläuche R8 Triple Tuyaux thermoplastiques R8 triple

SAE 100 R 8

Seele: thermoplastischer Polyester (HYTREL) mit höchster Beständigkeit gegenüber chemischen Substanzen

Einlage: ein oder zwei Aramidfasergeflechte

Decke: thermoplastischer Polyurethan mit optimaler Abriebfestigkeit, geprickt

Temperaturbereich: -40 °C bis +100 °C, die Höchsttemperatur reduziert sich für Luft und wasserbasierte Flüssigkeiten auf +70 °C

SAE 100 R 8

Tube : polyester thermoplastique (HYTREL) avec une très haute résistance par rapport aux substances chimiques

Renfort : une ou deux tresses en fibres d'aramide

Robe extérieure : polyuréthane thermoplastique avec résistance à l'abrasion optimisée, micro-perforé

Plage de température : -40 °C à +100 °C, la température maximale est réduite à +70 °C pour l'air et les liquides à base d'eau



Dash	DN	Inch	Innen-Ø (mm) Intérieur-Ø (mm)	Außen-Ø (mm) Extérieur-Ø (mm)	Betriebsdruck (bar) Pression de service (bar)	Biegeradius (mm) Rayon de courbure (mm)	Berstdruck (bar) Pression de rupture (bar)	Art.-Nr. N° Art.
-06	10	3/8"	9,7	3X15,5	280	60	1120	626 760

Thermoplastschläuche R8 NON-CONDUCTIVE

Tuyaux thermoplastiques R8 NON CONDUCTEUR ELECTRIQUE



SAE 100 R 8 elektrisch nicht leitend

Seele: thermoplastischer Polyester (HYTREL) mit höchster Beständigkeit gegenüber chemischen Substanzen

Einlage: ein oder zwei Aramidfasergeflechte

Decke: thermoplastischer Polyurethan, orange, elektrisch hoch isolierend, mit optimaler Abriebfestigkeit, nicht geprickt

Temperaturbereich: -40 °C bis +100 °C, die Höchsttemperatur reduziert sich für Luft und wasserbasierte Flüssigkeiten auf +70 °C

MSHA zugelassen

SAE 100 R 8 non conducteur électrique

Tube : polyester thermoplastique (HYTREL) avec une très haute résistance par rapport aux substances chimiques

Renfort : une ou deux tresses en fibres d'aramide

Robe extérieure : polyuréthane thermoplastique, orange, à haute isolation électrique, avec une résistance à l'abrasion optimisée, non micro-perforé

Plage de température : -40 °C à +100 °C, la température maximale est réduite à +70 °C pour l'air et les liquides à base d'eau

Homologué MSHA

Dash	DN	Inch	Innen-Ø (mm) Intérieur-Ø (mm)	Außen-Ø (mm) Extérieur-Ø (mm)	Betriebsdruck (bar) Pression de service (bar)	Platzdruck (bar) Pression de rupture (bar)	Biegeradius (mm) Rayon de courbure (mm)	Art.-Nr. N° Art.
-03	5	3/16"	5	8,9	350	1400	30	626 355
-04	6	1/4"	6,5	11,5	350	1400	50	626 356
-05	8	5/16"	8,1	13,4	300	1200	55	626 358
-06	10	3/8"	9,7	15,5	280	1120	60	626 360
-08	12	1/2"	13	19,9	245	980	80	626 362
-10	16	5/8"	16,3	23,4	200	800	125	626 366
-12	19	3/4"	19,5	26,9	165	660	150	626 370
-16	25	1"	25,9	34,2	140	560	200	626 375

Nichtschälfassungen R8, R8 NON-CONDUCTIVE

Jupes à sertir sans dénudage R8, R8 NON CONDUCTEUR ELECTRIQUE

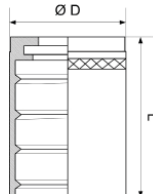
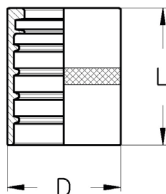

Oberdecke wird nicht entfernt

Kennzeichnung: 1 Riffelung mittig (DN05-19) - 1 Riffelung oben, oben abgesetzt (DN25)

Ne pas enlever le caoutchouc supérieur

Identification : 1 cannelure milieu (DN05-19) - 1 cannelure sur le dessus, décroché au dessus (DN25)

Dash	DN	Inch	D (mm)	L (mm)	Zu Verwenden für Schlauchtypen A utiliser pour les tuyaux type	Art.-Nr. N° Art.
-03	5	3/16"	15	26	1TE / R7 / R8 / R18 / R1	423 41 05 01
-04	6	1/4"	17	29	1TE / R7 / R8 / R18 / R18-OL7	423 41 06 01
-05	8	5/16"	20	30,5	1TE / R7 / R8 / R18 / R18-OL7	423 41 08 01
-06	10	3/8"	22	32	1TE / R7 / R8 / R18	423 41 10 01
-08	12	1/2"	27	32,5	1TE / 2TE / R7 / R8	423 41 12 01
-10	16	5/8"	31	37	1TE / R7 / R8	423 41 16 01
-12	19	3/4"	34,5	41	R7 / R8	423 41 20 01
-16	25	1"	43	52	R8	423 41 25 02

Thermoplastschläuche R18-CP NEO Tuyaux thermoplastiques R18-CP NEO

SAE 100 R 18

Seele: thermoplastischer Polyester (HYTREL) mit höchster Beständigkeit gegenüber chemischen Substanzen

Einlage: ein oder zwei Geflechte aus Synthefasern

Decke: Spezial-Polyester mit optimaler Abriebfestigkeit, geprickt

Temperaturbereich: -55 °C bis +100 °C, die Höchsttemperatur reduziert sich für Luft, Wasser und Flüssigkeiten auf Wasserbasis auf +70 °C

SAE 100 R 18

Tube : polyester thermoplastique (HYTREL) avec une très haute résistance par rapport aux substances chimiques

Renfort : une ou deux tresses en fibres synthétiques

Robe extérieure : polyester spécial avec résistance à l'abrasion optimisée, micro-perforé

Plage de température : -55 °C à +100 °C, la température max se réduit pour air, eau et, fluides à base d'eau à +70 °C



B

Dash	DN	Inch	Innen-Ø (mm) Intérieur-Ø (mm)	Außen-Ø (mm) Extérieur-Ø (mm)	Betriebsdruck (bar) Pression de service (bar)	Platzdruck (bar) Pression de rupture (bar)	Biegeradius (mm) Rayon de courbure (mm)	Art.-Nr. N° Art.
-03	5	3/16"	5	9,1	210	840	25	626 055 01
-04	6	1/4"	6,5	11,8	210	840	35	626 056 01
-05	8	5/16"	8,1	14,3	210	840	45	626 058 01
-06	10	3/8"	9,7	16,5	210	840	45	626 060 01
-08	12	1/2"	13	21,3	210	840	70	626 062 01

Thermoplastschläuche R18-CP NEO Twin Tuyaux thermoplastiques R18-CP NEO double

SAE 100 R 18

Seele: thermoplastischer Polyester (HYTREL) mit höchster Beständigkeit gegenüber chemischen Substanzen

Einlage: ein oder zwei Geflechte aus Synthefasern

Decke: Spezial-Polyester mit optimaler Abriebfestigkeit, geprickt

Temperaturbereich: -55 °C bis +100 °C, die Höchsttemperatur reduziert sich für Luft, Wasser und Flüssigkeiten auf Wasserbasis auf +70 °C

SAE 100 R 18

Tube : polyester thermoplastique (HYTREL) avec une très haute résistance par rapport aux substances chimiques

Renfort : une ou deux tresses en fibres synthétiques

Robe extérieure : polyester spécial avec résistance à l'abrasion optimisée, micro-perforé

Plage de température : -55 °C à +100 °C, la température max se réduit pour air, eau et, fluides à base d'eau à +70 °C



Dash	DN	Inch	Innen-Ø (mm) Intérieur-Ø (mm)	Außen-Ø (mm) Extérieur-Ø (mm)	Betriebsdruck (bar) Pression de service (bar)	Platzdruck (bar) Pression de rupture (bar)	Biegeradius (mm) Rayon de courbure (mm)	Art.-Nr. N° Art.
-03	5	3/16"	5	9,1	210	840	25	626 105 01
-04	6	1/4"	6,5	11,8	210	840	35	626 106 01
-05	8	5/16"	8,1	14,3	210	840	45	626 108 01
-06	10	3/8"	9,7	16,5	210	840	45	626 110 01
-08	12	1/2"	13	21,3	210	840	70	626 112 01

Nichtschälfassungen R18-CP NEO

Jupes à sertir sans dénudage R18-CP NEO

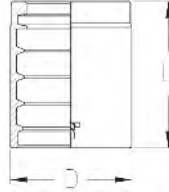
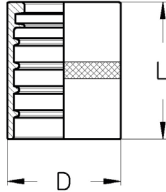

Oberdecke wird nicht entfernt

Kennzeichnung: 1 Riffelung mittig (DN05-10) - glatt, oben abgesetzt (DN12)

Ne pas enlever le caoutchouc supérieur

Identification : 1 cannelure milieu (DN05-10) - lisse, décroché au dessus (DN12)

Dash	DN	Inch	D (mm)	L (mm)	Zu Verwenden für Schlauchtypen A utiliser pour les tuyaux type	Art.-Nr. N° Art.
-03	5	3/16"	15	26	1TE / R7 / R8 / R18 / R1	423 41 05 01
-04	6	1/4"	17	29	1TE / R7 / R8 / R18 / R18-OL7	423 41 06 01
-05	8	5/16"	20	30,5	1TE / R7 / R8 / R18 / R18-OL7	423 41 08 01
-06	10	3/8"	22	32	1TE / R7 / R8 / R18	423 41 10 01
-08	12	1/2"	28	35	R18	423 42 12 01

Thermoplastschläuche R18-OL7

Tuyaux thermoplastiques R18-OL7



SAE 100 R 18-OL7

Seele: thermoplastischer Polyester

Einlage: zwei Polyestergeflechte

Decke: Polyurethan, nicht geprickt

Temperaturbereich: -40 °C bis +100 °C, die Höchsttemperatur reduziert sich für Luft, Wasser und Flüssigkeiten auf Wasserbasis auf +65 °C

SAE 100 R 18-OL7

Tube : polyester thermoplastique

Renfort : deux tresses polyester

Robe extérieure : polyuréthane, non micro-perforé

Plage de température : -40 °C à +100 °C, la température max se réduit pour air, eau et fluides à base d'eau à +65 °C

Dash	DN	Inch	Innen-Ø (mm) Intérieur-Ø (mm)	Außen-Ø (mm) Extérieur-Ø (mm)	Betriebsdruck (bar) Pression de service (bar)	Platzdruck (bar) Pression de rupture (bar)	Biegeradius (mm) Rayon de courbure (mm)	Art.-Nr. N° Art.
-04	6	1/4"	6,4	12,7	250	1000	45	626 156
-05	8	5/16"	8	15	250	1000	55	626 158
-06	10	3/8"	9,7	18	250	1000	60	626 160
-08	12	1/2"	13	22,6	210	840	120	626 162

Thermoplastschläuche R18-OL7 Twin Tuyaux thermoplastiques R18-OL7 double

SAE 100 R 18-OL7

Seele: thermoplastischer Polyester

Einlage: zwei Polyestergeflechte

Decke: Polyurethan, nicht geprickt

Temperaturbereich: -40 °C bis +100 °C, die Höchsttemperatur reduziert sich für Luft, Wasser und Flüssigkeiten auf Wasserbasis auf +65 °C

SAE 100 R 18-OL7

Tube : polyester thermoplastique

Renfort : deux tresses polyester

Robe extérieure : polyuréthane, non micro-perforé

Plage de température : -40 °C à +100 °C, la température max se réduit pour air, eau et fluides à base d'eau à +65 °C



B

Dash	DN	Inch	Innen-Ø (mm) Intérieur-Ø (mm)	Außen-Ø (mm) Extérieur-Ø (mm)	Betriebsdruck (bar) Pression de service (bar)	Platzdruck (bar) Pression de rupture (bar)	Biegeradius (mm) Rayon de courbure (mm)	Art.-Nr. N° Art.
-04	6	1/4"	6,4	12,7	250	1000	45	626 556
-05	8	5/16"	8	15	250	1000	55	626 558
-06	10	3/8"	9,7	18	250	1000	60	626 560
-08	12	1/2"	13	22,6	210	840	120	626 562

Nichtschäl Fassungen R18-OL7 Jupes à sertir sans dénudage R18-OL7

Oberdecke wird nicht entfernt

Kennzeichnung: 1 Riffelung mittig (DN06-08) - 2 Riffelungen mittig (DN10-12)

Ne pas enlever le caoutchouc supérieur

Identification : 1 cannelure milieu (DN06-08) - 2 cannelures milieu (DN10-12)

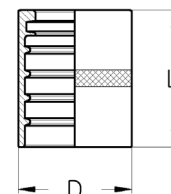
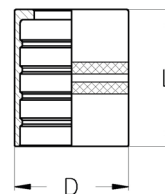

Dash	DN	Inch	D (mm)	L (mm)	Zu Verwenden für Schlauchtypen A utiliser pour les tuyaux type	Art.-Nr. N° Art.
-04	6	1/4"	17	29	1TE / R7 / R8 / R18 / R18-OL7	423 41 06 01
-05	8	5/16"	20	30,5	1TE / R7 / R8 / R18 / R18-OL7	423 41 08 01
-06	10	3/8"	24	31	2TE / 3TE / R18-OL7	423 42 10 00
-08	12	1/2"	28,5	34	3TE / R18-OL7	423 42 12 00

Thermoplastschläuche R1

Tuyaux thermoplastiques R1



SAE 100 R 1

Seele: thermoplastischer Polyester (HYTREL) mit höchster Beständigkeit gegenüber chemischen Substanzen

Einlage: ein Geflecht aus vermessingtem Stahldraht

Decke: thermoplastisches Polyurethan mit optimaler Abriebfestigkeit, nicht geprickt

Temperaturbereich: -40 °C bis +100 °C, die Höchsttemperatur reduziert sich für Luft und wasserbasierte Flüssigkeiten auf +70 °C

MSHA zugelassen

SAE 100 R 1

Tube : polyester thermoplastique (HYTREL) avec une très haute résistance par rapport aux substances chimiques

Renfort : une tresse en fil acier laitonné

Robe extérieure : polyuréthane thermoplastique avec résistance à l'abrasion optimisée, non micro-perforé

Plage de température : -40 °C à +100 °C, la température maximale est réduite à +70 °C pour l'air et les liquides à base d'eau

Homologué MSHA

Dash	DN	Inch	Innen-Ø (mm) Intérieur-Ø (mm)	Außen-Ø (mm) Extérieur-Ø (mm)	Betriebsdruck (bar) Pression de service (bar)	Platzdruck (bar) Pression de rupture (bar)	Biegeradius (mm) Rayon de courbure (mm)	Art.-Nr. N° Art.
-03	5	3/16"	5	9,7	360	1440	30	626 405
-04	6	1/4"	6,4	11,6	310	1240	40	626 406
-05	8	5/16"	8,1	13,2	250	1000	55	626 408
-06	10	3/8"	9,8	15,5	225	900	65	626 410
-08	12	1/2"	13	18,8	190	760	85	626 412
-10	16	5/8"	16,3	22	140	560	115	626 416
-12	19	3/4"	19,5	25,8	115	460	145	626 420
-16	25	1"	25,8	33	95	380	180	626 425

Thermoplastschläuche R1 Twin Tuyaux thermoplastiques R1 double

SAE 100 R 1

Seele: thermoplastischer Polyester (HYTREL) mit höchster Beständigkeit gegenüber chemischen Substanzen

Einlage: ein Geflecht aus vermessingtem Stahldraht

Decke: thermoplastisches Polyurethan mit optimaler Abriebfestigkeit, nicht geprickt

Temperaturbereich: -40 °C bis +100 °C, die Höchsttemperatur reduziert sich für Luft und wasserbasierte Flüssigkeiten auf +70 °C

MSHA zugelassen

SAE 100 R 1

Tube : polyester thermoplastique (HYTREL) avec une très haute résistance par rapport aux substances chimiques

Renfort : une tresse en fil acier laitoné

Robe extérieure : polyuréthane thermoplastique avec résistance à l'abrasion optimisée, non micro-perforé

Plage de température : -40 °C à +100 °C, la température maximale est réduite à +70 °C pour l'air et les liquides à base d'eau

Homologué MSHA



B

Dash	DN	Inch	Innen-Ø (mm) Intérieur-Ø (mm)	Außen-Ø (mm) Extérieur-Ø (mm)	Betriebsdruck (bar) Pression de service (bar)	Platzdruck (bar) Pression de rupture (bar)	Biegeradius (mm) Rayon de courbure (mm)	Art.-Nr. N° Art.
-03	5	3/16"	5	9,7	360	1440	30	626 805
-04	6	1/4"	6,4	11,6	310	1240	40	626 806
-05	8	5/16"	8,1	13,2	250	1000	55	626 808
-06	10	3/8"	9,8	15,5	225	900	65	626 810
-08	12	1/2"	13	18,8	190	760	85	626 812
-10	16	5/8"	16,3	22	140	560	115	626 816
-12	19	3/4"	19,5	25,8	115	460	145	626 820
-16	25	1"	25,8	33	95	380	180	626 825

Nichtschälfassungen R1, R1 Twin Jupes à sertir sans dénudage R1, R1 Twin

Oberdecke wird nicht entfernt

Kennzeichnung: 1 Riffelung mittig (DN05) - glatt, oben abgesetzt (DN06-12) - 1 Rille unten, oben abgesetzt (DN16-25)

Ne pas enlever le caoutchouc supérieur

Identification : 1 cannelure milieu (DN05) - lisse, décroché au dessus (DN06-12) - 1 rainure en dessous, décroché au dessus (DN16-25)

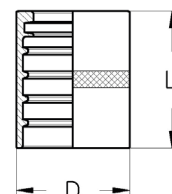
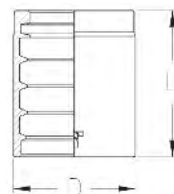
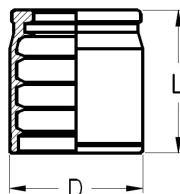

Dash	DN	Inch	D (mm)	L (mm)	Zu Verwenden für Schlauchtypen A utiliser pour les tuyaux type	Art.-Nr. N° Art.
-03	5	3/16"	15	26	1TE / R7 / R8 / R18 / R1	423 41 05 01
-04	6	1/4"	19	23	1SC / 1SN-K / R17 / R1 / WGS-1SC	423 49 06 01
-05	8	5/16"	20	27,5	1SC / 1SN-K / R17 / R1 / WGS-1SC	423 49 08 01
-06	10	3/8"	23	30	1SC / 1SN-K / R17 / R1 / WGS-1SC	423 49 10 01
-08	12	1/2"	26,5	32	1SC / 1SN-K / R17 / R1 / WGS-1SC	423 49 12 01
-10	16	5/8"	32	35	2TE / 1SN / 2SC / 2SN-K / R1	423 45 16 01
-12	19	3/4"	36	40	2TE / 1SN / 2SC / 2SN-K / R1	423 45 20 01
-16	25	1"	45	50	2TE / 1SN / 2SC / 2SN-K / R1 / 2SB	423 45 25 01

Thermoplastschläuche 2SB-Abra

Tuyaux thermoplastiques 2SB-Anti-abrasion



Seele: thermoplastischer Polyester Elastomer (HYTREL)

Einlage: zwei Geflechte aus Stahldraht

Decke: thermoplastisches Polyurethan mit optimaler Abriebfestigkeit, nicht geprickt

Temperaturbereich: -40 °C bis +100 °C, die Höchsttemperatur reduziert sich für Luft und wasserbasierte Flüssigkeiten auf +70 °C

MSHA zugelassen

Tube : polyester thermoplastique élastomère (HYTREL)

Renfort : deux tresses en fil acier

Robe extérieure : polyuréthane thermoplastique avec résistance à l'abrasion optimisée, non micro-perforé

Plage de température : -40 °C à +100 °C, la température maximale est réduite à +70 °C pour l'air et les liquides à base d'eau

Homologué MSHA

Dash	DN	Inch	Innen-Ø (mm) Intérieur-Ø (mm)	Außen-Ø (mm) Extérieur-Ø (mm)	Betriebsdruck (bar) Pression de service (bar)	Platzdruck (bar) Pression de rupture (bar)	Biegeradius (mm) Rayon de courbure (mm)	Art.-Nr. N° Art.
-04	6	1/4"	6,4	12,8	400	1600	40	626 456
-05	8	5/16"	8,1	14,8	400	1600	50	626 458
-06	10	3/8"	9,8	16,8	330	1320	65	626 460
-08	12	1/2"	13	20,2	260	1040	85	626 462
-10	16	5/8"	16,3	23,5	220	880	115	626 466
-12	19	3/4"	19,5	27,5	150	600	170	626 470

Thermoplastschläuche 2SB Twin

Tuyaux thermoplastiques 2SB double



Seele: thermoplastischer Polyester Elastomer (HYTREL)

Einlage: zwei Geflechte aus Stahldraht

Temperaturbereich: -40 °C bis +100 °C, die Höchsttemperatur reduziert sich für Luft und wasserbasierte Flüssigkeiten auf +70 °C

MSHA zugelassen

Tube : polyester thermoplastique élastomère (HYTREL)

Renfort : deux tresses en fil acier

Plage de température : -40 °C à +100 °C, la température maximale est réduite à +70 °C pour l'air et les liquides à base d'eau

Homologué MSHA

Dash	DN	Inch	Innen-Ø (mm) Intérieur-Ø (mm)	Außen-Ø (mm) Extérieur-Ø (mm)	Betriebsdruck (bar) Pression de service (bar)	Platzdruck (bar) Pression de rupture (bar)	Biegeradius (mm) Rayon de courbure (mm)	Art.-Nr. N° Art.
-04	6	1/4"	6,4	12,8	400	1600	40	626 656
-05	8	5/16"	8,1	14,8	400	1600	50	626 658
-06	10	3/8"	9,8	16,8	330	1320	65	626 660
-08	12	1/2"	13	20,2	260	1040	85	626 662
-10	16	5/8"	16,3	23,5	220	880	115	626 666
-12	19	3/4"	19,5	27,5	150	600	170	626 670

Thermoplastschläuche 2SB Aggressive Tuyaux thermoplastiques 2SB Aggressif

Eigenschaften und Anwendung: für aggressive Medien

Seele: Polyamid PA12

Einlage: zwei Geflechte aus Stahldraht

Decke: thermoplastischer Polyurethan, blau, mit optimaler Abriebfestigkeit, nicht geprickt

Temperaturbereich: -40 °C bis +100 °C, die Höchsttemperatur reduziert sich für Luft und wasserbasierte Flüssigkeiten auf +70 °C

Propriétés et application : pour produits agressifs

Tube : polyamide PA 12

Renfort : deux tresses en fil acier

Robe extérieure : polyuréthane thermoplastique, bleu, avec résistance à l'abrasion optimisée, non micro-perforé

Plage de température : -40 °C à +100 °C, la température maximale est réduite à +70 °C pour l'air et les liquides à base d'eau



B

Dash	DN	Inch	Innen-Ø (mm) Intérieur-Ø (mm)	Außen-Ø (mm) Extérieur-Ø (mm)	Betriebsdruck (bar) Pression de service (bar)	Platzdruck (bar) Pression de rupture (bar)	Biegeradius (mm) Rayon de courbure (mm)	Art.-Nr. N° Art.
-04	6	1/4"	6,4	12,8	425	1700	40	626 506
-06	10	3/8"	9,8	16,8	350	1400	65	626 510
-08	12	1/2"	13	20,2	300	1200	85	626 512
-10	16	5/8"	16,3	23,5	250	1000	115	626 516
-12	19	3/4"	19,5	27,5	215	860	170	626 520
-16	25	1"	25,8	35,2	190	760	180	626 525

Nichtschäl Fassungen 2SB Jupes à sertir sans dénudage 2SB

Oberdecke wird nicht entfernt

Kennzeichnung: 2 Rillen unten, oben abgesetzt (DN06-19) -
1 Rille unten, oben abgesetzt (DN25)

Ne pas enlever le caoutchouc supérieur

Identification : 2 rainures en dessous, décroché au dessus (DN06-19) -
1 rainure en dessous, décroché au dessus (DN25)

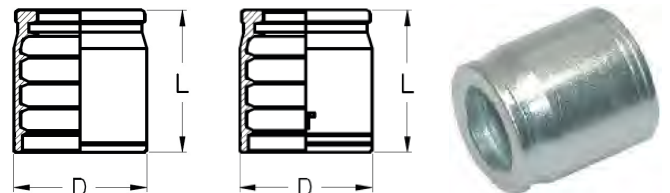

Dash	DN	Inch	D (mm)	L (mm)	Zu Verwenden für Schlauchtypen A utiliser pour les tuyaux type	Art.-Nr. N° Art.
-04	6	1/4"	22	26	2SN / 2SB / WGS-2SN	423 46 06 01
-05	8	5/16"	24	27,5	2SN / 2SB / WGS-2SN	423 46 08 01
-06	10	3/8"	26	30	2SN / 2SB / WGS-2SN	423 46 10 01
-08	12	1/2"	30	32,5	2SN / 2SB / WGS-2SN / SPC2	423 46 12 01
-10	16	5/8"	34	35	2SN / 2SB / SPC2	423 46 16 01
-12	19	3/4"	38	40	2SN / 2SB	423 46 20 01
-16	25	1"	45	50	2TE / 1SN / 2SC / 2SN-K / R1 / 2SB	423 45 25 01



Farbspritzschläuche und Fassungen

Tuyaux de projection de peinture et jupes à sertir

Seite
Page



Farbspritzschläuche und Fassungen R7

Tuyaux de projection de peinture et jupes à sertir R7

72



Farbspritzschläuche und Fassungen R8

Tuyaux de projection de peinture et jupes à sertir R8

73



Farbspritzschläuche und Fassungen 2SB

Tuyaux de projection de peinture et jupes à sertir 2SB

74

C

Farbspritzschläuche R7

Tuyaux de projection de peinture R7



SAE 100 R 7

Seele: thermoplastisches Polyamid mit höchster Beständigkeit gegenüber chemischen Substanzen

Einlage: zwei Geflechte aus hochfestem Polyester

Decke: thermoplastisches Polyurethan mit optimaler Abriebfestigkeit, geprickt

Temperaturbereich: bis -40 °C bis +100 °C, die Höchsttemperatur reduziert sich für Luft und Flüssigkeiten auf Wasserbasis auf +70 °C

SAE 100 R 7

Tube : polyamide thermoplastique avec une très haute résistance par rapport aux substances chimiques

Renfort : deux tresses en polyester haute résistance

Robe extérieure : polyuréthane thermoplastique avec résistance à l'abrasion optimisée, micro-perforé

Plage de température : à -40 °C à +100 °C, la température max se réduit pour air et fluides à base d'eau à +70 °C

Dash	DN	Inch	Innen-Ø (mm) Intérieur-Ø (mm)	Außen-Ø (mm) Extérieur-Ø (mm)	Betriebsdruck (bar) Pression de service (bar)	Platzdruck (bar) Pression de rupture (bar)	Biegeradius (mm) Rayon de courbure (mm)	Art.-Nr. N° Art.
-03	5	3/16"	5	9,6	210	840	25	626 905
-04	6	1/4"	6,5	12,2	210	840	35	626 906
-06	10	3/8"	9,7	16,0	160	640	55	626 910
-08	12	1/2"	13	20,3	140	560	75	626 912

Nichtschälfassungen R7

Jupes à sertir sans dénudage R7

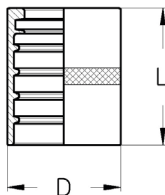

Oberdecke wird nicht entfernt

Kennzeichnung: 1 Riffelung mittig

Ne pas enlever le caoutchouc supérieur

Identification : 1 cannelure milieu

Dash	DN	Inch	D (mm)	L (mm)	Zu Verwenden für Schlauchtypen A utiliser pour les tuyaux type	Art.-Nr. N° Art.
-03	5	3/16"	15	26	1TE / R7 / R8 / R18 / R1	423 41 05 01
-04	6	1/4"	17	29	1TE / R7 / R8 / R18 / R18-OL7	423 41 06 01
-05	8	5/16"	20	30,5	1TE / R7 / R8 / R18 / R18-OL7	423 41 08 01
-06	10	3/8"	22	32	1TE / R7 / R8 / R18	423 41 10 01
-08	12	1/2"	27	32,5	1TE / 2TE / R7 / R8	423 41 12 01

Farbspritzschläuche R8

Tuyaux de projection de peinture R8

SAE 100 R 8

Seele: thermoplastisches Polyamid mit höchster Beständigkeit gegenüber chemischen Substanzen

Einlage: ein Aramidfasergeflecht höchster Festigkeit

Decke: thermoplastisches Polyurethan mit optimaler Abriebfestigkeit, geprickt

Temperaturbereich: -40 °C bis +100 °C, die Höchsttemperatur reduziert sich für Luft und Flüssigkeiten auf Wasserbasis auf +70 °C

SAE 100 R 8

Tube : polyamide thermoplastique avec une très haute résistance par rapport aux substances chimiques

Renfort : une tresse de fibres d'aramide de la plus haute résistance

Robe extérieure : polyuréthane thermoplastique avec résistance à l'abrasion optimisée, micro-perforé

Plage de température : -40 °C à +100°C, la température max se réduit pour air et fluides à base d'eau à +70 °C



C

Dash	DN	Inch	Innen-Ø (mm) Intérieur-Ø (mm)	Außen-Ø (mm) Extérieur-Ø (mm)	Betriebsdruck (bar) Pression de service (bar)	Platzdruck (bar) Pression de rupture (bar)	Biegeradius (mm) Rayon de courbure (mm)	Art.-Nr. N° Art.
-03	5	3/16"	5	8,9	350	1400	30	626 955
-04	6	1/4"	6,5	11,5	350	1400	50	626 956
-06	10	3/8"	9,7	15,5	280	1120	60	626 960
-08	12	1/2"	13	19,9	245	980	80	626 962

Nichtschäl Fassungen R8

Jupes à sertir sans dénudage R8

Oberdecke wird nicht entfernt

Kennzeichnung: 1 Riffelung mittig

Ne pas enlever le caoutchouc supérieur

Identification : 1 cannelure milieu

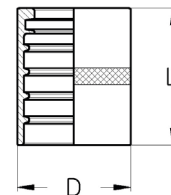

Dash	DN	Inch	D (mm)	L (mm)	Zu Verwenden für Schlauchttypen A utiliser pour les tuyaux type	Art.-Nr. N° Art.
-03	5	3/16"	15	26	1TE / R7 / R8 / R18 / R1	423 41 05 01
-04	6	1/4"	17	29	1TE / R7 / R8 / R18 / R18-OL7	423 41 06 01
-05	8	5/16"	20	30,5	1TE / R7 / R8 / R18 / R18-OL7	423 41 08 01
-06	10	3/8"	22	32	1TE / R7 / R8 / R18	423 41 10 01
-08	12	1/2"	27	32,5	1TE / 2TE / R7 / R8	423 41 12 01

Farbspritzschläuche 2SB

Tuyaux de projection de peinture 2SB



Eigenschaften: mit blauer Schlauchdecke

Anwendung: luftlose Hochdruck-Farbsprühsysteme, die sehr hohe mechanische Beanspruchung des Schlauches erfordern

Seele: Polyamid PA6 mit sehr hoher Beständigkeit gegenüber chemischen Substanzen

Einlage: zwei Stahldrahtgewebe

Decke: Polyurethan, blau, nicht geprickt

Temperaturbereich: -40 °C bis +100 °C, die Höchsttemperatur reduziert sich für Luft und Flüssigkeiten auf Wasserbasis auf +70 °C

Propriétés : avec robe extérieure bleue

Application : résistance à l'abrasion optimisée, non micro perforé

Tube : polyamide PA6 thermoplastique avec une très haute résistance par rapport aux substances chimiques

Renfort : deux tresses acier de la plus haute résistance

Robe extérieure : polyuréthane thermoplastique, non micro-perforé

Plage de température : -40 °C à +100°C, la température max se réduit pour air et fluides à base d'eau à +70 °C

Dash	DN	Inch	Innen-Ø (mm) Intérieur-Ø (mm)	Außen-Ø (mm) Extérieur-Ø (mm)	Betriebsdruck (bar) Pression de service (bar)	Platzdruck (bar) Pression de rupture (bar)	Biegeradius (mm) Rayon de courbure (mm)	Art.-Nr. N° Art.
-06	10	3/8"	9,80	16,8	350	1400	65	626 910 01

Nichtschälfassungen 2SB

Jupes à sertir sans dénudage 2SB



Oberdecke wird nicht entfernt

Kennzeichnung: 2 Rillen unten, oben abgesetzt

Ne pas enlever le caoutchouc supérieur

Identification : 2 rainures en dessous, décroché au dessus

Dash	DN	Inch	D (mm)	L (mm)	Zu Verwenden für Schlauchtypen A utiliser pour les tuyaux type	Art.-Nr. N° Art.
-06	10	3/8"	26	30	2SN / 2SB / WGS-2SN	423 46 10 01

Teflonschläuche und Fassungen

Tuyaux téflons et jupes à sertir

Seite
Page



Teflonschläuche T1

Tuyaux téflons lisses T1 - 1 tresse

76



Teflonschläuche T2

Tuyaux téflons lisses T2 - 2 tressés

76



Teflonschläuche W1

Tuyaux téflons ondulés W1

77



Nichtschäl-fassungen für T1, T2, W1

Jupes à sertir sans dénudage pour T1, T2, W1

77

D

Teflonschläuche T1

Tuyaux téflons lisses T1 - 1 tresse



PTFE-Glattschlauch

Seele: aus weißem Polytetrafluorethylen

Umflechtung: ein Edelstahlgeflecht AISI 304

Temperaturbereich: -70 °C bis +260 °C

PTFE-tuyau lisse

Tube : fabriqué en polytétrafluoréthylène blanc

Renfort : une tresse inox AISI 304

Plage de température : -70 °C à +260 °C

Dash	DN	Inch	Betriebsdruck (bar) Pression de service (bar)	Platzdruck (bar) Pression de rupture (bar)	Biegeradius (mm) Rayon de courbure (mm)	Max. Außen-Ø (mm) Extérieur-Ø max. (mm)	Max. Innen-Ø (mm) Intérieur-Ø max. (mm)	Min. Aussen-Ø (mm) Extérieur-Ø min. (mm)	Min. Innen-Ø (mm) Intérieur-Ø min. (mm)	Art.-Nr. N° Art.
-03	5	3/16"	264	793	64	8,61	5,36	7,49	4,85	622 505
-04	6	1/4"	224	672	76	9,86	6,96	8,83	6,45	622 506
-05	8	5/16"	207	621	102	11,56	8,66	10,54	8,15	622 508
-06	10	3/8"	183	552	127	13,5	10,64	12,2	9,93	622 510
-08	12	1/2"	161	483	152	17,2	13,6	16	12,8	622 512
-10	16	5/8"	114	345	178	20,5	17,12	19,2	16,2	622 516
-12	19	3/4"	103	310	203	23,9	20,32	22,4	19,3	622 520
-16	25	1"	80	241	305	30,5	26,62	29	25,6	622 525

Teflonschläuche T2

Tuyaux téflons lisses T2 - 2 tressés



PTFE-Glattschlauch

Seele: aus weißem Polytetrafluorethylen

Umflechtung: zwei Edelstahlgeflechte AISI 304

Temperaturbereich: -70 °C bis +260 °C

PTFE-tuyau lisse

Tube : fabriqué en polytétrafluoréthylène blanc

Renfort : deux tresses inox AISI 304

Plage de température : -70 °C à +260 °C

Dash	DN	Inch	Betriebsdruck (bar) Pression de service (bar)	Platzdruck (bar) Pression de rupture (bar)	Biegeradius (mm) Rayon de courbure (mm)	Max. Außen-Ø (mm) Extérieur-Ø max. (mm)	Max. Innen-Ø (mm) Intérieur-Ø max. (mm)	Min. Aussen-Ø (mm) Extérieur-Ø min. (mm)	Min. Innen-Ø (mm) Intérieur-Ø min. (mm)	Art.-Nr. N° Art.
-04	6	1/4"	253	759	85	10,47	6,96	10	6,45	622 556
-05	8	5/16"	237	710	130	12,57	8,6	11,6	8,15	622 558
-06	10	3/8"	206	621	135	14,68	10,64	14,1	9,93	622 560
-08	12	1/2"	189	566	165	18,09	13,36	17,2	13,06	622 562
-10	16	5/8"	133	414	195	20,88	17,12	20	16,1	622 566
-12	19	3/4"	126	379	225	25,54	20,32	24,5	19,3	622 570
-16	25	1"	93	280	305	30,79	26,62	30,1	25,6	622 575

Teflonschläuche W1 Tuyaux téflons ondulés W1

PTFE-Wellschlauch

Umflechtung: ein Edelstahlgeflecht AISI 304

Temperaturbereich: -70 °C bis +260 °C

PTFE-flexible ondulé

Renfort: une tresse inox AISI 304

Plage de température: -70 °C à +260 °C



Dash	DN	Inch	Betriebsdruck (bar) Pression de service (bar)	Platzdruck (bar) Pression de rupture (bar)	Biegeradius (mm) Rayon de courbure (mm)	Max. Außen-Ø (mm) Extérieur-Ø max. (mm)	Max. Innen-Ø (mm) Intérieur-Ø max. (mm)	Min. Aussen-Ø (mm) Extérieur-Ø min. (mm)	Min. Innen-Ø (mm) Intérieur-Ø min. (mm)	Art.-Nr. N° Art.
-04	6	1/4"	172	517	18	9,9	6,7	9,3	6,1	622 606
-05	8	5/16"	138	414	20	12,9	8,5	12,3	7,9	622 608
-06	10	3/8"	138	414	20	14,5	10,2	12,8	9,5	622 610
-08	12	1/2"	103	310	25	19,2	13,08	17,8	12,45	622 612
-10	16	5/8"	83	248	51	24	16,38	21,8	15,7	622 616
-12	19	3/4"	69	207	64	27	19,65	24	19	622 620
-16	25	1"	46	138	89	36,1	26,16	32,2	25,5	622 625
-20	31	1 1/4"	34	103	125	41,3	32,46	40,2	31,95	622 632
-24	38	1 1/2"	30	90	152	49	38,9	47,8	38	622 640
-32	51	2"	23	69	200	62,3	51,9	60,5	50,9	622 650

Nichtschälfassungen T1, T2, W1 Jupes à sertir sans dénudage T1, T2, W1

Anwendung: für PTFE-Teflon-Glatt- und Wellschlauch

Kennzeichnung: ohne, glatt

Application: pour PTFE-Téflon-lisse et flexible ondulé

Identification: lisse

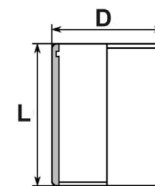

Dash	DN	Inch	D (mm)	Bemerkung Remarque	L (mm)	Zu Verwenden für Schlauchtypen A utiliser pour les tuyaux type	Art.-Nr. N° Art.
-03	5	3/16"	13	-	24	T1 / T2 / W1	423 60 05 00
-04	6	1/4"	15	-	28	T1 / T2 / W1	423 60 06 00
-05	8	5/16"	16	Nicht für/not for/pas pour W1 DN 08	32	T1 / T2	423 60 08 00
-06	10	3/8"	19,1	Auch für/also for/également pour W1 DN 08	32	T1 / T2 / W1 + W1 DN08	423 60 10 00
-08	12	1/2"	25	-	32	T1 / T2 / W1	423 60 12 00
-10	16	5/8"	30	-	36	T1 / T2 / W1	423 60 16 00
-12	19	3/4"	33	-	39	T1 / T2 / W1	423 60 20 00
-16	25	1"	42	-	47	T1 / T2 / W1	423 60 25 00
-20	31	1 1/4"	47,5	-	54	T1 / T2 / W1	423 60 32 00
-24	38	1 1/2"	55	-	65	T1 / T2 / W1	423 60 40 00
-32	51	2"	68,5	-	76	T1 / T2 / W1	423 60 50 00



Armaturen Stahl

Embouts standards en acier

Seite
Page



24° metrisch DKOL, CEL, DKOS, CES
24° métrique ETCALO, EMAL, ETCAOS, EMAS

81



Rohrstutzen metrisch BEL, BES
Tube lisse métrique EL-ELM, EL-S - ELM-S

96



24°/60° metrisch DKL
24°/60° métrique EFM

101



60° metrisch DKM, AGM
60° métrique EFM, MD

103



Flachdichtend metrisch DKM
EFM plat métrique

107



Ringnippel und Hohlschrauben RN, HS
Embouts banjo OR / BO et vis creuses VC

108



60° BSP/NPT DKR, AGR, AGN, DKR-fld., AGR-fld., DKOR
60° FBSP/FB, MBSP, MB-MNPT, TG-FBSP plat, MBSP-MG plat, FBSP OR

112



74° JIC DKJ, AGJ
74° JIC FJ-TJ, MJ

127



Flachdichtend ORFS
ORFS - FJA, MJA

135



24° französische Baureihe DKF, CEF, BEF
24° série Gaz française ETC/ETCO-ETG, EM-EFG, ELG

139

E

Armaturen Stahl

Embouts standards en acier

Seite
Page



60° JIS DKJ, AGJ

60° FJG, MJG

142



60° Komatsu DKJ, AGJ

60° Komatsu TMK, EMK

144



WEO

WEO

146



Steck-0

Steck-0

149



90° UNF-UN/SAE DKJ, AGJ, AGS, UES

90° UNF-UN FSAE-TSAE, MJ SAE, MS SAE, vis

150



Doppelnippel und Lötnippel

Jonction double JD et embouts à souder

155



Flansche SFL, SFS und Supercat

Brides BR S3, BR S6 et BR6 CAT

156

Leichte Baureihe

Metrisches Feingewinde, zylindrisch

Abdichtung: Dichtkegelanschluss 24° mit O-Ring und Überwurfmutter

Série légère

Pas fin métrique, cylindrique

Étanchéité : embout femelle cône 24° avec joint torique et écrou tournant

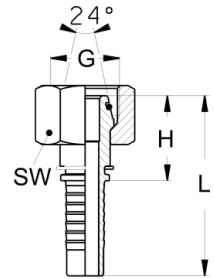

PN (bar)	Dash	DN	Inch	Gewinde (G) Filetage (G)	RA RC	H (mm)	L (mm)	SW (mm) HEX (mm)	Art.-Nr. N° Art.
280	-03	5	3/16"	M 12X1,5	L06	21	46	14	424 01 05 12
315	-03	5	3/16"	M 14X1,5	L08	21	46	17	424 01 05 14
280	-03	5	3/16"	M 16X1,5	L10	24	49	19	424 01 05 16
280	-04	6	1/4"	M 12X1,5	L06	19	51	14	428 600
280	-04	6	1/4"	M 12X1,5	L06	23	51	15	424 01 06 12
315	-04	6	1/4"	M 14X1,5	L08	22	50	17	424 01 06 14
315	-04	6	1/4"	M 16X1,5	L10	24	52	19	424 01 06 16
300	-04	6	1/4"	M 18X1,5	L12	24	52	22	424 01 06 18
315	-05	8	5/16"	M 14X1,5	L08	25	54	17	424 01 08 14
315	-05	8	5/16"	M 16X1,5	L10	24	52	19	424 01 08 16
300	-05	8	5/16"	M 18X1,5	L12	24	52	22	424 01 08 18
280	-06	10	3/8"	M 16X1,5	L10	23	54	19	424 01 10 16
300	-06	10	3/8"	M 18X1,5	L12	24	54	22	424 01 10 18
280	-06	10	3/8"	M 22X1,5	L15	24	54	27	424 01 10 22
280	-08	12	1/2"	M 18X1,5	L12	31	62	22	424 01 12 18
325	-08	12	1/2"	M 22X1,5	L15	24	57	27	424 01 12 22
250	-08	12	1/2"	M 26X1,5	L18	26	59	32	424 01 12 26
250	-08	16	5/8"	M 22X1,5	L15	41	76	27	424 01 16 22
250	-10	16	5/8"	M 26X1,5	L18	27	62	32	424 01 16 26
315	-10	16	5/8"	M 27X2	L18	28	64	32	424 01 16 27
210	-10	16	5/8"	M 30X2	L22	28	64	36	424 01 16 30
210	-12	19	3/4"	M 26X1,5	L18	34	75	32	424 01 20 26
210	-12	19	3/4"	M 30X2	L22	31	71	36	424 01 20 30
210	-12	19	3/4"	M 36X2	L28	34	73	41	424 01 20 36
165	-16	25	1"	M 36X2	L28	32	83	41	424 01 25 36
165	-16	25	1"	M 45X2	L35	32	94	50	424 01 25 45
100	-20	31	1 1/4"	M 36X2	L28	36	83	41	424 01 32 36
125	-20	31	1 1/4"	M 45X2	L35	36	94	50	424 01 32 45
100	-24	38	1 1/2"	M 45X2	L35	41	98	50	424 01 40 45
100	-24	38	1 1/2"	M 52X2	L42	37	102	60	424 01 40 52
100	-32	51	2"	M 52X2	L42	44	113	60	424 01 51 52

Leichte Baureihe

Metrisches Feingewinde, zylindrisch

Abdichtung: Dichtkegelanschluss 24° mit FKM O-Ring und Überwurfmutter

Série légère

Pas fin métrique, cylindrique

Étanchéité : embout femelle cône 24° avec joint torique FKM et écrou tournant

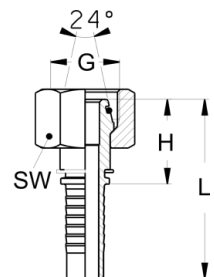

PN (bar)	Dash	DN	Inch	Gewinde (G) Filetage (G)	RA RC	H (mm)	L (mm)	SW (mm) HEX (mm)	Art.-Nr. N° Art.
315	-05	8	5/16"	M 16X1,5	L10	24	51,6	19	424 01 08 16f

DKOL 30° ETCAOL / ETALO 30°



Leichte Baureihe

Metrisches Feingewinde, zylindrisch

Abdichtung: Dichtkegelanschluss 24° mit O-Ring und Überwurfmutter

Série légère

Pas fin métrique, cylindrique

Étanchéité : embout femelle cône 24° avec joint torique et écrou tournant

PN (bar)	Dash	DN	Inch	Gewinde (G) Filetage (G)	RA RC	H (mm)	K (mm)	L (mm)	SW (mm) HEX (mm)	Art.-Nr. N° Art.
280	-08	12	1/2"	M 22X1,5	L15	48	18	81	27	424 02 12 01

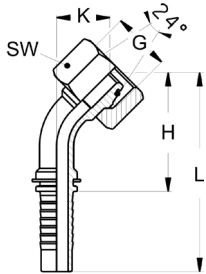

DKOL 45° ETCAOL / ETALO 45°



Leichte Baureihe

Metrisches Feingewinde, zylindrisch

Abdichtung: Dichtkegelanschluss 24° mit O-Ring und Überwurfmutter

Série légère

Pas fin métrique, cylindrique

Étanchéité : embout femelle cône 24° avec joint torique et écrou tournant

PN (bar)	Dash	DN	Inch	Gewinde (G) Filetage (G)	RA RC	H (mm)	K (mm)	L (mm)	SW (mm) HEX (mm)	Art.-Nr. N° Art.
280	-03	5	3/16"	M 12X1,5	L06	34	14	59	14	424 02 05 12
315	-03	5	3/16"	M 14X1,5	L08	35	14	60	17	424 02 05 14
280	-04	6	1/4"	M 12X1,5	L06	35	14	63	15	424 02 06 12
280	-04	6	1/4"	M 14X1,5	L08	36	14	64	17	424 02 06 14
315	-04	6	1/4"	M 16X1,5	L10	38	16	66	19	424 02 06 16
300	-04	6	1/4"	M 18X1,5	L12	39	17	67	22	424 02 06 18
300	-05	8	5/16"	M 14X1,5	L08	44	18	68	17	424 02 08 14
315	-05	8	5/16"	M 16X1,5	L10	39	17	67	19	424 02 08 16
300	-05	8	5/16"	M 18X1,5	L12	39	18	67	22	424 02 08 18
280	-06	10	3/8"	M 16X1,5	L10	39	16	69	19	424 02 10 16
280	-06	10	3/8"	M 18X1,5	L12	40	18	71	22	424 02 10 18
280	-06	10	3/8"	M 22X1,5	L15	42	19	72	27	424 02 10 22
280	-08	12	1/2"	M 18X1,5	L12	52	23	83	22	424 02 12 18
325	-08	12	1/2"	M 22X1,5	L15	46	19	79	27	424 02 12 22
250	-08	12	1/2"	M 26X1,5	L18	47	21	80	32	424 02 12 26
250	-10	16	5/8"	M 22X1,5	L15	67	22	103	27	424 02 16 22
250	-10	16	5/8"	M 26X1,5	L18	53	22	89	32	424 02 16 26
250	-10	16	5/8"	M 27X2	L18	54	23	90	32	424 02 16 27
210	-10	16	5/8"	M 30X2	L22	54	23	90	36	424 02 16 30
210	-12	19	3/4"	M 26X1,5	L18	66	29	107	32	424 02 20 26
210	-12	19	3/4"	M 30X2	L22	62	25	103	36	424 02 20 30
165	-16	25	1"	M 36X2	L28	80	31	131	41	424 02 25 36
100	-20	31	1 1/4"	M 36X2	L28	84	33	138	41	424 02 32 36
125	-20	31	1 1/4"	M 45X2	L35	96	40	154	50	424 02 32 45
100	-24	38	1 1/2"	M 52X2	L42	115	48	179	60	424 02 40 52

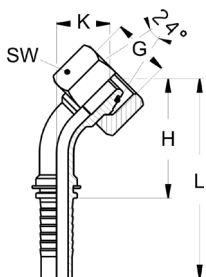

DKOL 45° ETCAOL / ETALO 45°

Leichte Baureihe

Metrisches Feingewinde, zylindrisch

Abdichtung: Dichtkegelanschluss 24° mit FKM O-Ring und Überwurfmutter

Série légère

Pas fin métrique, cylindrique

Étanchéité : embout femelle cône 24° avec joint torique FKM et écrou tournant

PN (bar)	Dash	DN	Inch	Gewinde (G) Filetage (G)	RA RC	H (mm)	K (mm)	L (mm)	SW (mm) HEX (mm)	Art.-Nr. N° Art.
315	-05	8	5/16"	M 16X1,5	L10	38	14	66	19	424 02 08 16f

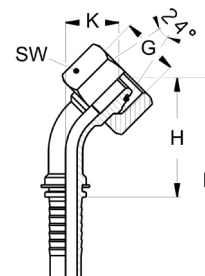

DKOL 75° ETCAOL / ETALO 75°

Leichte Baureihe

Metrisches Feingewinde, zylindrisch

Abdichtung: Dichtkegelanschluss 24° mit O-Ring und Überwurfmutter

Série légère

Pas fin métrique, cylindrique

Étanchéité : embout femelle cône 24° avec joint torique et écrou tournant

PN (bar)	Dash	DN	Inch	Gewinde (G) Filetage (G)	RA RC	H (mm)	K (mm)	L (mm)	SW (mm) HEX (mm)	Art.-Nr. N° Art.
280	-08	12	1/2"	M 22X1,5	L15	34	32	74	27	424 03 12 01

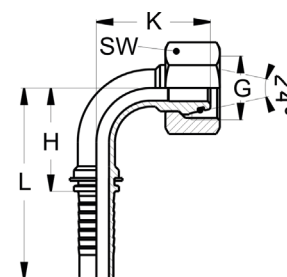

DKOL 90°
ETCAOL / ETALO 90°

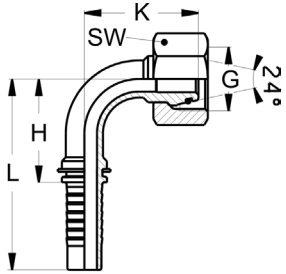

Leichte Baureihe

Metrisches Feingewinde, zylindrisch

Abdichtung: Dichtkegelanschluss 24° mit O-Ring und Überwurfmutter

Série légère

Pas fin métrique, cylindrique

Étanchéité : embout femelle cône 24° avec joint torique et écrou tournant

PN (bar)	Dash	DN	Inch	Gewinde (G) Filetage (G)	RA RC	H (mm)	K (mm)	L (mm)	SW (mm) HEX (mm)	Art.-Nr. N° Art.
280	-03	5	3/16"	M 12X1,5	L06	27	28	52	14	424 03 05 12
315	-03	5	3/16"	M 14X1,5	L08	27	28	52	17	424 03 05 14
280	-04	6	1/4"	M 12X1,5	L06	26	26	53	15	424 03 06 12
315	-04	6	1/4"	M 14X1,5	L08	29	29	57	17	424 03 06 14
315	-04	6	1/4"	M 16X1,5	L10	29	30	57	19	424 03 06 16
300	-04	6	1/4"	M 18X1,5	L12	29	32	57	22	424 03 06 18
300	-05	8	5/16"	M 14X1,5	L08	30	33	57	17	424 03 08 14
315	-05	8	5/16"	M 16X1,5	L10	31	33	59	19	424 03 08 16
300	-05	8	5/16"	M 18X1,5	L12	28	32	56	22	424 03 08 18
280	-06	10	3/8"	M 16X1,5	L10	31	31	61	19	424 03 10 16
300	-06	10	3/8"	M 18X1,5	L12	31	33	61	22	424 03 10 18
280	-06	10	3/8"	M 22X1,5	L15	31	35	61	27	424 03 10 22
280	-08	12	1/2"	M 18X1,5	L12	42	44	73	22	424 03 12 18
325	-08	12	1/2"	M 22X1,5	L15	37	38	70	27	424 03 12 22
250	-08	12	1/2"	M 26X1,5	L18	37	40	70	32	424 03 12 26
250	-10	16	5/8"	M 22X1,5	L15	45	42	80	27	424 03 16 22
250	-10	16	5/8"	M 26X1,5	L18	44	45	80	32	424 03 16 26
250	-10	16	5/8"	M 27X2	L18	44	45	80	32	424 03 16 27
210	-10	16	5/8"	M 30X2	L22	44	47	80	36	424 03 16 30
210	-12	19	3/4"	M 26X1,5	L18	54	57	94	32	424 03 20 26
210	-12	19	3/4"	M 30X2	L22	54	52	94	36	424 03 20 30
165	-16	25	1"	M 36X2	L28	70	66	121	41	424 03 25 36
125	-20	31	1 1/4"	M 45X2	L35	92	86	153	50	424 03 32 45
100	-24	38	1 1/2"	M 45X2	L35	100	110	170	50	424 03 40 45
100	-24	38	1 1/2"	M 52X2	L42	100	100	164	60	424 03 40 52

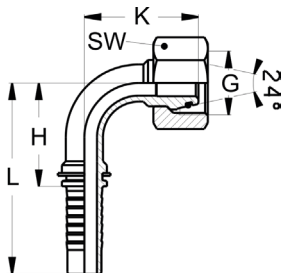

Leichte Baureihe

Metrisches Feingewinde, zylindrisch

Abdichtung: Dichtkegelanschluss 24° mit FKM O-Ring und Überwurfmutter

Série légère

Pas fin métrique, cylindrique

Étanchéité : embout femelle cône 24° avec joint torique FKM et écrou tournant

PN (bar)	Dash	DN	Inch	Gewinde (G) Filetage (G)	RA RC	H (mm)	K (mm)	L (mm)	SW (mm) HEX (mm)	Art.-Nr. N° Art.
315	-05	8	5/16"	M 16X1,5	L10	32	33	59	19	424 03 08 16f

DKOL 90° Long Drop (verlängertes Schenkelmaß) ETCAOL / ETALO 90° coude long

Leichte Baureihe mit verlängertem Schenkelmaß

Metrisches Feingewinde, zylindrisch

Abdichtung: Dichtkegelanschluss 24° mit O-Ring und Überwurfmutter

Série légère avec coude allongé

Pas fin métrique, cylindrique

Étanchéité : embout femelle cône 24° avec joint torique et écrou tournant

PN (bar)	Dash	DN	Inch	Gewinde (G) Filetage (G)	RA RC	H (mm)	K (mm)	L (mm)	SW (mm) HEX (mm)	Art.-Nr. N° Art.
315	-04	6	1/4"	M 14X1,5	L08	26	50	53	17	424 03 56 50
315	-04	6	1/4"	M 14X1,5	L08	26	55	53	17	424 03 56 55
315	-04	6	1/4"	M 16X1,5	L10	26	50	53	19	424 03 58 50
315	-05	8	5/16"	M 16X1,5	L10	30	60	57	19	424 03 58 60
315	-05	8	5/16"	M 16X1,5	L10	30	75	57	19	424 03 58 75
300	-05	8	5/16"	M 18X1,5	L12	30	75	57	22	424 03 58 76
300	-06	10	3/8"	M 18X1,5	L12	30	60	60	22	424 03 60 60
300	-06	10	3/8"	M 18X1,5	L12	30	75	60	22	424 03 60 75
280	-08	12	1/2"	M 22X1,5	L15	42	70	73	27	424 03 62 70
280	-08	12	1/2"	M 22X1,5	L15	42	77	73	27	424 03 62 77
250	-10	16	5/8"	M 26X1,5	L18	52	100	86	32	424 03 66 10
210	-12	19	3/4"	M 30X2	L22	60	100	99	36	424 03 70 10
210	-12	19	3/4"	M 30X2	L22	60	75	99	36	424 03 70 75
165	-16	25	1"	M 36X2	L28	68	100	114	41	424 03 75 10
165	-16	25	1"	M 36X2	L28	68	150	114	41	424 03 75 15

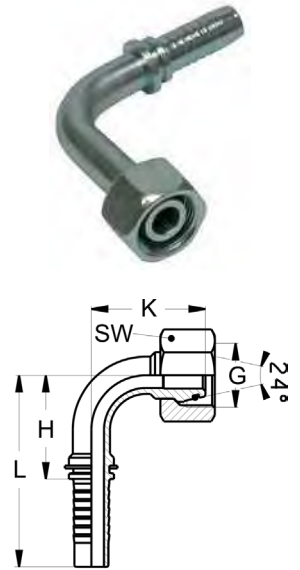

DKOL 180° ETCAOL / ETALO 180°

Leichte Baureihe

Metrisches Feingewinde, zylindrisch

Abdichtung: Dichtkegelanschluss 24° mit O-Ring und Überwurfmutter

Série légère

Pas fin métrique, cylindrique

Étanchéité : embout femelle cône 24° avec joint torique et écrou tournant

Dash	DN	Inch	Gewinde (G) Filetage (G)	RA RC	SW (mm) HEX (mm)	Art.-Nr. N° Art.
-10	16	5/8"	M 26X1,5	L18	32	424 03 16 79

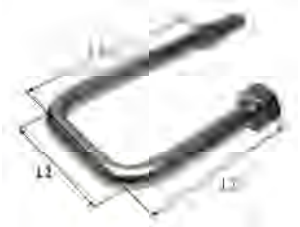

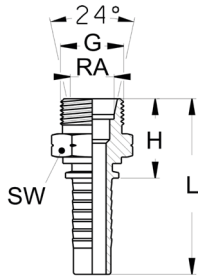

Leichte Baureihe

Metrisches Feingewinde, zylindrisch
Abdichtung: Außengewindenippel mit 24° Aussenkung

Série légère

Pas fin métrique, cylindrique
Étanchéité : embout mâle avec cône 24°

PN (bar)	Dash	DN	Inch	Gewinde (G) Filetage (G)	RA RC	H (mm)	L (mm)	SW (mm) HEX (mm)	Art.-Nr. N° Art.
280	-03	5	3/16"	M 12X1,5	L06	21	46	12	424 16 05 12
315	-03	5	3/16"	M 14X1,5	L08	21	46	14	424 16 05 14
280	-04	6	1/4"	M 12X1,5	L06	21	49	12	424 16 06 12
315	-04	6	1/4"	M 14X1,5	L08	21	49	14	424 16 06 14
315	-04	6	1/4"	M 16X1,5	L10	23	51	17	424 16 06 16
315	-04	6	1/4"	M 18X1,5	L12	23	51	19	424 16 06 18
315	-05	8	5/16"	M 14X1,5	L08	24	52	14	424 16 08 14
315	-05	8	5/16"	M 16X1,5	L10	23	51	17	424 16 08 16
315	-05	8	5/16"	M 18X1,5	L12	23	51	19	424 16 08 18
315	-05	8	5/16"	M 22X1,5	L15	26	54	24	424 16 08 22
315	-06	10	3/8"	M 14X1,5	L08	23	54	15	424 16 10 14
315	-06	10	3/8"	M 16X1,5	L10	23	53	17	424 16 10 16
315	-06	10	3/8"	M 18X1,5	L12	23	53	19	424 16 10 18
315	-06	10	3/8"	M 22X1,5	L15	25	56	22	424 16 10 22
280	-08	12	1/2"	M 16X1,5	L10	26	59	17	424 16 12 16
315	-08	12	1/2"	M 18X1,5	L12	26	58	22	424 16 12 18
315	-08	12	1/2"	M 22X1,5	L15	26	59	22	424 16 12 22
315	-08	12	1/2"	M 26X1,5	L18	28	61	27	424 16 12 26
100	-08	12	1/2"	M 22X1,5	LL16	29	62	24	424 16 13 22
280	-10	16	5/8"	M 22X1,5	L15	27	62	24	424 16 16 22
315	-10	16	5/8"	M 26X1,5	L18	28	64	27	424 16 16 26
210	-10	16	5/8"	M 30X2	L22	30	66	32	424 16 16 30
315	-12	19	3/4"	M 26X1,5	L18	29	70	27	424 16 20 26
210	-12	19	3/4"	M 30X2	L22	31	72	32	424 16 20 30
165	-12	19	3/4"	M 36X2	L28	37	79	41	424 16 20 36
165	-16	25	1"	M 36X2	L28	35	86	36	424 16 25 36
125	-20	31	1 1/4"	M 45X2	L35	40	97	46	424 16 32 45
100	-24	38	1 1/2"	M 52X2	L42	42	106	55	424 16 40 52

CEL mit Haltenut EMAL - EFAL avec rainure

Leichte Baureihe

Metrisches Feingewinde, zylindrisch

Anwendung: mit zusätzlicher Nut

Abdichtung: Außengewindenippel mit 24° Aussenkung

Série légère

Pas fin métrique, cylindrique

Application : avec rainure supplémentaire

Étanchéité : embout mâle avec cône 24°

Dash	DN	Inch	Gewinde (G) Filetage (G)	RA RC	H (mm)	L (mm)	SW (mm) HEX (mm)	Art.-Nr. N° Art.
-05	8	5/16"	M 16X1,5	L10	27	54	17	424 16 08 17
-06	10	3/8"	M 16X1,5	L10	27	57	17	424 16 10 17

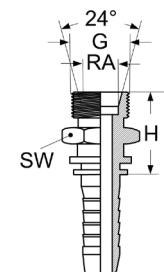

CEL 45° EMAL - EFAL 45°

Leichte Baureihe

Metrisches Feingewinde, zylindrisch

Abdichtung: Außengewindenippel mit 24° Aussenkung

Série légère

Pas fin métrique, cylindrique

Étanchéité : embout mâle avec cône 24°

Dash	DN	Inch	Gewinde (G) Filetage (G)	RA RC	H (mm)	K (mm)	L (mm)	SW (mm) HEX (mm)	Art.-Nr. N° Art.
-04	6	1/4"	M 14X1,5	L08	48	24	76,5	14	424 16 45 14
-05	8	5/16"	M 16X1,5	L10	51,5	27,5	80	17	424 16 45 16
-06	10	3/8"	M 18X1,5	L12	56,9	17,9	82,9	19	424 16 45 18
-08	12	1/2"	M 22X1,5	L15	70,5	31	103,5	22	424 16 45 22
-10	16	5/8"	M 26X1,5	L18	79,9	35,3	115,9	27	424 16 45 26
-12	20	3/4"	M 30X2	L22	60,1	26,5	101	32	424 16 45 30
-16	25	1"	M 36X2	L28	74,2	31,7	125,2	36	424 16 45 36
-20	32	1 1/4"	M 45X2	L35	78,4	35,1	136,4	46	424 16 45 45



E

CEL 90°
EMAL - EFAL 90°



Leichte Baureihe

Metrisches Feingewinde, zylindrisch

Abdichtung: Außengewindenippel mit 24° Aussenkung

Série légère

Pas fin métrique, cylindrique

Étanchéité : embout mâle avec cône 24°

PN (bar)	Dash	DN	Inch	Gewinde (G) Filetage (G)	RA RC	H (mm)	K (mm)	L (mm)	SW (mm) HEX (mm)	Art.-Nr. N° Art.
400	-04	6	1/4"	M 14X1,5	L08	30	34	58	14	424 16 56 14
400	-05	8	5/16"	M 16X1,5	L10	33,5	39	62	17	424 16 58 16
315	-06	10	3/8"	M 18X1,5	L12	38,3	41	68	19	424 16 60 18
320	-08	12	1/2"	M 22X1,5	L15	41	50	75	24	424 16 62 22
315	-10	16	5/8"	M 26X1,5	L18	46	50	85	27	424 16 66 26
210	-12	19	3/4"	M 30X2	L22	49	53,5	89	32	424 16 70 30
165	-16	25	1"	M 30X2	L28	60,5	65	111,5	36	424 16 75 36
125	-20	31	1 1/4"	M 45X2	L35	65,3	71,5	126,3	46	424 16 82 45

Schwere Baureihe

Metrisches Feingewinde, zylindrisch

Abdichtung: Dichtkegelanschluss 24° mit O-Ring und Überwurfmutter

Série lourde

Pas fin métrique, cylindrique

Étanchéité : embout femelle cône 24° avec joint torique et écrou tournant

PN (bar)	Dash	DN	Inch	Gewinde (G) Filetage (G)	RA RC	H (mm)	L (mm)	SW (mm) HEX (mm)	Art.-Nr. N° Art.
420	-03	5	3/16"	M 14X1,5	S06	21	46	17	424 04 05 14
420	-03	5	3/16"	M 16X1,5	S08	21	46	19	424 04 05 16
450	-04	6	1/4"	M 14X1,5	S06	23	51	17	424 04 06 14
450	-04	6	1/4"	M 16X1,5	S08	22	50	19	424 04 06 16
450	-04	6	1/4"	M 18X1,5	S10	24	52	22	424 04 06 18
450	-04	6	1/4"	M 20X1,5	S12	24	52	24	424 04 06 20
450	-05	8	5/16"	M 16X1,5	S08	26	54	22	424 04 08 16
450	-05	8	5/16"	M 18X1,5	S10	24	52	22	424 04 08 18
440	-05	8	5/16"	M 20X1,5	S12	24	52	24	424 04 08 20
450	-06	10	3/8"	M 18X1,5	S10	25	55	22	424 04 10 18
450	-06	10	3/8"	M 20X1,5	S12	24	54	24	424 04 10 20
450	-06	10	3/8"	M 22X1,5	S14	28	58	27	424 04 10 22
420	-06	10	3/8"	M 24X1,5	S16	28	58	30	424 04 10 24
450	-08	12	1/2"	M 20X1,5	S12	27,5	60,5	22	424 04 12 20
420	-08	12	1/2"	M 22X1,5	S14	28	61	27	424 04 12 22
420	-08	12	1/2"	M 24X1,5	S16	29	62	30	424 04 12 24
350	-08	12	1/2"	M 30X2	S20	35	68	36	424 04 12 30
350	-10	16	5/8"	M 24X1,5	S16	32	66	30	424 04 16 24
350	-10	16	5/8"	M 30X2	S20	33	69	36	424 04 16 30
350	-10	16	5/8"	M 36X2	S25	40	76	46	424 04 16 36
350	-12	19	3/4"	M 30X2	S20	38	78	36	424 04 20 30
350	-12	19	3/4"	M 36X2	S25	36	76	41	424 04 19 36
350	-12	19	3/4"	M 36X2	S25	38	78	46	424 04 20 36
280	-12	19	3/4"	M 42X2	S30	40	91	50	424 04 20 42
280	-16	25	1"	M 36X2	S25	40	91	46	424 04 25 36
280	-16	25	1"	M 42X2	S30	40	91	50	424 04 25 42
210	-20	31	1 1/4"	M 42X2	S30	41	99	50	424 04 32 42
210	-20	31	1 1/4"	M 52X2	S38	45	103	60	424 04 32 52
185	-24	38	1 1/2"	M 52X2	S38	46	110	60	424 04 40 52

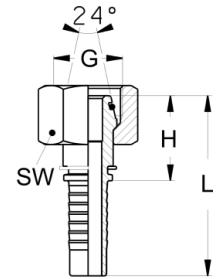

Schwere Baureihe

Metrisches Feingewinde, zylindrisch

Abdichtung: Dichtkegelanschluss 24° mit FKM O-Ring und Überwurfmutter

Série lourde

Pas fin métrique, cylindrique

Étanchéité : embout femelle cône 24° avec joint torique FKM et écrou tournant

PN (bar)	Dash	DN	Inch	Gewinde (G) Filetage (G)	RA RC	H (mm)	L (mm)	SW (mm) HEX (mm)	Art.-Nr. N° Art.
450	-05	8	5/16"	M 18X1,5	S10	24	52	22	424 04 08 18f



DKOS 30°
ETCAOS / ETAFO 30°



Schwere Baureihe

Metrisches Feingewinde, zylindrisch

Abdichtung: Dichtkegelanschluss 24° mit O-Ring und Überwurfmutter

Série lourde

Pas fin métrique, cylindrique

Étanchéité : embout femelle cône 24° avec joint torique et écrou tournant

PN (bar)	Dash	DN	Inch	Gewinde (G) Filetage (G)	RA RC	H (mm)	K (mm)	L (mm)	SW (mm) HEX (mm)	Art.-Nr. N° Art.
420	-08	12	1/2"	M 24X1,5	S16	48	18	81	30	424 05 12 01

DKOS 45° ETCAOS / ETAFO 45°

Schwere Baureihe

Metrisches Feingewinde, zylindrisch

Abdichtung: Dichtkegelanschluss 24° mit O-Ring und Überwurfmutter

Série lourde

Pas fin métrique, cylindrique

Étanchéité : embout femelle cône 24° avec joint torique et écrou tournant

PN (bar)	Dash	DN	Inch	Gewinde (G) Filetage (G)	RA RC	H (mm)	K (mm)	L (mm)	SW (mm) HEX (mm)	Art.-Nr. N° Art.
420	-03	5	3/16"	M 14X1,5	S06	34	14	59	17	424 05 05 14
420	-03	5	3/16"	M 16X1,5	S08	35	14	60	19	424 05 05 16
450	-04	6	1/4"	M 14X1,5	S06	35	14	63	17	424 05 06 14
450	-04	6	1/4"	M 16X1,5	S08	36	14	64	19	424 05 06 16
450	-04	6	1/4"	M 18X1,5	S10	38	16	66	22	424 05 06 18
450	-04	6	1/4"	M 20X1,5	S12	39	17	67	24	424 05 06 20
450	-05	8	5/16"	M 16X1,5	S08	40,5	17	69	19	424 05 08 16
415	-05	8	5/16"	M 18X1,5	S10	39	17	67	22	424 05 08 18
350	-05	8	5/16"	M 20X1,5	S12	39	18	67	24	424 05 08 20
450	-06	10	3/8"	M 18X1,5	S10	40	17	70	22	424 05 10 18
450	-06	10	3/8"	M 20X1,5	S12	40	18	71	24	424 05 10 20
450	-06	10	3/8"	M 22X1,5	S14	42	19	72	27	424 05 10 22
450	-06	10	3/8"	M 24X1,5	S16	51	28	87	30	424 05 10 24
420	-08	12	1/2"	M 22X1,5	S14	46	20	79	27	424 05 12 22
420	-08	12	1/2"	M 24X1,5	S16	47	21	80	30	424 05 12 24
350	-10	16	5/8"	M 24X1,5	S16	64	28	98	30	424 05 16 24
350	-10	16	5/8"	M 30X2	S20	56	25	98	36	424 05 16 30
350	-10	16	5/8"	M 36X2	S25	62	27	102	46	424 05 16 36
350	-12	19	3/4"	M 30X2	S20	64	28	105	36	424 05 20 30
350	-12	19	3/4"	M 36X2	S25	64	27	105	41	424 05 19 36
350	-12	19	3/4"	M 36X2	S25	64	28	105	46	424 05 20 36
280	-16	25	1"	M 36X2	S25	82	34	133	46	424 05 25 36
280	-16	25	1"	M 42X2	S30	80	31	131	50	424 05 25 42
210	-20	31	1 1/4"	M 42X2	S30	96	41	154	50	424 05 32 42
210	-20	31	1 1/4"	M 52X2	S38	94	38	152	60	424 05 32 52
185	-24	38	1 1/2"	M 52X2	S38	115	49	180	60	424 05 40 52

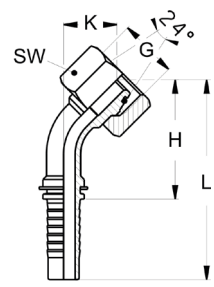

Schwere Baureihe

Metrisches Feingewinde, zylindrisch

Abdichtung: Dichtkegelanschluss 24° mit FKM O-Ring und Überwurfmutter

Série lourde

Pas fin métrique, cylindrique

Étanchéité : embout femelle cône 24° avec joint torique FKM et écrou tournant

PN (bar)	Dash	DN	Inch	Gewinde (G) Filetage (G)	RA RC	H (mm)	K (mm)	L (mm)	SW (mm) HEX (mm)	Art.-Nr. N° Art.
415	-05	8	5/16"	M 18X1,5	S10	39	17	67	22	424 05 08 18f



DKOS 75°
ETCAOS / ETAFO 75°



Schwere Baureihe

Metrisches Feingewinde, zylindrisch

Abdichtung: Dichtkegelanschluss 24° mit O-Ring und Überwurfmutter

Série lourde

Pas fin métrique, cylindrique

Étanchéité : embout femelle cône 24° avec joint torique et écrou tournant

Dash	DN	Inch	Gewinde (G) Filetage (G)	RA RC	H (mm)	K (mm)	L (mm)	SW (mm) HEX (mm)	Art.-Nr. N° Art.
-16	25	1"	M 42X2	S30	75	36	130	50	424 06 75 75

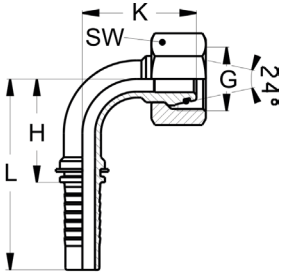

DKOS 90° ETCAOS / ETAFO 90°

Schwere Baureihe

Metrisches Feingewinde, zylindrisch

Abdichtung: Dichtkegelanschluss 24° mit O-Ring und Überwurfmutter

Série lourde

Pas fin métrique, cylindrique

Étanchéité : embout femelle cône 24° avec joint torique et écrou tournant

PN (bar)	Dash	DN	Inch	Gewinde (G) Filetage (G)	RA RC	H (mm)	K (mm)	L (mm)	SW (mm) HEX (mm)	Art.-Nr. N° Art.
420	-03	5	3/16"	M 14X1,5	S06	27	28	52	17	424 06 05 14
420	-03	5	3/16"	M 16X1,5	S08	27	28	52	19	424 06 05 16
450	-04	6	1/4"	M 14X1,5	S06	25	26	53	17	424 06 06 14
450	-04	6	1/4"	M 16X1,5	S08	29	29	57	19	424 06 06 16
450	-04	6	1/4"	M 18X1,5	S10	29	30	57	22	424 06 06 18
450	-04	6	1/4"	M 20X1,5	S12	29	32	57	24	424 06 06 20
450	-05	8	5/16"	M 16X1,5	S08	30,5	40	59	19	424 06 08 16
350	-05	8	5/16"	M 18X1,5	S10	31	33	59	22	424 06 08 18
350	-05	8	5/16"	M 20X1,5	S12	28	32	56	24	424 06 08 20
450	-06	10	3/8"	M 18X1,5	S10	30	33	61	22	424 06 10 18
450	-06	10	3/8"	M 20X1,5	S12	31	33	61	24	424 06 10 20
450	-06	10	3/8"	M 22X1,5	S14	34	37	64	27	424 06 10 22
420	-06	10	3/8"	M 24X1,5	S16	33	37	64	30	424 06 10 24
420	-08	12	1/2"	M 22X1,5	S14	39	41	71	27	424 06 12 22
420	-08	12	1/2"	M 24X1,5	S16	39	42	71	30	424 06 12 24
350	-08	12	1/2"	M 30X2	S20	42	48	73	36	424 06 12 30
350	-10	16	5/8"	M 24X1,5	S16	52	56	86	30	424 06 16 24
350	-10	16	5/8"	M 30X2	S20	44	49	80	36	424 06 16 30
350	-12	19	3/4"	M 30X2	S20	54	57	94	36	424 06 20 30
350	-12	19	3/4"	M 36X2	S25	54	55	94	41	424 06 19 36
350	-12	19	3/4"	M 36X2	S25	54	57	94	46	424 06 20 36
280	-16	25	1"	M 36X2	S25	70	70	121	46	424 06 25 36
280	-16	25	1"	M 42X2	S30	70	66	121	50	424 06 25 42
210	-20	31	1 1/4"	M 42X2	S30	84	84	141	50	424 06 32 42
210	-20	31	1 1/4"	M 52X2	S38	84	80	141	60	424 06 32 52
185	-24	38	1 1/2"	M 52X2	S38	100	101	164	60	424 06 40 52

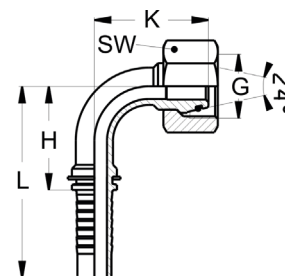

Schwere Baureihe

Metrisches Feingewinde, zylindrisch

Abdichtung: Dichtkegelanschluss 24° mit FKM O-Ring und Überwurfmutter

Série lourde

Pas fin métrique, cylindrique

Étanchéité : embout femelle cône 24° avec joint torique FKM et écrou tournant

PN (bar)	Dash	DN	Inch	Gewinde (G) Filetage (G)	RA RC	H (mm)	K (mm)	L (mm)	SW (mm) HEX (mm)	Art.-Nr. N° Art.
350	-05	8	5/16"	M 18X1,5	S10	31	33	59	22	424 06 08 18f



DKOS 90° Long Drop (verlängertes Schenkelmaß) ETCAOS / ETAFO 90° coude long

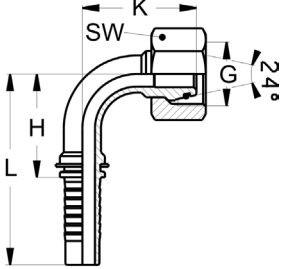

Schwere Baureihe mit verlängertem Schenkelmaß

Metrisches Feingewinde, zylindrisch

Abdichtung: Dichtkegelanschluss 24° mit O-Ring und Überwurfmutter

Série lourde avec coude allongé

Pas fin métrique, cylindrique

Étanchéité : embout femelle cône 24° avec joint torique et écrou tournant

PN (bar)	Dash	DN	Inch	Gewinde (G) Filetage (G)	RA RC	H (mm)	K (mm)	L (mm)	SW (mm) HEX (mm)	Art.-Nr. N° Art.
350	-05	8	5/16"	M 20X1,5	S12	30	50	57	24	424 06 58 50
345	-08	12	1/2"	M 24X1,5	S16	37	85	73	30	424 06 62 85
350	-10	16	5/8"	M 30X2	S20	51	100	85	36	424 06 66 10
350	-12	19	3/4"	M 36X2	S25	60	110	99	46	424 06 75 11

Schwere Baureihe

Metrisches Feingewinde, zylindrisch

Abdichtung: Außengewindenippel mit 24° Aussenkung

Série lourde

Pas fin métrique, cylindrique

Étanchéité : embout mâle avec cône 24°

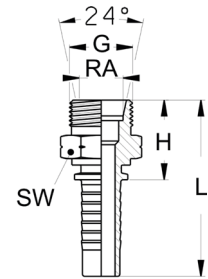

PN (bar)	Dash	DN	Inch	Gewinde (G) Filetage (G)	RA RC	H (mm)	L (mm)	SW (mm) HEX (mm)	Art.-Nr. N° Art.
420	-03	5	3/16"	M 14X1,5	S06	23	48	14	424 17 05 14
420	-03	5	3/16"	M 16X1,5	S08	23	48	17	424 17 05 16
450	-04	6	1/4"	M 14X1,5	S06	23	51	14	424 17 06 14
450	-04	6	1/4"	M 16X1,5	S08	23	51	17	424 17 06 16
450	-04	6	1/4"	M 18X1,5	S10	24	52	19	424 17 06 18
450	-04	6	1/4"	M 20X1,5	S12	25	53	22	424 17 06 20
450	-05	8	5/16"	M 18X1,5	S10	24	52	19	424 17 08 18
440	-05	8	5/16"	M 20X1,5	S12	25	53	22	424 17 08 20
450	-06	10	3/8"	M 18X1,5	S10	24	55	19	424 17 10 18
450	-06	10	3/8"	M 20X1,5	S12	25	56	22	424 17 10 20
450	-06	10	3/8"	M 22X1,5	S14	27	58	24	424 17 10 22
450	-06	10	3/8"	M 24X1,5	S16	30	60	27	424 17 10 24
450	-08	12	1/2"	M 20X1,5	S12	12	60	22	424 17 12 20
420	-08	12	1/2"	M 22X1,5	S14	28	61	24	424 17 12 22
420	-08	12	1/2"	M 24X1,5	S16	29	62	24	424 17 12 24
350	-08	12	1/2"	M 30X2	S20	34	67	32	424 17 12 30
420	-10	16	5/8"	M 24X1,5	S16	30,5	66,5	27	424 17 16 24
350	-10	16	5/8"	M 30X2	S20	32	68	32	424 17 16 30
350	-12	19	3/4"	M 30X2	S20	33	74	32	424 17 20 30
350	-12	19	3/4"	M 36X2	S25	37	78	36	424 17 20 36
280	-16	25	1"	M 36X2	S25	39	90	36	424 17 25 36
280	-16	25	1"	M 42X2	S30	43	94	46	424 17 25 42
210	-16	25	1"	M 52X2	S38	50	104	55	424 17 25 52
210	-20	31	1 1/4"	M 42X2	S30	44	101	46	424 17 32 42
210	-20	31	1 1/4"	M 52X2	S38	48	105	55	424 17 32 52
185	-24	38	1 1/2"	M 52X2	S38	48	112	55	424 17 40 52



CES 90°
EMAS - EFAF 90°



Leichte Baureihe

Metrisches Feingewinde, zylindrisch
Abdichtung: Außengewindenippel mit 24° Aussenkung

Série légère

Pas fin métrique, cylindrique
Étanchéité : embout mâle avec cône 24°

PN (bar)	Dash	DN	Inch	Gewinde (G) Filetage (G)	RA RC	Art.-Nr. N° Art.
450	-04	6	1/4"	M 18X1,5	S10	424 17 56 18
440	-05	8	5/16"	M 20X1,5	S12	424 17 58 20
450	-06	10	3/8"	M 22X1,5	S14	424 17 60 22
420	-08	12	1/2"	M 24X1,5	S16	424 17 63 24
420	-08	12	1/2"	M 24X1,5	S16	424 17 64 24
350	-10	16	5/8"	M 30X2	S20	424 17 66 30
350	-12	19	3/4"	M 36X2	S25	424 17 70 36

BEL
EL - ELM

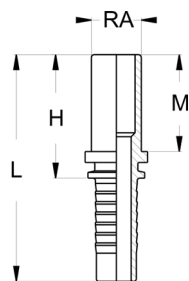

Leichte Baureihe

Abdichtung: Rohrstützen für Schneidring und Überwurfmutter

Série légère

Étanchéité : embout lisse pour bague coupante et écrou tournant

PN (bar)	Dash	DN	Inch	RA RC	H (mm)	M (mm)	L (mm)	Art.-Nr. N° Art.
415	-03	5	3/16"	L06	29,5	23	55	424 10 05 06
415	-03	5	3/16"	L08	29,5	23	55	424 10 05 08
415	-03	5	3/16"	L10	29,5	26	58	424 10 05 10
320	-04	6	1/4"	L06	27,5	21	55	424 10 06 06
450	-04	6	1/4"	L08	29,5	23	58	424 10 06 08
450	-04	6	1/4"	L10	31,5	25	60	424 10 06 10
450	-04	6	1/4"	L12	32,5	25	61	424 10 06 12
350	-05	8	5/16"	L08	29,5	28	60	424 10 08 08
350	-05	8	5/16"	L10	31,5	25	60	424 10 08 10
350	-05	8	5/16"	L12	31,5	25	59	424 10 08 12
330	-06	10	3/8"	L10	28,5	22	59	424 10 10 10
445	-06	10	3/8"	L12	31,5	25	62	424 10 10 12
250	-06	10	3/8"	L15	30,5	24	61	424 10 10 15
415	-08	12	1/2"	L12	32,5	25	65,5	424 10 12 12
250	-08	12	1/2"	L15	31,5	24	64,5	424 10 12 15
160	-08	12	1/2"	L18	33,5	26	66,5	424 10 12 18
160	-10	16	5/8"	L18	33,5	26	69,5	424 10 16 18
160	-10	16	5/8"	L22	35,5	28	71,5	424 10 16 22
160	-12	19	3/4"	L18	34,5	26	75,5	424 10 20 18
160	-12	19	3/4"	L22	36,5	28	77,5	424 10 20 22
100	-16	25	1"	L28	39	29	94	424 10 25 28
100	-20	31	1 1/4"	L35	45,5	35	106,5	424 10 32 35
100	-24	38	1 1/2"	L42	47,5	36	118	424 10 40 42

BEL 45°
EL - ELM 45°

Leichte Baureihe

Abdichtung: Rohrstützen für Schneidring und Überwurfmutter

Série légère

Étanchéité : embout lisse pour bague coupante et écrou tournant

PN (bar)	Dash	DN	Inch	RA RC	H (mm)	K (mm)	M (mm)	L (mm)	Art.-Nr. N° Art.
415	-03	5	3/16"	L06	44,5	22,5	23	70	424 11 05 06
415	-03	5	3/16"	L08	44,5	22,5	23	70	424 11 05 08
320	-04	6	1/4"	L06	48	24	21	77	424 11 06 06
450	-04	6	1/4"	L08	48	24	23	76,5	424 11 06 08
450	-04	6	1/4"	L10	49,5	25,5	25	78	424 11 06 10
450	-04	6	1/4"	L12	50,5	26,5	25	79	424 11 06 12
350	-05	8	5/16"	L10	51,5	27,5	25	80	424 11 08 10
350	-05	8	5/16"	L12	57,5	27,5	25	86	424 11 08 12
330	-06	10	3/8"	L10	62	27,5	22	92,5	424 11 10 10
445	-06	10	3/8"	L12	62,5	28,5	25	93	424 11 10 12
250	-06	10	3/8"	L15	61,5	27,5	24	92,5	424 11 10 15
315	-08	12	1/2"	L12	70,5	28,5	25	101	424 11 12 12
250	-08	12	1/2"	L15	70,5	31	24	103,5	424 11 12 15
160	-08	12	1/2"	L18	72	32,5	26	105	424 11 12 18
160	-10	16	5/8"	L18	86,5	34	26	122,5	424 11 16 18
160	-10	16	5/8"	L22	85,5	33	28	121,5	424 11 16 22
160	-12	19	3/4"	L18	94,5	41	26	135,5	424 11 20 18
160	-12	19	3/4"	L22	96	42,5	28	137	424 11 20 22
100	-16	25	1"	L28	124	56	29	178	424 11 25 28
100	-20	31	1 1/4"	L35	153	69	35	214	424 11 32 35
100	-24	38	1 1/2"	L42	175	71	36	246	424 11 40 42

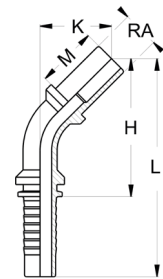

BEL 90°
EL - ELM 90°

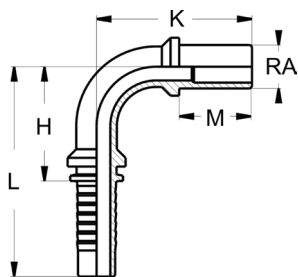

Leichte Baureihe

Abdichtung: Rohrstopfen für Schneidring und Überwurfmutter

Série légère

Étanchéité : embout lisse pour bague coupante et écrou tournant

PN (bar)	Dash	DN	Inch	RA RC	H (mm)	K (mm)	M (mm)	L (mm)	Art.-Nr. N° Art.
415	-03	5	3/16"	L06	21	37,5	23	47	424 12 05 06
415	-03	5	3/16"	L08	21	37,5	23	47	424 12 05 08
320	-04	6	1/4"	L06	24	39	21	52	424 12 06 06
450	-04	6	1/4"	L08	24	39	23	52	424 12 06 08
450	-04	6	1/4"	L10	24	41	25	52	424 12 06 10
450	-04	6	1/4"	L12	24	42,5	25	52	424 12 06 12
350	-05	8	5/16"	L08	29	43	23	58	424 12 08 08
350	-05	8	5/16"	L10	31	45	25	59	424 12 08 10
350	-05	8	5/16"	L12	31	45	25	59	424 12 08 12
330	-06	10	3/8"	L10	34	48	22	64	424 12 10 10
445	-06	10	3/8"	L12	34	49	25	64	424 12 10 12
250	-06	10	3/8"	L15	34	48	24	64	424 12 10 15
415	-08	12	1/2"	L12	38	54	25	71	424 12 12 12
250	-08	12	1/2"	L15	41	53,5	24	74	424 12 12 15
160	-08	12	1/2"	L18	41	55,5	26	74	424 12 12 18
160	-10	16	5/8"	L18	49	61,5	26	85	424 12 16 18
160	-10	16	5/8"	L22	49	60	28	85	424 12 16 22
160	-12	19	3/4"	L18	58	69	26	99	424 12 20 18
160	-12	19	3/4"	L22	58	71	28	99	424 12 20 22
100	-16	25	1"	L28	74	89	29	129	424 12 25 28
100	-20	31	1 1/4"	L35	92	107	35	153	424 12 32 35
100	-24	38	1 1/2"	L42	108	120	36	179	424 12 40 42

Schwere Baureihe

Abdichtung: Rohrstützen für Schneidring und Überwurfmutter

Série lourde

Étanchéité : embout lisse pour bague coupante et écrou tournant

PN (bar)	Dash	DN	Inch	RA RC	H (mm)	M (mm)	L (mm)	Art.-Nr. N° Art.
415	-03	5	3/16"	S06	29,5	23	55	424 13 05 06
415	-03	5	3/16"	S08	29,5	23	55	424 13 05 08
320	-04	6	1/4"	S06	27,5	21	55	424 13 06 06
450	-04	6	1/4"	S08	29,5	23	58	424 13 06 08
450	-04	6	1/4"	S10	31,5	25	60	424 13 06 10
450	-04	6	1/4"	S12	32,5	25	61	424 13 06 12
350	-05	8	5/16"	S10	31,5	25	60	424 13 08 10
350	-05	8	5/16"	S12	31,5	25	59	424 13 08 12
330	-06	10	3/8"	S10	28,5	22	59	424 13 10 10
445	-06	10	3/8"	S12	31,5	25	62	424 13 10 12
445	-06	10	3/8"	S14	34,5	28	65	424 13 10 14
445	-06	10	3/8"	S16	36	29	66,5	424 13 10 16
415	-08	12	1/2"	S12	32,5	25	65,5	424 13 12 12
275	-08	12	1/2"	S14	35,5	28	68,5	424 13 12 14
415	-08	12	1/2"	S16	36,5	29	69,5	424 13 12 16
350	-10	16	5/8"	S16	36,5	29	74	424 13 16 16
350	-10	16	5/8"	S20	42,5	35	78,5	424 13 16 20
215	-12	19	3/4"	S20	43,5	35	84,5	424 13 20 20
350	-12	19	3/4"	S25	47,5	39	88,5	424 13 20 25
165	-16	25	1"	S25	49	39	104	424 13 25 25
250	-16	25	1"	S30	53	43	108	424 13 25 30
210	-20	31	1 1/4"	S30	53,5	43	114,5	424 13 32 30
210	-20	31	1 1/4"	S38	58,5	48	119,5	424 13 32 38
170	-24	38	1 1/2"	S38	59,5	48	130	424 13 40 38

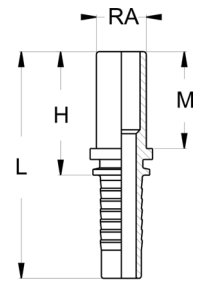

BES 45°
EL-S - ELM-S 45°

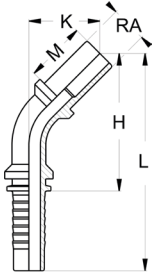

Schwere Baureihe

Abdichtung: Rohrstopfen für Schneidring und Überwurfmutter

Série lourde

Étanchéité : embout lisse pour bague coupante et écrou tournant

PN (bar)	Dash	DN	Inch	RA RC	H (mm)	K (mm)	M (mm)	L (mm)	Art.-Nr. N° Art.
415	-03	5	3/16"	S06	44,5	22,5	23	70	424 14 05 06
415	-03	5	3/16"	S08	44,5	22,5	23	70	424 14 05 08
320	-04	6	1/4"	S06	48	24	21	77	424 14 06 06
450	-04	6	1/4"	S08	48	24	23	76,5	424 14 06 08
450	-04	6	1/4"	S10	49,5	25,5	25	78	424 14 06 10
450	-04	6	1/4"	S12	50,5	26,5	25	79	424 14 06 12
350	-05	8	5/16"	S10	51,5	27,5	25	80	424 14 08 10
350	-05	8	5/16"	S12	57,5	27,5	25	86	424 14 08 12
330	-06	10	3/8"	S10	62	27,5	22	92,5	424 14 10 10
445	-06	10	3/8"	S12	62,5	28,5	25	93	424 14 10 12
445	-06	10	3/8"	S14	64,5	30,5	28	95	424 14 10 14
275	-08	12	1/2"	S14	73,5	34	28	106,5	424 14 12 14
415	-08	12	1/2"	S16	74	34,5	29	107	424 14 12 16
350	-10	16	5/8"	S20	92,5	40,5	35	128,5	424 14 16 20
215	-12	19	3/4"	S20	100,5	47	35	141,5	424 14 20 20
350	-12	19	3/4"	S25	103,5	50	39	144,5	424 14 20 25
165	-16	25	1"	S25	131	63	39	186	424 14 25 25
250	-16	25	1"	S30	126,5	58,5	43	181,5	424 14 25 30
210	-20	31	1 1/4"	S30	152,5	69	43	213,5	424 14 32 30
210	-20	31	1 1/4"	S38	156	72,5	48	217	424 14 32 38
170	-24	38	1 1/2"	S38	184	79	48	254	424 14 40 38

BES 90° EL-S - ELM-S 90°

Schwere Baureihe

Abdichtung: Rohrstützen für Schneidring und Überwurfmutter

Série lourde

Étanchéité : embout lisse pour bague coupante et écrou tournant

PN (bar)	Dash	DN	Inch	RA RC	H (mm)	K (mm)	M (mm)	L (mm)	Art.-Nr. N° Art.
415	-03	5	3/16"	S06	21	37,5	23	47	424 15 05 06
415	-03	5	3/16"	S08	21	37,5	23	47	424 15 05 08
320	-04	6	1/4"	S06	24	39	21	52	424 15 06 06
450	-04	6	1/4"	S08	24	39	23	52	424 15 06 08
450	-04	6	1/4"	S10	24	41	25	52	424 15 06 10
450	-04	6	1/4"	S12	24	42,5	25	52	424 15 06 12
350	-05	8	5/16"	S10	31	45	25	59	424 15 08 10
350	-05	8	5/16"	S12	31	45	25	59	424 15 08 12
330	-06	10	3/8"	S10	34	48	22	64	424 15 10 10
445	-06	10	3/8"	S12	34	49	25	64	424 15 10 12
445	-06	10	3/8"	S14	34	52	28	64	424 15 10 14
415	-08	12	1/2"	S12	38	54	25	71	424 15 12 12
275	-08	12	1/2"	S14	41	57,5	28	74	424 15 12 14
415	-08	12	1/2"	S16	41	58,5	29	74	424 15 12 16
350	-10	16	5/8"	S20	49	70,5	35	85	424 15 16 20
215	-12	19	3/4"	S20	58	78	35	99	424 15 20 20
350	-12	19	3/4"	S25	58	82	39	99	424 15 20 25
165	-16	25	1"	S25	74	99	39	129	424 15 25 25
250	-16	25	1"	S30	74	96	43	129	424 15 25 30
210	-20	31	1 1/4"	S30	92	109,5	43	153	424 15 32 30
210	-20	31	1 1/4"	S38	92	114,5	48	153	424 15 32 38
170	-24	38	1 1/2"	S38	108	128	48	179	424 15 40 38

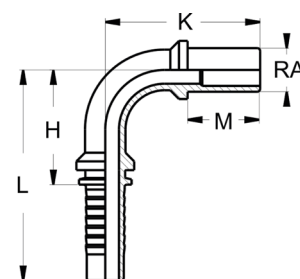

DKL EFM universel

Leichte Baureihe

Metrisches Feingewinde, zylindrisch

Abdichtung: Universal Dichtkegelanschluss 24°/60° mit Überwurfmutter

Série légère

Pas fin métrique, cylindrique

Étanchéité : embout femelle universel cône 24°/60° avec écrou tournant

PN (bar)	Dash	DN	Inch	Gewinde (G) Filetage (G)	RA RC	H (mm)	L (mm)	SW (mm) HEX (mm)	Art.-Nr. N° Art.
280	-04	6	1/4"	M 12X1,5	L06	24	51	14	424 21 06 12
280	-04	6	1/4"	M 14X1,5	L08	20	48	17	424 21 06 14
280	-04	6	1/4"	M 16X1,5	L10	26,5	55	19	424 21 06 16
280	-05	8	5/16"	M 16X1,5	L10	20	48	19	424 21 08 16
280	-06	10	3/8"	M 16X1,5	L10	18,8	49,3	19	424 21 10 16
280	-06	10	3/8"	M 18X1,5	L12	20	50	22	424 21 10 18
280	-08	12	1/2"	M 22X1,5	L15	21	54	27	424 21 12 22
210	-10	16	5/8"	M 26X1,5	L18	23	58	32	424 21 16 26
210	-12	19	3/4"	M 30X2	L22	31	72	36	424 21 20 30

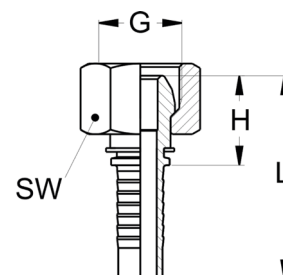

DKL 45° EFM universel 45°

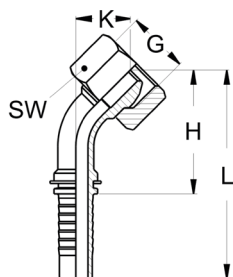

Leichte Baureihe

Metrisches Feingewinde, zylindrisch

Abdichtung: Universal Dichtkegelanschluss 24°/60° mit Überwurfmutter

Série légère

Pas fin métrique, cylindrique

Étanchéité : embout femelle universel cône 24°/60° avec écrou tournant

PN (bar)	Dash	DN	Inch	Gewinde (G) Filetage (G)	RA RC	H (mm)	K (mm)	L (mm)	SW (mm) HEX (mm)	Art.-Nr. N° Art.
280	-04	6	1/4"	M 14X1,5	L08	35	13	63	17	424 22 06 14
280	-05	8	5/16"	M 16X1,5	L10	37	15	65	19	424 22 08 16
280	-06	10	3/8"	M 18X1,5	L12	39	15	69	22	424 22 10 18
280	-08	12	1/2"	M 22X1,5	L15	45	17	78	27	424 22 12 22
210	-10	16	5/8"	M 26X1,5	L18	52	20	87	32	424 22 16 26

DKL 90° EFM universel 90°

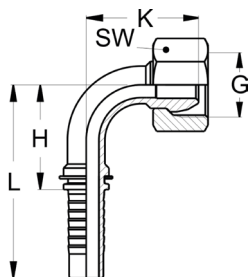

Leichte Baureihe

Metrisches Feingewinde, zylindrisch

Abdichtung: Universal Dichtkegelanschluss 24°/60° mit Überwurfmutter

Série légère

Pas fin métrique, cylindrique

Étanchéité : embout femelle universel cône 24°/60° avec écrou tournant

PN (bar)	Dash	DN	Inch	Gewinde (G) Filetage (G)	RA RC	H (mm)	K (mm)	L (mm)	SW (mm) HEX (mm)	Art.-Nr. N° Art.
280	-04	6	1/4"	M 14X1,5	L08	29	27	57	17	424 23 06 14
280	-04	6	1/4"	M 16X1,5	L10	26	32	53	19	424 23 06 16
280	-05	8	5/16"	M 16X1,5	L10	31	30	59	19	424 23 08 16
280	-06	10	3/8"	M 18X1,5	L12	31	30	61	22	424 23 10 18
280	-08	12	1/2"	M 22X1,5	L15	37	36	70	27	424 23 12 22
210	-10	16	5/8"	M 26X1,5	L18	45	42	81	32	424 23 16 26

Leichte Baureihe

Metrisches Feingewinde, zylindrisch

Abdichtung: Dichtkegelanschluss 60° mit gecrimpter Mutter

Série légère

Pas fin métrique, cylindrique

Étanchéité : embout femelle cône 60° avec écrou serti

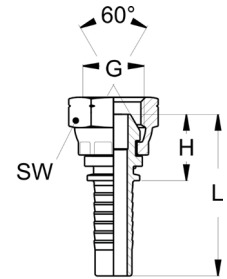

PN (bar)	Dash	DN	Inch	Gewinde (G) Filetage (G)	H (mm)	L (mm)	SW (mm) HEX (mm)	Art.-Nr. N° Art.
280	-03	5	3/16"	M 10X1	16	41	14	424 18 05 10
280	-03	5	3/16"	M 12X1,5	16	41	15	424 18 05 12
280	-04	6	1/4"	M 10X1	17	45	17	424 18 06 10
280	-04	6	1/4"	M 12X1,5	16,5	44,5	15	424 18 06 12
280	-04	6	1/4"	M 14X1,5	18,5	46,5	17	424 18 06 14
280	-04	6	1/4"	M 16X1,5	18,5	46,5	19	424 18 06 16
280	-04	6	1/4"	M 18X1,5	21,5	49,5	22	424 18 06 18
280	-05	8	5/16"	M 14X1,5	19	47	17	424 18 08 14
280	-05	8	5/16"	M 16X1,5	18	46	19	424 18 08 16
280	-05	8	5/16"	M 18X1,5	21,5	49,5	22	424 18 08 18
280	-06	10	3/8"	M 14X1,5	19,5	50	17	424 18 10 14
280	-06	10	3/8"	M 16X1,5	18,5	49	19	424 18 10 16
280	-06	10	3/8"	M 18X1,5	20,5	51	22	424 18 10 18
280	-06	10	3/8"	M 20X1,5	20,5	51	24	424 18 10 20
280	-06	10	3/8"	M 22X1,5	23	53,5	27	424 18 10 22
280	-08	12	1/2"	M 18X1,5	22,5	55,5	22	424 18 12 18
280	-08	12	1/2"	M 20X1,5	21,5	54,5	24	424 18 12 20
280	-08	12	1/2"	M 22X1,5	23	56	27	424 18 12 22
280	-08	12	1/2"	M 24X1,5	23,5	56,5	30	424 18 12 24
210	-08	12	1/2"	M 26X1,5	27	60	32	424 18 12 26
210	-10	16	5/8"	M 22X1,5	24	60	27	424 18 16 22
210	-10	16	5/8"	M 24X1,5	22,5	58,5	30	424 18 16 24
210	-10	16	5/8"	M 26X1,5	27	63	32	424 18 16 26
210	-10	16	5/8"	M 27X1,5	22	63	32	424 18 16 27
210	-12	19	3/4"	M 26X1,5	26,5	67	32	424 18 20 26
210	-12	19	3/4"	M 27X1,5	26,5	67	32	424 18 20 27
210	-12	19	3/4"	M 30X1,5	27	67,5	36	424 18 20 30
165	-16	25	1"	M 38X1,5	31	82	46	424 18 25 38
125	-20	31	1 1/4"	M 45X1,5	32	89,5	50	424 18 32 45
100	-24	38	1 1/2"	M 52X1,5	33,5	98	60	424 18 40 52
80	-32	51	2"	M 65X2	40	116	75	424 18 50 65

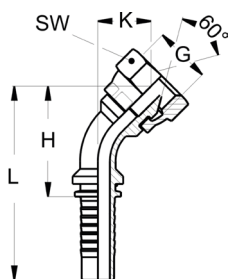

Leichte Baureihe

Metrisches Feingewinde, zylindrisch

Abdichtung: Dichtkegelanschluss 60° mit gecrimpter Mutter

Série légère

Pas fin métrique, cylindrique

Étanchéité : embout femelle cône 60° avec écrou serti

PN (bar)	Dash	DN	Inch	Gewinde (G) Filetage (G)	H (mm)	K (mm)	L (mm)	SW (mm) HEX (mm)	Art.-Nr. N° Art.
280	-03	5	3/16"	M 10X1	33	14	58	14	424 19 05 10
280	-03	5	3/16"	M 12X1,5	33,5	14,5	58,5	15	424 19 05 12
280	-04	6	1/4"	M 10X1	36	15,5	64	17	424 19 06 10
280	-04	6	1/4"	M 12X1,5	35	14,5	63	15	424 19 06 12
280	-04	6	1/4"	M 14X1,5	37	16	65	17	424 19 06 14
280	-04	6	1/4"	M 16X1,5	37	16	65	19	424 19 06 16
280	-04	6	1/4"	M 18X1,5	40	19	68	22	424 19 06 18
280	-05	8	5/16"	M 14X1,5	39	18	67	17	424 19 08 14
280	-05	8	5/16"	M 16X1,5	38	16	66	19	424 19 08 16
280	-05	8	5/16"	M 18X1,5	41	19	69	22	424 19 08 18
280	-06	10	3/8"	M 14X1,5	41	18	72	17	424 19 10 14
280	-06	10	3/8"	M 16X1,5	39	16	70	19	424 19 10 16
280	-06	10	3/8"	M 18X1,5	42	19	73	22	424 19 10 18
280	-06	10	3/8"	M 20X1,5	42	18	73	24	424 19 10 20
280	-06	10	3/8"	M 22X1,5	44	21	75	27	424 19 10 22
280	-08	12	1/2"	M 18X1,5	49	22	82	22	424 19 12 18
280	-08	12	1/2"	M 20X1,5	47	20	80	24	424 19 12 20
280	-08	12	1/2"	M 22X1,5	49	22	82	27	424 19 12 22
280	-08	12	1/2"	M 24X1,5	49	22	82	30	424 19 12 24
210	-08	12	1/2"	M 26X1,5	53	26	86	32	424 19 12 26
210	-10	16	5/8"	M 22X1,5	57	26	93	27	424 19 16 22
210	-10	16	5/8"	M 24X1,5	54	24	90	30	424 19 16 24
210	-10	16	5/8"	M 26X1,5	57	26	93	32	424 19 16 26
210	-10	16	5/8"	M 27X1,5	57	26	93	32	424 19 16 27
210	-12	19	3/4"	M 26X1,5	66	28	109	32	424 19 20 26
210	-12	19	3/4"	M 27X1,5	66	28	106	32	424 19 20 27
210	-12	19	3/4"	M 30X1,5	66	29	107	36	424 19 20 30
165	-16	25	1"	M 38X1,5	84	35	135	46	424 19 25 38
125	-20	31	1 1/4"	M 45X1,5	97	40	155	50	424 19 32 45
100	-24	38	1 1/2"	M 52X1,5	114	46	179	60	424 19 40 52

DKM 90° EFM 90°

Leichte Baureihe

Metrisches Feingewinde, zylindrisch

Abdichtung: Dichtkegelanschluss 60° mit gecrimpter Mutter

Série légère

Pas fin métrique, cylindrique

Étanchéité : embout femelle cône 60° avec écrou serti

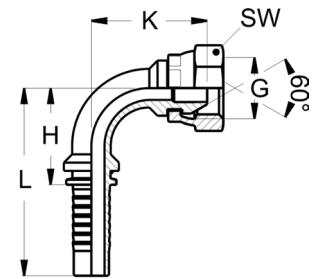

PN (bar)	Dash	DN	Inch	Gewinde (G) Filetage (G)	H (mm)	K (mm)	L (mm)	SW (mm) HEX (mm)	Art.-Nr. N° Art.
280	-03	5	3/16"	M 10X1	21	23	46	14	424 20 05 10
280	-03	5	3/16"	M 12X1,5	21	24	46	15	424 20 05 12
280	-04	6	1/4"	M 10X1	26	28	54	17	424 20 06 10
280	-04	6	1/4"	M 12X1,5	26	26	54	15	424 20 06 12
280	-04	6	1/4"	M 14X1,5	26	28	54	17	424 20 06 14
280	-04	6	1/4"	M 16X1,5	26	29	54	19	424 20 06 16
280	-04	6	1/4"	M 18X1,5	26	32	54	22	424 20 06 18
280	-05	8	5/16"	M 14X1,5	28	31	56	17	424 20 08 14
280	-05	8	5/16"	M 16X1,5	28	30	56	19	424 20 08 16
280	-05	8	5/16"	M 18X1,5	28	34	56	22	424 20 08 18
280	-06	10	3/8"	M 14X1,5	31	34	61	17	424 20 10 14
280	-06	10	3/8"	M 16X1,5	31	31	61	19	424 20 10 16
280	-06	10	3/8"	M 18X1,5	31	35	61	22	424 20 10 18
280	-06	10	3/8"	M 20X1,5	31	36	61	24	424 20 10 20
280	-06	10	3/8"	M 22X1,5	31	38	61	27	424 20 10 22
280	-08	12	1/2"	M 18X1,5	37	42	70	22	424 20 12 18
280	-08	12	1/2"	M 20X1,5	37	40	70	24	424 20 12 20
280	-08	12	1/2"	M 22X1,5	37	42	70	27	424 20 12 22
280	-08	12	1/2"	M 24X1,5	37	43	70	30	424 20 12 24
210	-08	12	1/2"	M 26X1,5	37	48	70	32	424 20 12 26
210	-10	16	5/8"	M 22X1,5	45	50	80	27	424 20 16 22
210	-10	16	5/8"	M 24X1,5	45	46	80	30	424 20 16 24
210	-10	16	5/8"	M 26X1,5	45	50	80	32	424 20 16 26
210	-10	16	5/8"	M 27X1,5	45	50	80	32	424 20 16 27
210	-12	19	3/4"	M 26X1,5	54	56	95	32	424 20 20 26
210	-12	19	3/4"	M 27X1,5	54	56	95	32	424 20 20 27
210	-12	19	3/4"	M 30X1,5	54	70	95	36	424 20 20 30
165	-16	25	1"	M 38X1,5	70	71	121	46	424 20 25 38
125	-20	31	1 1/4"	M 45X1,5	84	83	142	50	424 20 32 45
100	-24	38	1 1/2"	M 52X1,5	100	96	165	60	424 20 40 52

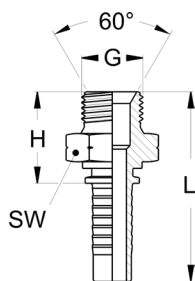

Metrisches Feingewinde, zylindrisch

Abdichtung: Außengewindenippel mit 60° Aussenkung

Pas fin métrique, cylindrique

Étanchéité : embout mâle avec cône 60°

PN (bar)	Dash	DN	Inch	Gewinde (G) Filetage (G)	H (mm)	L (mm)	SW (mm) HEX (mm)	Art.-Nr. N° Art.
280	-03	5	3/16"	M 10X1	18,5	43,5	14	424 24 05 10
280	-03	5	3/16"	M 12X1,5	23,5	48,5	17	424 24 05 12
280	-04	6	1/4"	M 10X1	19	47	14	424 24 06 10
280	-04	6	1/4"	M 12X1,5	24	52	17	424 24 06 12
280	-04	6	1/4"	M 14X1,5	24	52	19	424 24 06 14
280	-04	6	1/4"	M 16X1,5	25	53	22	424 24 06 16
280	-04	6	1/4"	M 18X1,5	26	54	24	424 24 06 18
280	-05	8	5/16"	M 14X1,5	24	52	19	424 24 08 14
280	-05	8	5/16"	M 16X1,5	25	53	22	424 24 08 16
280	-05	8	5/16"	M 18X1,5	26	54	24	424 24 08 18
280	-06	10	3/8"	M 14X1,5	24	54,5	19	424 24 10 14
280	-06	10	3/8"	M 16X1,5	25	55,5	22	424 24 10 16
280	-06	10	3/8"	M 18X1,5	26	56,5	24	424 24 10 18
280	-06	10	3/8"	M 20X1,5	29	59,5	27	424 24 10 20
280	-06	10	3/8"	M 22X1,5	29	59,5	27	424 24 10 22
280	-08	12	1/2"	M 18X1,5	27	60	24	424 24 12 18
280	-08	12	1/2"	M 20X1,5	30	63	27	424 24 12 20
280	-08	12	1/2"	M 22X1,5	30	63	27	424 24 12 22
280	-08	12	1/2"	M 24X1,5	30	63	30	424 24 12 24
210	-08	12	1/2"	M 26X1,5	33	66	32	424 24 12 26
210	-10	16	5/8"	M 22X1,5	30	66	27	424 24 16 22
210	-10	16	5/8"	M 24X1,5	30	66	30	424 24 16 24
210	-10	16	5/8"	M 26X1,5	33	69	32	424 24 16 26
210	-10	16	5/8"	M 27X1,5	33	69	32	424 24 16 27
210	-12	19	3/4"	M 26X1,5	34	74,5	32	424 24 20 26
210	-12	19	3/4"	M 27X1,5	34	74,5	32	424 24 20 27
210	-12	19	3/4"	M 30X1,5	35	75,5	36	424 24 20 30
165	-16	25	1"	M 38X1,5	38,5	89,5	46	424 24 25 38
125	-20	31	1 1/4"	M 45X1,5	41,5	99	55	424 24 32 45
100	-24	38	1 1/2"	M 52X1,5	42,5	107	60	424 24 40 52

AGM Kobelco

MD Kobelco

Metrisches Feingewinde, zylindrisch

Abdichtung: Außengewindenippel mit 24° Aussenkung

Pas fin métrique, cylindrique

Étanchéité : embout mâle avec cône 24°

Dash	DN	Inch	Innen-Ø (mm) Intérieur-Ø (mm)	Gewinde (G) Filetage (G)	RA RC	H (mm)	SW (mm) HEX (mm)	Art.-Nr. N° Art.
-10	16	5/8"	15,9	M 30X1,5	L22	32	32	424 97 66 30
-12	19	3/4"	19	M 36X1,5	L28	36	41	424 97 70 36
-16	25	1"	25,4	M 36X1,5	L28	37	41	424 97 75 36
-16	25	1"	25,4	M 45X1,5	L35	38	50	424 97 75 45

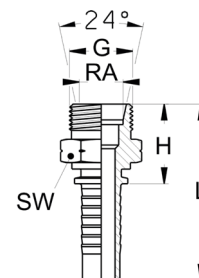

DKM-flachdichtend

EFM plat

Metrisches Feingewinde, zylindrisch

Abdichtung: flachdichtender Nippel mit Überwurfmutter

Pas fin métrique, cylindrique

Étanchéité : embout à face plane avec écrou tournant

Dash	DN	Inch	Gewinde (G) Filetage (G)	H (mm)	T (mm)	L (mm)	SW (mm) HEX (mm)	Art.-Nr. N° Art.
-04	6	1/4"	M 14X1,5	16	8	44	17	424 29 06 14
-05	8	5/16"	M 16X1,5	17	9	45	19	424 29 08 16
-06	10	3/8"	M 18X1,5	17	9	47	22	424 29 10 18
-08	12	1/2"	M 22X1,5	17,5	11	48,5	27	424 29 12 22
-10	16	5/8"	M 26X1,5	19	11	53	32	424 29 16 26

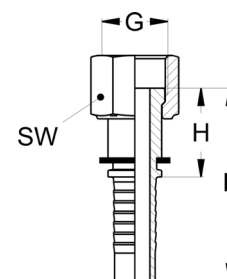

RNM Ringnippel

Banjo métrique OR / Banjo BO

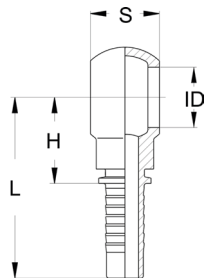

Anwendung: für metrische Hohlschrauben

Application : pour vis creuses métriques

PN (bar)	Dash	DN	Inch	Innen-Ø (mm) Intérieur-Ø (mm)	H (mm)	S (mm)	Für Hohlschraube Pour vis creuses	L (mm)	Art.-Nr. N° Art.
200	-03	5	3/16"	10,2	20	10	M 10X1	45	424 27 05 10
200	-03	5	3/16"	12,1	21,1	12	M 12X1,5	46,1	424 27 05 12
200	-03	5	3/16"	14,2	22,6	14	M 14X1,5	47,6	424 27 05 14
200	-04	6	1/4"	10,2	23	10	M 10X1	51	424 27 06 10
200	-04	6	1/4"	12,1	23	12	M 12X1,5	51	424 27 06 12
200	-04	6	1/4"	14,2	23	14	M 14X1,5	51	424 27 06 14
200	-04	6	1/4"	16,2	26,5	16,1	M 16X1,5	54,5	424 27 06 16
200	-04	6	1/4"	18,2	28,5	20,5	M 18X1,5	56,5	424 27 06 18
200	-05	8	5/16"	10,2	23	10	M 10X1	51	424 27 08 10
200	-05	8	5/16"	12,1	23,5	12	M 12X1,5	51,5	424 27 08 12
200	-05	8	5/16"	14,2	24	14	M 14X1,5	52	424 27 08 14
200	-05	8	5/16"	16,2	26,5	17,5	M 16X1,5	54,5	424 27 08 16
200	-05	8	5/16"	18,2	28,5	20,5	M 18X1,5	56,5	424 27 08 18
200	-05	8	5/16"	20,2	30	23	M 20X1,5	58	424 27 08 20
200	-05	8	5/16"	22,2	30	23	M 22X1,5	58	424 27 08 22
200	-06	10	3/8"	14,2	24	14	M 14X1,5	54,5	424 27 10 14
200	-06	10	3/8"	16,2	24	17,5	M 16X1,5	54,5	424 27 10 16
200	-06	10	3/8"	18,2	27	20,5	M 18X1,5	57,5	424 27 10 18
200	-06	10	3/8"	20,2	32	23	M 20X1,5	62,5	424 27 10 20
200	-06	10	3/8"	22,2	32	22,5	M 22X1,5	62,5	424 27 10 22
200	-08	12	1/2"	18,2	28,1	20,5	M 18X1,5	61,1	424 27 12 18
200	-08	12	1/2"	20,2	28,5	23	M 20X1,5	61,5	424 27 12 20
200	-08	12	1/2"	22,2	28,5	22,5	M 22X1,5	61,5	424 27 12 22
200	-08	12	1/2"	26,5	39	29,5	M 26X1,5	72	424 27 12 26
200	-10	16	5/8"	22,2	27,2	22,5	M 22X1,5	63	424 27 16 22
200	-10	16	5/8"	26,5	34,7	29,5	M 26X1,5	70,5	424 27 16 26
200	-12	19	3/4"	26,5	37,5	29,5	M 26X1,5	78	424 27 20 26
200	-12	19	3/4"	30,2	41,5	36	M 30X1,5	82	424 27 20 30
200	-16	25	1"	30,2	43	36	M 30X1,5	94	424 27 25 30

HSM Hohlschrauben metrisch

VC Mét. vis creuses cotes métrique

Metrisches Feingewinde, zylindrisch

Anwendung: für metrische Ringnippel

Pas fin métrique, cylindrique

Application : pour embout banjo métrique

PN (bar)	Gewinde (G) Filetage (G)	L (mm)	L1 (mm)	SW (mm) HEX (mm)	Art.-Nr. N° Art.
200	M 8X1	21	17	12	424 28 08 10
200	M 10X1	26	21,5	14	424 28 10 10
200	M 12X1,5	31	25,5	17	424 28 12 15
200	M 14X1,5	37,5	30,5	19	424 28 14 15
200	M 16X1,5	40	32,5	22	424 28 16 15
200	M 18X1,5	44	36,5	24	424 28 18 15
200	M 20X1,5	48	39,5	27	424 28 20 15
200	M 22X1,5	50	41,5	28	424 28 22 15
200	M 24X1,5	50	41	30	424 28 24 15
200	M 26X1,5	58	48,5	32	424 28 26 15
200	M 30X1,5	64	53	36	424 28 30 15

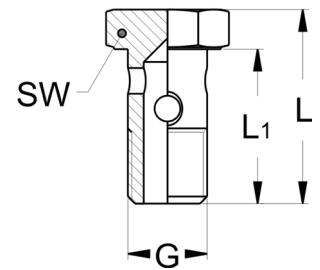

DHSM

VC Mét. vis creuse métrique banjo double

Metrisches Feingewinde, zylindrisch

Anwendung: für metrische Ringnippel

Pas fin métrique, cylindrique

Application : pour embout banjo métrique

PN (bar)	Gewinde (G) Filetage (G)	L (mm)	L1 (mm)	SW (mm) HEX (mm)	Art.-Nr. N° Art.
200	M 10X1	38	33	15	424 49 10 10
200	M 12X1,5	47	41	17	424 49 12 15
200	M 14X1,5	56	48	19	424 49 14 15
200	M 16X1,5	58	50	22	424 49 16 15
200	M 18X1,5	65	57	24	424 49 18 15
200	M 22X1,5	80	73	27	424 49 22 15

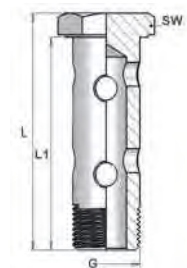

RNR Ringnippel Banjo Gaz OR / BO

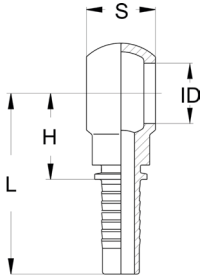

Anwendung: für zöllige Hohlschrauben
Application : pour vis creuses cotes pouce

PN (bar)	Dash	DN	Inch	Innen-Ø (mm) Intérieur-Ø (mm)	H (mm)	S (mm)	Für Hohlschraube Pour vis creuses	L (mm)	Art.-Nr. N° Art.
280	-03	5	3/16"	10,2	20	10	G 1/8"-28	45	424 47 05 31
280	-03	5	3/16"	13,3	22,6	14	G 1/4"-19	47,6	424 47 05 32
280	-04	6	1/4"	10,2	23	10	G 1/8"-28	51	424 47 06 31
280	-04	6	1/4"	13,3	23	14	G 1/4"-19	51	424 47 06 32
280	-04	6	1/4"	16,8	26,5	17,5	G 3/8"-19	54,5	424 47 06 33
250	-04	6	1/4"	21	33,5	23	G 1/2"-14	61,2	424 47 06 34
280	-05	8	5/16"	13,3	24	14	G 1/4"-19	52	424 47 08 32
280	-05	8	5/16"	16,8	26,5	17,5	G 3/8"-19	54,5	424 47 08 33
250	-05	8	5/16"	21	33,5	23	G 1/2"-14	61,5	424 47 08 34
280	-06	10	3/8"	13,3	24	14	G 1/4"-19	54,5	424 47 10 32
280	-06	10	3/8"	16,8	24	17,5	G 3/8"-19	54,5	424 47 10 33
250	-06	10	3/8"	21	32	23	G 1/2"-14	62,5	424 47 10 34
280	-08	12	1/2"	16,8	26,5	17,5	G 3/8"-19	59,5	424 47 12 33
250	-08	12	1/2"	21	28,5	23	G 1/2"-14	61,5	424 47 12 34
210	-08	12	1/2"	23,1	31	23,5	G 5/8"-14	64	424 47 12 35
210	-08	12	1/2"	26,5	39	29,5	G 3/4"-14	72	424 47 12 36
250	-10	16	5/8"	21	27,2	23	G 1/2"-14	63	424 47 16 34
210	-10	16	5/8"	23,1	28,2	23,5	G 5/8"-14	64	424 47 16 35
210	-10	16	5/8"	26,5	34,7	29,5	G 3/4"-14	70,5	424 47 16 36
210	-12	19	3/4"	26,5	37,5	29,5	G 3/4"-14	78	424 47 20 36
165	-12	19	3/4"	33,5	39,5	37,5	G 1"-11	90,5	424 47 20 37
165	-16	25	1"	33,5	49	37,5	G 1"-11	100	424 47 25 37

HSR Hohlschrauben zöllig VC Gaz vis creuses cotes pouce

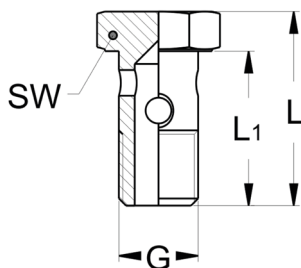

Whitworth Rohrgewinde (BSPP), zylindrisch
Anwendung: für zöllige Ringnippel
Filetage Whitworth (BSPP), cylindrique
Application : pour embout banjo cotes pouce

PN (bar)	Gewinde (G) Filetage (G)	L (mm)	L1 (mm)	SW (mm) HEX (mm)	Art.-Nr. N° Art.
280	G 1/8"-28	26	21,5	14	424 48 31 00
280	G 1/4"-19	34,3	29,5	19	424 48 32 00
280	G 3/8"-19	40,5	34	22	424 48 33 00
250	G 1/2"-14	46	39	27	424 48 34 00
210	G 5/8"-14	55	45,5	30	424 48 35 00
210	G 3/4"-14	56	48	32	424 48 36 00
165	G 1"-11	69	59	41	424 48 37 00

DHSR Doppelhohlschrauben zöllig

VC Gaz double vis creuses cotes pouce

Whitworth Rohrgewinde (BSPP), zylindrisch

Anwendung: für zöllige Ringnippel

Filetage Whitworth (BSPP), cylindrique

Application : pour embout banjo cotes pouce

PN (bar)	Gewinde (G) Filetage (G)	L (mm)	L1 (mm)	SW (mm) HEX (mm)	Art.-Nr. N° Art.
280	G 1/8"-28	39	33	14	424 49 31 00
280	G 1/4"-19	48	42	19	424 49 32 00
280	G 3/8"-19	56	49	22	424 49 33 00
250	G 1/2"-14	62	64	27	424 49 34 00
210	G 3/4"-14	87	78	32	424 49 36 00
165	G 1"-11	109	93	41	424 49 37 00

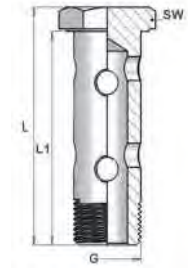

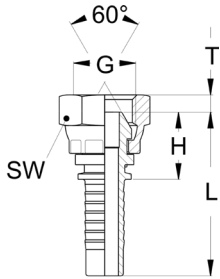

Whitworth Rohrgewinde (BSPP), zylindrisch
Abdichtung: Dichtkegelanschluss 60° mit gecrimpter Mutter
 Filetage Whitworth (BSPP), cylindrique
Étanchéité : embout femelle cône 60° avec écrou serti

PN (bar)	Dash	DN	Inch	Gewinde (G) Filetage (G)	H (mm)	T (mm)	L (mm)	SW (mm) HEX (mm)	Art.-Nr. N° Art.
415	-03	5	3/16"	G 1/8"-28	16	4,3	41	14	424 30 05 31
415	-03	5	3/16"	G 1/4"-19	19	4,1	44	19	424 30 05 32
415	-04	6	1/4"	G 1/8"-28	17	4,3	45	14	424 30 06 31
450	-04	6	1/4"	G 1/4"-19	19	4,1	47	19	424 30 06 32
450	-04	6	1/4"	G 3/8"-19	22	5,8	50	22	424 30 06 33
450	-04	6	1/4"	G 1/2"-14	23	6,5	51	27	424 30 06 34
350	-05	8	5/16"	G 1/4"-19	19	4,1	47	19	424 30 08 32
350	-05	8	5/16"	G 3/8"-19	22	5,8	50	22	424 30 08 33
350	-05	8	5/16"	G 1/2"-14	23	6,5	51	27	424 30 08 34
450	-06	10	3/8"	G 1/4"-19	19	4,1	49	19	424 30 10 32
450	-06	10	3/8"	G 3/8"-19	21	5,8	51	22	424 30 10 33
450	-06	10	3/8"	G 1/2"-14	23	6,5	54	27	424 30 10 34
450	-06	10	3/8"	G 3/4"-14	24,6	7	55,1	32	424 30 10 36
415	-08	12	1/2"	G 3/8"-19	22	5,8	56	22	424 30 12 33
415	-08	12	1/2"	G 1/2"-14	23	6,5	56	27	424 30 12 34
415	-08	12	1/2"	G 5/8"-14	24	9,3	57	30	424 30 12 35
415	-08	12	1/2"	G 3/4"-14	27	8,6	60	32	424 30 12 36
350	-10	16	5/8"	G 1/2"-14	23	6,5	59	27	424 30 16 34
350	-10	16	5/8"	G 5/8"-14	23	9,3	59	30	424 30 16 35
350	-10	16	5/8"	G 3/4"-14	27	8,6	63	32	424 30 16 36
350	-12	19	3/4"	G 1/2"-14	24	6,5	65	27	424 30 20 34
350	-12	19	3/4"	G 5/8"-14	24	9,3	64	30	424 30 20 35
350	-12	19	3/4"	G 3/4"-14	27	8,6	67	32	424 30 20 36
350	-12	19	3/4"	G 1"-11	30	10,5	70	41	424 30 20 37
280	-16	25	1"	G 3/4"-14	28	8,6	79	32	424 30 25 36
280	-16	25	1"	G 1"-11	30	10,5	81	41	424 30 25 37
280	-16	25	1"	G 1 1/4"-11	35	10	86	50	424 30 25 38
210	-20	31	1 1/4"	G 1"-11	28	10	89	41	424 30 32 37
210	-20	31	1 1/4"	G 1 1/4"-11	34	10	92	50	424 30 32 38
210	-20	31	1 1/4"	G 1 1/2"-11	36	12	93	55	424 30 32 39
185	-24	38	1 1/2"	G 1 1/4"-11	31	11	102	50	424 30 40 38
185	-24	38	1 1/2"	G 1 1/2"-11	34	12	99	55	424 30 40 39
185	-24	38	1 1/2"	G 2"-11	39	16	103	70	424 30 40 40
165	-32	51	2"	G 2"-11	37	16	107	70	424 30 50 40
69	-40	63	2 1/2"	G 2 1/2"-11	41	11	113	85	424 30 63 63
50	-48	76	3"	G 3"-11	56	11	116	100	424 30 76 76

DKR-SK mit Sechskant FBSP - TBSP double hexagone

Whitworth Rohrgewinde (BSPP), zylindrisch

Anwendung: mit Sechskant

Abdichtung: Dichtkegelanschluss 60° mit gecrimpter Mutter

Filetage Whitworth (BSPP), cylindrique

Application : écrou de retenue

Étanchéité : embout femelle cône 60° avec écrou serti

PN (bar)	Dash	DN	Inch	Gewinde (G) Filetage (G)	H (mm)	L (mm)	SW (mm) HEX (mm)	SW1 (mm) HEX1 (mm)	Art.-Nr. N° Art.
415	-03	5	3/16"	G 1/4"-19	23	48	19	14	424 45 05 32
415	-04	6	1/4"	G 1/8"-28	24	49	14	11	424 45 06 31
450	-04	6	1/4"	G 1/4"-19	24	52	19	14	424 45 06 32
450	-04	6	1/4"	G 3/8"-19	26	54	22	17	424 45 06 33
350	-05	8	5/16"	G 3/8"-19	26	54	22	17	424 45 08 33
450	-04	10	3/8"	G 1/4"-19	24	51	19	14	424 45 10 32
450	-10	10	3/8"	G 3/8"-19	26	57	22	17	424 45 10 33
450	-10	10	3/8"	G 1/2"-14	29	60	27	22	424 45 10 34
450	-06	12	1/2"	G 3/8"-19	26	61	22	17	424 45 12 33
415	-08	12	1/2"	G 1/2"-14	30	63	27	22	424 45 12 34
350	-12	12	1/2"	G 3/4"-14	35	66	32	27	424 45 12 36
350	-10	16	5/8"	G 3/4"-14	35	71	32	27	424 45 16 36
350	-12	19	3/4"	G 3/4"-14	36	76	32	27	424 45 20 36
280	-16	25	1"	G 1"-11	40	91	41	32	424 45 25 37
210	-20	31	1 1/4"	G 1 1/4"-11	46	104	50	41	424 45 32 38
185	-24	38	1 1/2"	G 1 1/2"-11	47	112	55	46	424 45 40 39
165	-32	51	2"	G 2"-11	53	123	70	60	424 45 50 40

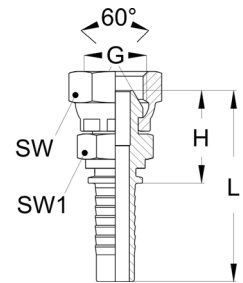

DKR mit langer Überwurfmutter FBSP - TBSP avec écrou long

Whitworth Rohrgewinde (BSPP), zylindrisch

Abdichtung: Dichtkegelanschluss 60° mit gecrimpter, langer Überwurfmutter

Filetage Whitworth (BSPP), cylindrique

Étanchéité : embout femelle cône 60° avec écrou tournant serti, long

PN (bar)	Dash	DN	Inch	Gewinde (G) Filetage (G)	H (mm)	L (mm)	SW (mm) HEX (mm)	Art.-Nr. N° Art.
450	-04	6	1/4"	G 1/4"-19	19	47	19	424 30 56 32
450	-04	6	1/4"	G 3/8"-19	19	47	22	424 30 56 33
350	-05	8	5/16"	G 3/8"-19	19	47	22	424 30 58 33
445	-06	10	3/8"	G 3/8"-19	19	50	22	424 30 60 33
415	-06	10	3/8"	G 1/2"-14	21	52	27	424 30 60 34
415	-08	12	1/2"	G 1/2"-14	22	55	27	424 30 62 34
350	-08	12	1/2"	G 5/8"-14	24	57	30	424 30 62 35
350	-10	16	5/8"	G 5/8"-14	23	59	30	424 30 66 35
350	-10	16	5/8"	G 3/4"-14	27	63	32	424 30 66 36
350	-12	19	3/4"	G 3/4"-14	27	67	32	424 30 70 36
280	-12	19	3/4"	G 1"-11	31	72	41	424 30 70 37
280	-16	25	1"	G 1"-11	31	82	41	424 30 75 37

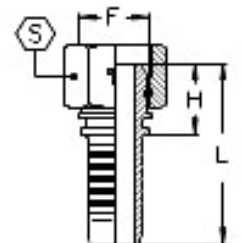

DKR 45° FBSP - TBSP 45°

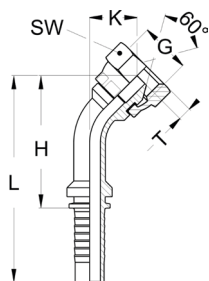

Whitworth Rohrgewinde (BSPP), zylindrisch

Abdichtung: Dichtkegelanschluss 60° mit gecrimpter Mutter

Filetage Whitworth (BSPP), cylindrique

Étanchéité : embout femelle cône 60° avec écrou serti

PN (bar)	Dash	DN	Inch	Gewinde (G) Filetage (G)	H (mm)	K (mm)	T (mm)	L (mm)	SW (mm) HEX (mm)	Art.-Nr. N° Art.
415	-03	5	3/16"	G 1/8"-28	33	14	4,3	58	14	424 32 05 31
415	-03	5	3/16"	G 1/4"-19	35	16	4,1	60	19	424 32 05 32
415	-04	6	1/4"	G 1/8"-28	36	16	4,3	64	14	424 32 06 31
400	-04	6	1/4"	G 1/4"-19	37	16	4,1	65	17	424 32 06 17
450	-04	6	1/4"	G 1/4"-19	37	16	4,1	65	19	424 32 06 32
450	-04	6	1/4"	G 3/8"-19	40	19	19	68	22	424 32 06 33
450	-04	6	1/4"	G 1/2"-14	42	21	6,5	70	27	424 32 06 34
350	-05	8	5/16"	G 1/4"-19	39	18	5,1	67	19	424 32 08 32
350	-05	8	5/16"	G 3/8"-19	41	19	5,8	69	22	424 32 08 33
350	-05	8	5/16"	G 1/2"-14	43	21	6,5	71	27	424 32 08 34
450	-06	10	3/8"	G 1/4"-19	41	18	4,1	72	19	424 32 10 32
450	-06	10	3/8"	G 3/8"-19	42	19	5,8	73	22	424 32 10 33
450	-06	10	3/8"	G 1/2"-14	44	21	6,5	75	27	424 32 10 34
450	-06	10	3/8"	G 3/4"-14	66	27	12,2	93	32	424 32 10 36
415	-08	12	1/2"	G 3/8"-19	49	22	5,8	82	22	424 32 12 33
415	-08	12	1/2"	G 1/2"-14	49	22	6,5	82	27	424 32 12 34
415	-08	12	1/2"	G 5/8"-14	49	22	9,3	82	30	424 32 12 35
415	-08	12	1/2"	G 3/4"-14	53	26	8,6	86	32	424 32 12 36
350	-10	16	5/8"	G 1/2"-14	57	26	6,5	93	27	424 32 16 34
350	-10	16	5/8"	G 5/8"-14	54	24	9,3	90	30	424 32 16 35
350	-10	16	5/8"	G 3/4"-14	57	26	8,6	93	32	424 32 16 36
350	-12	19	3/4"	G 1/2"-14	68	30	6,5	108	27	424 32 20 34
350	-12	19	3/4"	G 5/8"-14	66	28	9,3	106	30	424 32 20 35
350	-12	19	3/4"	G 3/4"-14	66	28	8,6	106	32	424 32 20 36
350	-12	19	3/4"	G 1"-11	68	30	11	108	41	424 32 20 37
280	-16	25	1"	G 3/4"-14	87	38	8,6	138	32	424 32 25 36
280	-16	25	1"	G 1"-11	84	36	11	135	41	424 32 25 37
280	-16	25	1"	G 1 1/4"-11	85	37	10	136	50	424 32 25 38
210	-20	31	1 1/4"	G 1"-11	72	43	10	133	41	424 32 32 37
210	-20	31	1 1/4"	G 1 1/4"-11	100	43	10	157	50	424 32 32 38
210	-20	31	1 1/4"	G 1 1/2"-11	100	43	12	157	55	424 32 32 39
185	-24	38	1 1/2"	G 1 1/4"-11	74	45	11	142	50	424 32 40 38
185	-24	38	1 1/2"	G 1 1/2"-11	116	49	12	180	55	424 32 40 39
185	-24	38	1 1/2"	G 2"-11	116	49	16	180	70	424 32 40 40
165	-32	51	2"	G 2"-11	157	69	16	227	70	424 32 50 40
69	-40	63	2 1/2"	G 2 1/2"-11	91	44	11	156	85	424 32 63 63
50	-48	76	3"	G 3"-11	108	20	11	182	100	424 32 76 76

DKR 45° mit langer Überwurfmutter FBSP - TBSP 45° avec écrou long

Whitworth Rohrgewinde (BSPP), zylindrisch

Abdichtung: Dichtkegelanschluss 60° mit langer Überwurfmutter

Filetage Whitworth (BSPP), cylindrique

Étanchéité : embout femelle cône 60° avec écrou long

PN (bar)	Dash	DN	Inch	Gewinde (G) Filetage (G)	K (mm)	H (mm)	L (mm)	SW (mm) HEX (mm)	Art.-Nr. N° Art.
450	-04	6	1/4"	G 1/4"-19	13	35	63	19	424 32 56 32
450	-04	6	1/4"	G 3/8"-19	14	36	64	22	424 32 56 33
350	-05	8	5/16"	G 3/8"-19	14	37	65	22	424 32 58 33
445	-06	10	3/8"	G 3/8"-19	14	38	68	22	424 32 60 33
415	-06	10	3/8"	G 1/2"-14	17	41	71	27	424 32 60 34
415	-08	12	1/2"	G 1/2"-14	18	44	77	27	424 32 62 34
350	-08	12	1/2"	G 5/8"-14	23	49	82	30	424 32 62 35
350	-10	16	5/8"	G 5/8"-14	23	54	90	30	424 32 66 35
350	-10	16	5/8"	G 3/4"-14	26	57	93	32	424 32 66 36
350	-12	19	3/4"	G 3/4"-14	29	66	106	32	424 32 70 36
280	-12	19	3/4"	G 1"-11	31	68	109	41	424 32 70 37
280	-16	25	1"	G 1"-11	36	84	135	41	424 32 75 37

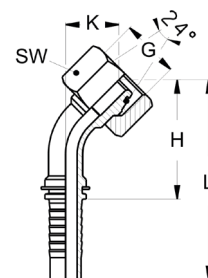

DKR 90°
FBSP - TBSP 90°

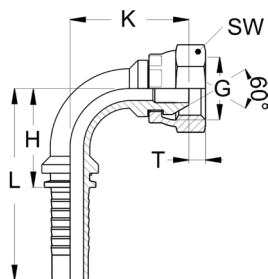

Whitworth Rohrgewinde (BSPP), zylindrisch

Abdichtung: Dichtkegelanschluss 60° mit gecrimpter Mutter

Filetage Whitworth (BSPP), cylindrique

Étanchéité : embout femelle cône 60° avec écrou serti

PN (bar)	Dash	DN	Inch	Gewinde (G) Filetage (G)	H (mm)	K (mm)	T (mm)	L (mm)	SW (mm) HEX (mm)	Art.-Nr. N° Art.
415	-03	5	3/16"	G 1/8"-28	21	23	4,3	46	14	424 34 05 31
415	-03	5	3/16"	G 1/4"-19	21	26	4,1	46	19	424 34 05 32
415	-04	6	1/4"	G 1/8"-28	26	28	4,3	54	14	424 34 06 31
400	-04	6	1/4"	G 1/4"-19	26	28	4,1	54	17	424 34 06 17
450	-04	6	1/4"	G 1/4"-19	26	28	4,1	54	19	424 34 06 32
450	-04	6	1/4"	G 3/8"-19	26	32	5,8	54	22	424 34 06 33
450	-04	6	1/4"	G 1/2"-14	26	36	6,5	54	27	424 34 06 34
350	-05	8	5/16"	G 1/4"-19	28	31	4,1	56	19	424 34 08 32
350	-05	8	5/16"	G 3/8"-19	28	34	5,8	56	22	424 34 08 33
350	-05	8	5/16"	G 1/2"-14	28	37	6,5	56	27	424 34 08 34
450	-06	10	3/8"	G 1/4"-19	31	34	4,1	61	19	424 34 10 32
450	-06	10	3/8"	G 3/8"-19	31	35	5,8	61	22	424 34 10 33
450	-06	10	3/8"	G 1/2"-14	31	38	6,5	61	27	424 34 10 34
450	-06	10	3/8"	G 3/4"-14	43,3	55	8	74	28	424 34 10 36
415	-08	12	1/2"	G 3/8"-19	37	42	5,8	70	22	424 34 12 33
415	-08	12	1/2"	G 1/2"-14	37	42	6,5	70	27	424 34 12 34
415	-08	12	1/2"	G 5/8"-14	37	43	9,3	70	30	424 34 12 35
415	-08	12	1/2"	G 3/4"-14	37	48	8,6	70	32	424 34 12 36
350	-10	16	5/8"	G 1/2"-14	45	50	6,5	80	27	424 34 16 34
350	-10	16	5/8"	G 5/8"-14	45	46	9,3	80	30	424 34 16 35
350	-10	16	5/8"	G 3/4"-14	45	50	8,6	80	32	424 34 16 36
350	-12	19	3/4"	G 1/2"-14	54	59	6,5	95	27	424 34 20 34
350	-12	19	3/4"	G 5/8"-14	54	56	9,3	95	30	424 34 20 35
350	-12	19	3/4"	G 3/4"-14	54	56	8,6	95	32	424 34 20 36
350	-12	19	3/4"	G 1"-11	54	59	11	95	41	424 34 20 37
280	-16	25	1"	G 3/4"-14	70	75	8,6	121	32	424 34 25 36
280	-16	25	1"	G 1"-11	70	72	11	121	41	424 34 25 37
280	-16	25	1"	G 1 1/4"-11	70	73	10	121	50	424 34 25 38
210	-20	31	1 1/4"	G 1"-11	88	90	10	150	41	424 34 32 37
210	-20	31	1 1/4"	G 1 1/4"-11	84	87	10	142	50	424 34 32 38
210	-20	31	1 1/4"	G 1 1/2"-11	84	87	12	142	55	424 34 32 39
185	-24	38	1 1/2"	G 1 1/4"-11	73	79	11	144	50	424 34 40 38
185	-24	38	1 1/2"	G 1 1/2"-11	100	100	12	165	55	424 34 40 39
185	-24	38	1 1/2"	G 2"-11	100	100	16	165	70	424 34 40 40
165	-32	51	2"	G 1 1/2"-11	85	110	8	157	55	424 34 50 39
165	-32	51	2"	G 2"-11	134	131	16	204	70	424 34 50 40
165	-32	51	2"	G 2 1/2"-11	130	103	11	223	85	424 34 50 63
69	-40	63	2 1/2"	G 2 1/2"-11	97	103	11	165	85	424 34 63 63
50	-48	76	3"	G 3"-11	110	110	11	175	100	424 34 76 76

DKR 90°-kompakt FBSP - TBSP 90°-compact

Whitworth Rohrgewinde (BSPP), zylindrisch

Eigenschaften und Anwendung: kompakte Bauweise

Abdichtung: Dichtkegelanschluss 60° mit gecrimpter Mutter

Filetage Whitworth (BSPP), cylindrique

Propriétés et application : coudes compact

Étanchéité : embout femelle cône 60° avec écrou serti

PN (bar)	Dash	DN	Inch	Gewinde (G) Filetage (G)	H (mm)	K (mm)	T (mm)	L (mm)	SW (mm) HEX (mm)	SW1 (mm) HEX1 (mm)	Art.-Nr. N° Art.
450	-04	6	1/4"	G 1/4"-19	18	23	3,6	46	19	19	424 36 06 32
450	-04	6	1/4"	G 3/8"-19	21	26	6	49	22	22	424 36 06 33
350	-05	8	5/16"	G 1/4"-19	18	22	5	47	19	19	424 36 08 32
350	-05	8	5/16"	G 3/8"-19	21	26	6	49	22	22	424 36 08 33
450	-06	10	3/8"	G 1/4"-19	30	26	4	60	19	19	424 36 10 32
450	-06	10	3/8"	G 3/8"-19	21	26	5,5	52	22	22	424 36 10 33
450	-06	10	3/8"	G 1/2"-14	24	28	6	54	27	27	424 36 10 34
300	-08	12	1/2"	G 3/8"-19	32	28	7	65	22	22	424 36 12 33
415	-08	12	1/2"	G 1/2"-14	24	28	5,7	57	27	27	424 36 12 34
350	-10	16	5/8"	G 1/2"-14	26	28	6	69	27	27	424 36 16 34
350	-10	16	5/8"	G 3/4"-14	38	40	9,5	72	32	32	424 36 16 36
350	-12	19	3/4"	G 3/4"-14	31	35	8	72	32	32	424 36 20 36
280	-26	25	1"	G 1"-11	38	41	10	89	41	41	424 36 25 37

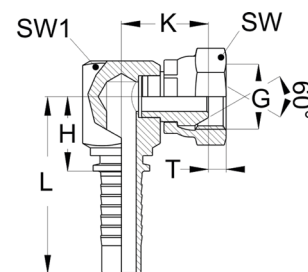

DKR 90° mit langer Überwurfmutter FBSP - TBSP 90° avec écrou long

Whitworth Rohrgewinde (BSPP), zylindrisch

Abdichtung: Dichtkegelanschluss 60° mit langer Überwurfmutter

Filetage Whitworth (BSPP), cylindrique

Étanchéité : embout femelle cône 60° avec écrou long

PN (bar)	Dash	DN	Inch	Gewinde (G) Filetage (G)	H (mm)	K (mm)	L (mm)	SW (mm) HEX (mm)	Art.-Nr. N° Art.
450	-04	6	1/4"	G 1/4"-19	29	26	57	19	424 34 56 32
450	-04	6	1/4"	G 3/8"-19	29	28	57	22	424 34 56 33
350	-05	8	5/16"	G 3/8"-19	29	28	57	22	424 34 58 33
445	-06	10	3/8"	G 3/8"-19	30	29	61	22	424 34 60 33
415	-06	10	3/8"	G 1/2"-14	30	32	61	27	424 34 60 34
415	-08	12	1/2"	G 1/2"-14	37	35	70	27	424 34 62 34
350	-08	12	1/2"	G 5/8"-14	37	43	70	30	424 34 62 35
350	-10	16	5/8"	G 5/8"-14	44	46	80	30	424 34 66 35
350	-10	16	5/8"	G 3/4"-14	44	50	80	32	424 34 66 36
350	-12	19	3/4"	G 3/4"-14	54	56	94	32	424 34 70 36
280	-12	19	3/4"	G 1"-11	54	60	94	41	424 34 70 37
280	-16	25	1"	G 1"-11	70	72	121	41	424 34 75 37

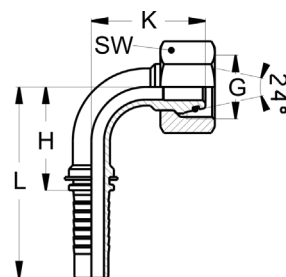

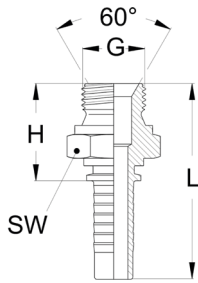

Whitworth Rohrgewinde (BSPP), zylindrisch

Abdichtung: Außengewindenippel mit 60° Aussenkung und Dichtbund

Filetage Whitworth (BSPP), cylindrique

Étanchéité : embout mâle avec cône 60° et épaulement d'étanchéité

PN (bar)	Dash	DN	Inch	Gewinde (G) Filetage (G)	H (mm)	L (mm)	SW (mm) HEX (mm)	Art.-Nr. N° Art.
415	-03	5	3/16"	G 1/8"-28	20	45	14	424 40 05 31
415	-03	5	3/16"	G 1/4"-19	24	49	19	424 40 05 32
415	-04	6	1/4"	G 1/8"-28	20	48	14	424 40 06 31
450	-04	6	1/4"	G 1/4"-19	25	53	19	424 40 06 32
450	-04	6	1/4"	G 3/8"-19	27	55	22	424 40 06 33
450	-04	6	1/4"	G 1/2"-14	32	60	27	424 40 06 34
350	-05	8	5/16"	G 1/4"-19	25	53	19	424 40 08 32
350	-05	8	5/16"	G 3/8"-19	27	55	22	424 40 08 33
350	-05	8	5/16"	G 1/2"-14	32	60	27	424 40 08 34
450	-06	10	3/8"	G 1/4"-19	25	55	19	424 40 10 32
450	-06	10	3/8"	G 3/8"-19	27	58	22	424 40 10 33
450	-06	10	3/8"	G 1/2"-14	32	62	27	424 40 10 34
415	-08	12	1/2"	G 3/8"-19	28	61	22	424 40 12 33
415	-08	12	1/2"	G 1/2"-14	33	66	27	424 40 12 34
415	-08	12	1/2"	G 5/8"-14	35	68	30	424 40 12 35
415	-08	12	1/2"	G 3/4"-14	36	69	32	424 40 12 36
350	-10	16	5/8"	G 1/2"-14	33	69	27	424 40 16 34
350	-10	16	5/8"	G 5/8"-14	35	71	30	424 40 16 35
350	-10	16	5/8"	G 3/4"-14	36	72	32	424 40 16 36
350	-12	19	3/4"	G 1/2"-14	34	74	27	424 40 20 34
350	-12	19	3/4"	G 5/8"-14	36	76	30	424 40 20 35
350	-12	19	3/4"	G 3/4"-14	37	77	32	424 40 20 36
350	-12	19	3/4"	G 1"-11	42	82	41	424 40 20 37
280	-16	25	1"	G 3/4"-14	38	89	32	424 40 25 36
280	-16	25	1"	G 1"-11	43	94	41	424 40 25 37
280	-16	25	1"	G 1 1/4"-11	46	97	50	424 40 25 38
210	-20	31	1 1/4"	G 1"-11	42	102	41	424 40 32 37
210	-20	31	1 1/4"	G 1 1/4"-11	47	105	50	424 40 32 38
210	-20	31	1 1/4"	G 1 1/2"-11	50	108	55	424 40 32 39
185	-24	38	1 1/2"	G 1 1/2"-11	50	115	55	424 40 40 39
185	-24	38	1 1/2"	G 2"-11	55	119	70	424 40 40 40
165	-32	51	2"	G 1 1/2"-11	54	130	55	424 40 50 39
165	-32	51	2"	G 2"-11	56	126	70	424 40 50 40
69	-40	63	2 1/2"	G 2 1/2"-11	60	132	85	424 40 63 63
50	-48	76	3"	G 3"-11	69	136	100	424 40 76 76

AGR (drehbar) MBSP (tournant)

Whitworth Rohrgewinde (BSPP), zylindrisch

Eigenschaften: drehbar

Abdichtung: Außengewindenippel mit 60° Aussenkung, Kegeltgewinde

Filetage Whitworth (BSPP), cylindrique

Propriétés : orientable

Étanchéité : embout mâle avec cône 60°, étanchéité par filetage conique

PN (bar)	Dash	DN	Inch	Innen-Ø (mm) Intérieur-Ø (mm)	Gewinde (G) Filetage (G)	H (mm)	L (mm)	SW (mm) HEX (mm)	Art.-Nr. N° Art.
210	-04	6	1/4"	6,4	G 1/4"-19	37	69	19	424 08 06 32
210	-06	10	3/8"	9,5	G 3/8"-19	43	75	22	424 08 10 33
210	-08	12	1/2"	12,7	G 1/2"-14	47	89	27	424 08 12 34
175	-12	19	3/4"	19	G 3/4"-14	52	101	32	424 08 20 36

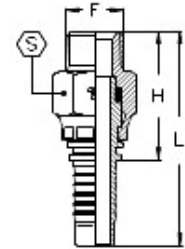

AGR-K
MC - MG CO

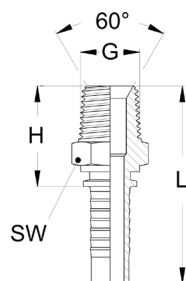

Whitworth Rohrgewinde (BSPT), kegelig
Abdichtung: Außengewindenippel mit 60° Aussenkantung
 Filet Whitworth (BSPT), conique
Étanchéité : embout mâle avec cône 60°

PN (bar)	Dash	DN	Inch	Gewinde (G) Filetage (G)	H (mm)	L (mm)	SW (mm) HEX (mm)	Art.-Nr. N° Art.
415	-03	5	3/16"	R 1/8"-28	20	45	12	424 41 05 51
415	-03	5	3/16"	R 1/4"-19	25	50	15	424 41 05 52
450	-04	6	1/4"	R 1/8"-28	21	49	12	424 41 06 51
450	-04	6	1/4"	R 1/4"-19	25	53	15	424 41 06 52
450	-04	6	1/4"	R 3/8"-19	26	54	19	424 41 06 53
350	-05	8	5/16"	R 1/4"-19	25	53	15	424 41 08 52
350	-05	8	5/16"	R 3/8"-19	26	54	19	424 41 08 53
350	-05	8	5/16"	R 1/2"-14	35,5	63,5	24	424 41 08 54
450	-06	10	3/8"	R 1/4"-19	26	56	15	424 41 10 52
450	-06	10	3/8"	R 3/8"-19	27	57	19	424 41 10 53
415	-06	10	3/8"	R 1/2"-14	32	63	22	424 41 10 54
415	-08	12	1/2"	R 3/8"-19	28	64	19	424 41 12 53
415	-08	12	1/2"	R 1/2"-14	33	66	22	424 41 12 54
415	-08	12	1/2"	R 5/8"-14	37	68	30	424 41 12 55
350	-08	12	1/2"	R 3/4"-14	37	68	30	424 41 12 56
350	-10	16	5/8"	R 1/2"-14	33	69	22	424 41 16 54
350	-10	16	5/8"	R 5/8"-14	37	70	30	424 41 16 55
350	-10	16	5/8"	R 3/4"-14	35	71	27	424 41 16 56
350	-12	19	3/4"	R 3/4"-14	36	77	27	424 41 20 56
280	-12	19	3/4"	R 1"-11	41	82	36	424 41 20 57
280	-16	25	1"	R 1"-11	43	94	36	424 41 25 57
210	-16	25	1"	R 1 1/4"-11	47	98	46	424 41 25 58
210	-20	31	1 1/4"	R 1 1/4"-11	48	106	46	424 41 32 58
210	-20	31	1 1/4"	R 1 1/2"-11	51	112	50	424 41 32 59
185	-24	38	1 1/2"	R 1 1/4"-11	47	118	46	424 41 40 58
185	-24	38	1 1/2"	R 1 1/2"-11	49	114	50	424 41 40 59
185	-24	38	1 1/2"	R 2"-11	53	124	65	424 41 40 60
165	-32	51	2"	R 2"-11	57	127	65	424 41 50 60
69	-40	63	2 1/2"	R 2 1/2"-11	79	151	85	424 41 63 63
50	-48	76	3"	R 3"-11	76	138	100	424 41 76 76

DKR-NPT FBSP - TBSP NPT

NPT Gewinde

Abdichtung: Dichtkegelanschluss 60° mit gecrimpter Mutter

Filetage NPT

Étanchéité : embout femelle cône 60° avec écrou serti

PN (bar)	Dash	DN	Inch	Gewinde (G) Filetage (G)	H (mm)	L (mm)	SW (mm) HEX (mm)	Art.-Nr. N° Art.
350	-04	6	1/4"	1/4"-18 NPT	19	47	17	424 30 06 82
280	-06	10	3/8"	3/8"-18 NPT	21	51	22	424 30 10 83
280	-08	12	1/2"	1/2"-14 NPT	23	56	25	424 30 12 84
280	-12	19	3/4"	3/4"-14 NPT	27	67	32	424 30 20 85
280	-16	25	1"	1"-11,5 NPT	30	81	38	424 30 25 86

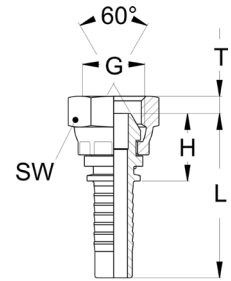

AGN MB - MNPT

NPT Gewinde

Abdichtung: Außengewindenippel mit 60° Aussenkung, Kegeltgewinde

Filetage NPT

Étanchéité : embout mâle avec cône 60°, étanchéité par filetage conique

PN (bar)	Dash	DN	Inch	Gewinde (G) Filetage (G)	H (mm)	L (mm)	SW (mm) HEX (mm)	Art.-Nr. N° Art.
415	-03	5	3/16"	1/8"-27 NPT	20,6	45,6	12	424 44 05 81
415	-03	5	3/16"	1/4"-18 NPT	26,5	51,5	14	424 44 05 82
450	-04	6	1/4"	1/8"-27 NPT	21,1	49,1	12	424 44 06 81
450	-04	6	1/4"	1/4"-18 NPT	27	55	14	424 44 06 82
450	-04	6	1/4"	3/8"-18 NPT	28,6	56,6	19	424 44 06 83
415	-04	6	1/4"	1/2"-14 NPT	34	62	22	424 44 06 84
350	-05	8	5/16"	1/4"-18 NPT	27	55	14	424 44 08 82
350	-05	8	5/16"	3/8"-18 NPT	28,6	56,6	19	424 44 08 83
350	-05	8	5/16"	1/2"-14 NPT	34	62	22	424 44 08 84
450	-06	10	3/8"	1/4"-18 NPT	27,5	58	16	424 44 10 82
450	-06	10	3/8"	3/8"-18 NPT	28,6	59,1	19	424 44 10 83
415	-06	10	3/8"	1/2"-14 NPT	34	64,5	22	424 44 10 84
415	-08	12	1/2"	3/8"-18 NPT	30,6	63,6	22	424 44 12 83
415	-08	12	1/2"	1/2"-14 NPT	35	68	22	424 44 12 84
350	-08	12	1/2"	3/4"-14 NPT	36,9	69,9	27	424 44 12 85
350	-10	16	5/8"	1/2"-14 NPT	36,2	72	25	424 44 16 84
350	-10	16	5/8"	3/4"-14 NPT	37,1	72,9	27	424 44 16 85
350	-12	19	3/4"	1/2"-14 NPT	37,5	78	27	424 44 20 84
350	-12	19	3/4"	3/4"-14 NPT	37,9	78,4	27	424 44 20 85
280	-12	19	3/4"	1"-11,5 NPT	45,5	86	35	424 44 20 86
280	-16	25	1"	3/4"-14 NPT	40,4	91,4	32	424 44 25 85
280	-16	25	1"	1"-11,5 NPT	47	98	35	424 44 25 86
210	-16	25	1"	1 1/4"-11,5 NPT	51,1	102,1	46	424 44 25 87
210	-20	31	1 1/4"	1 1/4"-11,5 NPT	51,9	109,6	46	424 44 32 87
185	-24	38	1 1/2"	1 1/2"-11,5 NPT	55	119,5	50	424 44 40 88
165	-32	51	2"	2"-11,5 NPT	64	134	65	424 44 50 89

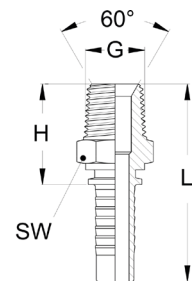

AGN (drehbar) MB - MNPT (tournant)

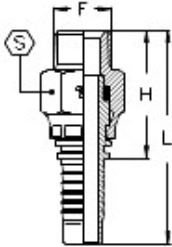

NPT Gewinde

Eigenschaften: drehbar

Abdichtung: Außengewindenippel mit 60° Aussenkung, Kegelgewinde
Filetage NPT

Propriétés : orientable

Étanchéité : embout mâle avec cône 60°, étanchéité par filetage conique

PN (bar)	Dash	DN	Inch	Gewinde (G) Filetage (G)	H (mm)	Art.-Nr. N° Art.
210	-04	6	1/4"	1/4"-18 NPT	41	424 08 06 82
210	-04	6	1/4"	3/8"-18 NPT	46	424 08 06 83
210	-06	10	3/8"	1/4"-18 NPT	41	424 08 10 82
210	-06	10	3/8"	3/8"-18 NPT	45	424 08 10 83
210	-06	10	3/8"	1/2"-14 NPT	57	424 08 10 84
210	-08	12	1/2"	3/8"-18 NPT	46	424 08 12 83
210	-08	12	1/2"	1/2"-14 NPT	56	424 08 12 84
210	-12	19	3/4"	1/2"-14 NPT	57	424 08 20 84
175	-12	19	3/4"	3/4"-14 NPT	61	424 08 20 85
140	-16	25	1"	1"-11,5 NPT	65	424 08 25 86

AGN 90° (drehbar) MB - MNPT 90° (tournant)

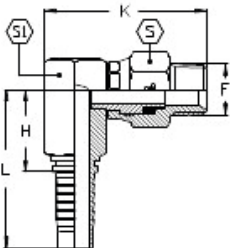

NPT Gewinde

Eigenschaften: drehbar

Abdichtung: Außengewindenippel mit 60° Aussenkung, Kegelgewinde
Filetage NPT

Propriétés : orientable

Étanchéité : embout mâle avec cône 60°, étanchéité par filetage conique

PN (bar)	Dash	DN	Inch	Gewinde (G) Filetage (G)	H (mm)	Art.-Nr. N° Art.
210	-04	6	1/4"	1/4"-18 NPT	29	424 09 06 82
210	-06	10	3/8"	3/8"-18 NPT	31	424 09 10 83
210	-08	12	1/2"	1/2"-14 NPT	33	424 09 12 84
175	-12	19	3/4"	3/4"-14 NPT	43	424 09 20 85

DKR-flachdichtend TG - FBSP plat

Whitworth Rohrgewinde (BSPP), zylindrisch

Abdichtung: flachdichtender Nippel mit gecrimpter Mutter

Filetage Whitworth (BSPP), cylindrique

Étanchéité : embout à face plane avec écrou serti

PN (bar)	Dash	DN	Inch	Gewinde (G) Filetage (G)	H (mm)	T (mm)	L (mm)	SW (mm) HEX (mm)	Art.-Nr. N° Art.
450	-03	5	3/16"	G 1/4"-19	17	5	43	19	424 42 05 32
450	-04	6	1/4"	G 1/4"-19	15	7	43	19	424 42 06 32
450	-04	6	1/4"	G 3/8"-19	18	9	46	22	424 42 06 33
350	-05	8	5/16"	G 1/4"-19	25	11	53	19	424 42 08 32
350	-05	8	5/16"	G 3/8"-19	18	9	46	22	424 42 08 33
350	-05	8	5/16"	G 1/2"-14	19	10	47	27	424 42 08 34
445	-06	10	3/8"	G 3/8"-19	17	9	47	22	424 42 10 33
415	-06	10	3/8"	G 1/2"-14	19	10	49	27	424 42 10 34
415	-06	10	3/8"	G 3/4"-14	32	14	62	32	424 42 10 36
415	-08	12	1/2"	G 1/2"-14	19	10	52	27	424 42 12 34
350	-08	12	1/2"	G 5/8"-14	21	12	54	30	424 42 12 35
350	-08	12	1/2"	G 3/4"-14	23	12	56	32	424 42 12 36
350	-10	16	5/8"	G 5/8"-14	20	12	56	30	424 42 16 35
350	-10	16	5/8"	G 3/4"-14	23	12	59	32	424 42 16 36
350	-12	19	3/4"	G 3/4"-14	22	12	63	32	424 42 20 36
280	-12	19	3/4"	G 1"-11	25	14	65	41	424 42 20 37
280	-16	25	1"	G 1"-11	25	14	76	41	424 42 25 37
210	-16	25	1"	G 1 1/4"-11	20	16	78	50	424 42 25 38
210	-20	31	1 1/4"	G 1 1/4"-11	28	15	90	50	424 42 32 38
185	-24	38	1 1/2"	G 1 1/2"-11	35	11	106	55	424 42 40 39
165	-32	51	2"	G 2"-11	36	15	112	70	424 42 50 40

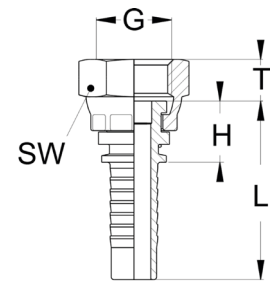

DKR 45°-flachdichtend TG - FBSP plat 45°

Whitworth Rohrgewinde (BSPP), zylindrisch

Abdichtung: flachdichtender Nippel mit gecrimpter Mutter

Filetage Whitworth (BSPP), cylindrique

Étanchéité : embout à face plane avec écrou serti

PN (bar)	Dash	DN	Inch	Gewinde (G) Filetage (G)	H (mm)	K (mm)	T (mm)	L (mm)	SW (mm) HEX (mm)	Art.-Nr. N° Art.
450	-04	6	1/4"	G 1/4"-19	36	16	5	65	19	424 31 06 32
450	-04	6	1/4"	G 3/8"-19	38	19	7	66	22	424 31 06 33
350	-05	8	5/16"	G 3/8"-19	44	19	7	73	22	424 31 08 33
445	-06	10	3/8"	G 3/8"-19	48	19	7	79	22	424 31 10 33
415	-06	10	3/8"	G 1/2"-14	57	23	10	87	27	424 31 10 34
415	-08	12	1/2"	G 1/2"-14	64	25	10	97	27	424 31 12 34
350	-08	12	1/2"	G 5/8"-14	59	22	9	91,5	27	424 31 12 35
350	-10	16	5/8"	G 5/8"-14	67	24	9	103	28	424 31 16 35
350	-10	16	5/8"	G 3/4"-14	78	34	14	114	32	424 31 16 36
350	-12	19	3/4"	G 3/4"-14	64	26	15	105	32	424 31 20 36
280	-12	19	3/4"	G 1"-11	75	30	10	115	41	424 31 20 37
280	-16	25	1"	G 1"-11	82	36	10	136	41	424 31 25 37

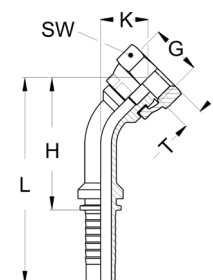

DKR 90°-flachdichtend TG - FBSP plat 90°

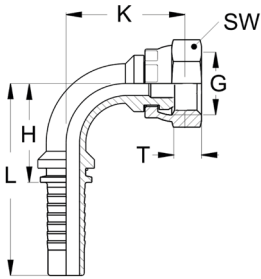

Whitworth Rohrgewinde (BSPP), zylindrisch
Abdichtung: flachdichtender Nippel mit gecrimpter Mutter
 Filetage Whitworth (BSPP), cylindrique
Étanchéité : embout à face plane avec écrou serti

PN (bar)	Dash	DN	Inch	Gewinde (G) Filetage (G)	H (mm)	K (mm)	T (mm)	L (mm)	SW (mm) HEX (mm)	Art.-Nr. N° Art.
450	-04	6	1/4"	G 1/4"-19	23	23	9	52	19	424 33 06 32
450	-04	6	1/4"	G 3/8"-19	23	30	11	52	22	424 33 06 33
350	-05	8	5/16"	G 3/8"-19	29	30	11	58	22	424 33 08 33
445	-06	10	3/8"	G 3/8"-19	32	22	11	62	22	424 33 10 33
415	-06	10	3/8"	G 1/2"-14	34	36	10	63	27	424 33 10 34
415	-06	10	3/8"	G 3/4"-14	50	50	13	79	32	424 33 10 36
415	-08	12	1/2"	G 1/2"-14	41	40	10	74	27	424 33 12 34
350	-08	12	1/2"	G 5/8"-14	40	53	9	73	28	424 33 12 35
350	-08	12	1/2"	G 3/4"-14	43	48	13	73	32	424 33 12 36
350	-10	16	5/8"	G 5/8"-14	48	56	9	84	28	424 33 16 35
350	-10	16	5/8"	G 3/4"-14	51	60	13	84	32	424 33 16 36
350	-12	19	3/4"	G 3/4"-14	60	68	13	98	32	424 33 20 36
280	-12	19	3/4"	G 1"-11	58	72	10	99	41	424 33 20 37
280	-16	25	1"	G 1"-11	76	81	10	117	41	424 33 25 37

AGR-flachdichtend MBSP - MG plat

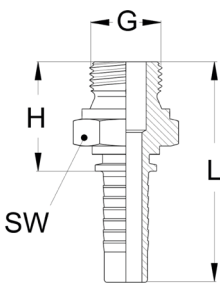

Whitworth Rohrgewinde (BSPP), zylindrisch
Abdichtung: flachdichtender Außengewindenippel
 Filetage Whitworth (BSPP), cylindrique
Étanchéité : embout mâle à face plane

PN (bar)	Dash	DN	Inch	Gewinde (G) Filetage (G)	H (mm)	L (mm)	SW (mm) HEX (mm)	Art.-Nr. N° Art.
450	-04	6	1/4"	G 1/4"-19	25	53	19	424 43 06 32
450	-04	6	1/4"	G 3/8"-19	27	55	22	424 43 06 33
350	-05	8	5/16"	G 1/4"-19	24,5	53	19	424 43 08 32
350	-05	8	5/16"	G 3/8"-19	27	55	22	424 43 08 33
350	-05	8	5/16"	G 1/2"-14	29,5	55	27	424 43 08 34
445	-06	10	3/8"	G 3/8"-19	27	58	22	424 43 10 33
415	-06	10	3/8"	G 1/2"-14	32	62	27	424 43 10 34
415	-08	12	1/2"	G 1/2"-14	33	66	27	424 43 12 34
350	-08	12	1/2"	G 5/8"-14	35	68	30	424 43 12 35
350	-08	12	1/2"	G 3/4"-14	36	69	32	424 43 12 36
350	-10	16	5/8"	G 5/8"-14	35	71	30	424 43 16 35
350	-10	16	5/8"	G 3/4"-14	36	72	32	424 43 16 36
350	-12	19	3/4"	G 3/4"-14	37	77	32	424 43 20 36
280	-12	19	3/4"	G 1"-11	42	82	41	424 43 20 37
280	-16	25	1"	G 1"-11	43	94	41	424 43 25 37
210	-20	31	1 1/4"	G 1 1/4"-11	47	105	50	424 43 32 38

DKOR

TBSP OR / FBSP OR

Whitworth Rohrgewinde (BSPP), zylindrisch

Abdichtung: Dichtkegelanschluss 60° mit O-Ring und Überwurfmutter

Filetage Whitworth (BSPP), cylindrique

Étanchéité : embout femelle cône 60° avec joint torique et écrou tournant

PN (bar)	Dash	DN	Inch	Gewinde (G) Filetage (G)	H (mm)	L (mm)	SW (mm) HEX (mm)	Art.-Nr. N° Art.
450	-04	6	1/4"	G 1/4"-19	22	50	19	424 37 06 32
450	-04	6	1/4"	G 3/8"-19	24	52	22	424 37 06 33
350	-05	8	5/16"	G 3/8"-19	24	52	22	424 37 08 33
450	-06	10	3/8"	G 3/8"-19	24	54	22	424 37 10 33
450	-06	10	3/8"	G 1/2"-14	26	56	27	424 37 10 34
415	-08	12	1/2"	G 1/2"-14	26	59	27	424 37 12 34
415	-08	12	1/2"	G 5/8"-14	26	59	30	424 37 12 35
350	-10	16	5/8"	G 5/8"-14	25	61	30	424 37 16 35
350	-10	16	5/8"	G 3/4"-14	28	64	32	424 37 16 36
350	-12	19	3/4"	G 3/4"-14	28	68	32	424 37 20 36
280	-12	19	3/4"	G 1"-11	32	73	41	424 37 20 37
280	-16	25	1"	G 1"-11	32	83	41	424 37 25 37
280	-16	25	1"	G 1 1/4"-11	37	88	50	424 37 25 38
210	-20	31	1 1/4"	G 1 1/4"-11	36	94	50	424 37 32 38
210	-20	31	1 1/4"	G 1 1/2"-11	39	97	55	424 37 32 39
185	-24	38	1 1/2"	G 1 1/2"-11	38	102	55	424 37 40 39
185	-24	38	1 1/2"	G 2"-11	41	105	70	424 37 40 40
165	-32	51	2"	G 2"-11	40	110	70	424 37 50 40

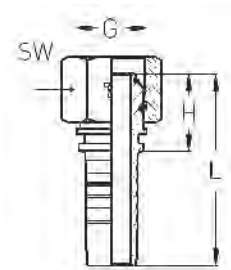

DKOR 45°

TBSP OR / FBSP OR 45°

Whitworth Rohrgewinde (BSPP), zylindrisch

Abdichtung: Dichtkegelanschluss 60° mit O-Ring und Überwurfmutter

Filetage Whitworth (BSPP), cylindrique

Étanchéité : embout femelle cône 60° avec joint torique et écrou tournant

PN (bar)	Dash	DN	Inch	Gewinde (G) Filetage (G)	H (mm)	K (mm)	L (mm)	SW (mm) HEX (mm)	Art.-Nr. N° Art.
450	-04	6	1/4"	G 1/4"-19	35	13	63	19	424 38 06 32
450	-04	6	1/4"	G 3/8"-19	37	15	65	22	424 38 06 33
350	-05	8	5/16"	G 3/8"-19	38	15	66	22	424 38 08 33
450	-06	10	3/8"	G 3/8"-19	39	15	69	22	424 38 10 33
450	-06	10	3/8"	G 1/2"-14	41	18	71	27	424 38 10 34
415	-08	12	1/2"	G 1/2"-14	45	18	78	27	424 38 12 34
415	-08	12	1/2"	G 5/8"-14	51	24	84	30	424 38 12 35
350	-10	16	5/8"	G 5/8"-14	55	24	91	30	424 38 16 35
350	-10	16	5/8"	G 3/4"-14	58	27	94	32	424 38 16 36
350	-12	19	3/4"	G 3/4"-14	66	29	107	32	424 38 20 36
350	-12	19	3/4"	G 1"-11	69	32	110	41	424 38 20 37
280	-16	25	1"	G 1"-11	85	37	136	41	424 38 25 37
280	-16	25	1"	G 1 1/4"-11	86	38	137	50	424 38 25 38
210	-20	31	1 1/4"	G 1 1/4"-11	99	43	157	50	424 38 32 38
210	-20	31	1 1/4"	G 1 1/2"-11	99	43	157	55	424 38 32 39
185	-24	38	1 1/2"	G 1 1/2"-11	118	51	182	55	424 38 40 39
185	-24	38	1 1/2"	G 2"-11	118	51	182	70	424 38 40 40
175	-32	51	2"	G 2"-11	164	76	234	70	424 38 50 40

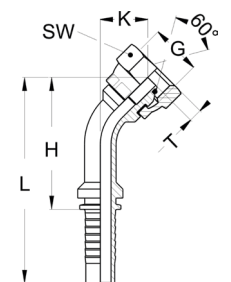

DKOR 90° TBSP OR / FBSP OR 90°

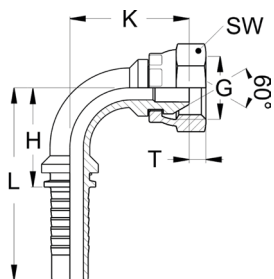

Whitworth Rohrgewinde (BSPP), zylindrisch

Abdichtung: Dichtkegelanschluss 60° mit O-Ring und Überwurfmutter

Filetage Whitworth (BSPP), cylindrique

Étanchéité : embout femelle cône 60° avec joint torique et écrou tournant

PN (bar)	Dash	DN	Inch	Gewinde (G) Filetage (G)	H (mm)	K (mm)	L (mm)	SW (mm) HEX (mm)	Art.-Nr. N° Art.
450	-04	6	1/4"	G 1/4"-19	29	27	57	19	424 39 06 32
450	-04	6	1/4"	G 3/8"-19	29	29	57	22	424 39 06 33
350	-05	8	5/16"	G 3/8"-19	29	29	57	22	424 39 08 33
450	-06	10	3/8"	G 3/8"-19	30	30	61	22	424 39 10 33
450	-06	10	3/8"	G 1/2"-14	30	33	61	27	424 39 10 34
415	-08	12	1/2"	G 1/2"-14	37	36	70	27	424 39 12 34
415	-08	12	1/2"	G 5/8"-14	37	45	70	30	424 39 12 35
350	-10	16	5/8"	G 5/8"-14	44	48	80	30	424 39 16 35
350	-10	16	5/8"	G 3/4"-14	44	51	80	32	424 39 16 36
350	-12	19	3/4"	G 3/4"-14	54	57	94	32	424 39 20 36
280	-12	19	3/4"	G 1"-11	54	61	94	41	424 39 20 37
280	-16	25	1"	G 1"-11	70	73	121	41	424 39 25 37
280	-16	25	1"	G 1 1/4"-11	70	76	121	50	424 39 25 38
210	-20	31	1 1/4"	G 1 1/4"-11	84	88	142	50	424 39 32 38
210	-20	31	1 1/4"	G 1 1/2"-11	84	88	142	55	424 39 32 39
185	-24	38	1 1/2"	G 1 1/2"-11	100	104	165	55	424 39 40 39
185	-24	38	1 1/2"	G 2"-11	100	104	165	70	424 39 40 40
165	-32	51	2"	G 2"-11	134	152	204	70	424 39 50 40

DKJ (J.I.C.) FJ - TJ (J.I.C.)

Amerikanisches Normgewinde UNF-UN

Abdichtung: Dichtkegelanschluss mit 74° Innenkonus

Pas américain normalisé UNF-UN

Étanchéité : embout femelle avec cône intérieur 74°

PN (bar)	Dash	DN	Inch	Gewinde (G) Filetage (G)	H (mm)	L (mm)	SW (mm) HEX (mm)	Art.-Nr. N° Art.
415	-03	5	3/16"	7/16"-20 UNF	13,5	38,5	15	424 50 05 41
415	-03	5	3/16"	1/2"-20 UNF	15	40	17	424 50 05 42
415	-03	5	3/16"	9/16"-18 UNF	16	41	19	424 50 05 43
400	-04	6	1/4"	7/16"-20 UNF	14	42	14	424 50 06 41
400	-04	6	1/4"	1/2"-20 UNF	14,5	42,5	17	424 50 06 42
400	-04	6	1/4"	9/16"-18 UNF	16,5	44,5	19	424 50 06 43
350	-04	6	1/4"	3/4"-16 UNF	17	45	22	424 50 06 44
350	-05	8	5/16"	7/16"-20 UNF	15	43	15	424 50 08 41
350	-05	8	5/16"	1/2"-20 UNF	14,5	42,5	17	424 50 08 42
350	-05	8	5/16"	5/8"-18 UNF	18	46,5	22	424 50 08 71
350	-05	8	5/16"	9/16"-18 UNF	15,5	43,5	19	424 50 08 43
350	-05	8	5/16"	3/4"-16 UNF	17,5	45,5	22	424 50 08 44
350	-06	10	3/8"	1/2"-20 UNF	14,5	43	17	424 50 10 42
350	-06	10	3/8"	9/16"-18 UNF	15,5	46	19	424 50 10 43
330	-06	10	3/8"	3/4"-16 UNF	17,5	48	22	424 50 10 44
330	-06	10	3/8"	7/8"-14 UNF	18,5	48	27	424 50 10 45
310	-08	12	1/2"	3/4"-16 UNF	17,5	50,5	22	424 50 12 44
280	-08	12	1/2"	7/8"-14 UNF	18,5	51,5	27	424 50 12 45
280	-08	12	1/2"	1 1/16"-12 UN	21,8	54,8	32	424 50 12 46
250	-10	16	5/8"	7/8"-14 UNF	18,7	54,5	27	424 50 16 45
250	-10	16	5/8"	1 1/16"-12 UN	22	57,8	32	424 50 16 46
250	-10	16	5/8"	1 3/16"-12 UN	22,5	55	36	424 50 16 95
240	-12	19	5/8"	3/4"-16 UNF	33	74	24	424 50 20 44
240	-12	19	3/4"	7/8"-14 UNF	19,5	60	27	424 50 20 45
240	-12	19	3/4"	1 1/16"-12 UN	21,3	61,8	32	424 50 20 46
215	-12	19	3/4"	1 3/16"-12 UN	25	65,5	36	424 50 20 95
215	-12	19	3/4"	1 5/16"-12 UN	25,5	66	41	424 50 20 47
240	-16	25	1"	1 1/16"-12 UN	22,8	73,8	32	424 50 25 46
215	-16	25	1"	1 3/16"-12 UN	25,5	80,5	36	424 50 25 95
210	-16	25	1"	1 5/16"-12 UN	25,5	76,5	41	424 50 25 47
170	-16	25	1"	1 5/8"-12 UN	28,5	79,5	50	424 50 25 48
170	-20	31	1 1/4"	1 5/16"-12 UN	46,5	101	41	424 50 32 47
170	-20	31	1 1/4"	1 5/8"-12 UN	27,8	85,5	50	424 50 32 48
140	-20	31	1 1/4"	1 7/8"-12 UN	31,3	89	55	424 50 32 49
140	-24	38	1 1/2"	1 7/8"-12 UN	30	94,5	55	424 50 40 49
140	-24	38	1 1/2"	2 1/2"-12 UN	33,5	104	70	424 50 40 50
105	-32	51	2"	2 1/2"-12 UN	34	104	70	424 50 50 50

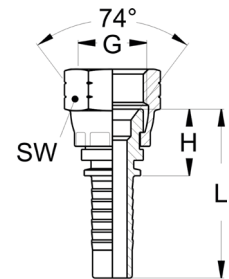

DKJ (J.I.C.) mit Sechskant FJDH - TJ double hexagone

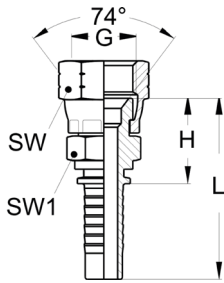

Amerikanisches Normgewinde UNF-UN

Anwendung: mit Sechskant

Abdichtung: Dichtkegelanschluss mit 74° Innenkonus

Pas américain normalisé UNF-UN

Application : écrou de retenue

Étanchéité : embout femelle avec cône intérieur 74°

PN (bar)	Dash	DN	Inch	Gewinde (G) Filetage (G)	H (mm)	L (mm)	SW (mm) HEX (mm)	SW1 (mm) HEX1 (mm)	Art.-Nr. N° Art.
415	-03	5	3/16"	7/16"-20 UNF	19	44	14	12	424 53 05 41
400	-04	6	1/4"	7/16"-20 UNF	20,5	48,5	14	14	424 53 06 41
400	-04	6	1/4"	1/2"-20 UNF	21	49	17	14	424 53 06 42
400	-04	6	1/4"	9/16"-18 UNF	22	50	19	14	424 53 06 43
350	-05	8	5/16"	9/16"-18 UNF	22,5	50,5	19	16	424 53 08 43
330	-06	10	3/8"	7/16"-20 UNF	21	51,5	14	16	424 53 10 41
330	-06	10	3/8"	1/2"-20 UNF	21,5	52	17	16	424 53 10 42
350	-06	10	3/8"	9/16"-18 UNF	22,5	53	19	16	424 53 10 43
330	-06	10	3/8"	3/4"-16 UNF	24,5	55	22	19	424 53 10 44
330	-06	10	3/8"	7/8"-14 UNF	36,5	57	27	22	424 53 10 45
310	-08	12	1/2"	9/16"-18 UNF	24,5	57,5	19	19	424 53 12 43
310	-08	12	1/2"	3/4"-16 UNF	25,5	58,5	22	19	424 53 12 44
280	-08	12	1/2"	7/8"-14 UNF	27,5	60,5	27	22	424 53 12 45
280	-08	12	1/2"	1 1/16"-12 UN	30,3	63,3	32	25	424 53 12 46
250	-10	16	5/8"	3/4"-16 UNF	26,7	62,5	22	22	424 53 16 44
250	-10	16	5/8"	7/8"-14 UNF	27,7	63,5	27	22	424 53 16 45
250	-10	16	5/8"	1 1/16"-12 UN	30,5	66,3	32	25	424 53 16 46
240	-12	19	3/4"	7/8"-14 UNF	30	70,5	27	27	424 53 20 45
240	-12	19	3/4"	1 1/16"-12 UN	31,8	72,3	32	27	424 53 20 46
215	-12	19	3/4"	1 3/16"-12 UN	34,5	75	36	30	424 53 20 95
215	-12	19	3/4"	1 5/16"-12 UN	35,5	76	38	32	424 53 20 47
240	-16	25	1"	1 1/16"-12 UN	34,3	85,3	32	32	424 53 25 46
210	-16	25	1"	1 5/16"-12 UN	37	88	41	32	424 53 25 47
170	-16	25	1"	1 5/8"-12 UN	42	93	50	41	424 53 25 48
210	-20	31	1 1/4"	1 5/16"-12 UN	44,5	100	41	41	424 53 32 47
170	-20	31	1 1/4"	1 5/8"-12 UN	42,8	100,5	50	41	424 53 32 48
140	-24	38	1 1/2"	1 7/8"-12 UN	47	111,5	55	46	424 53 40 49
175	-32	51	2"	1 7/8"-12 UN	55,5	118	60	60	424 53 50 49
105	-32	51	2"	2 1/2"-12 UN	55,5	125,5	70	60	424 53 50 50

DKJ (J.I.C.) mit Sechskant und langer Mutter FJDH - TJ ecrou long double hexagone

Amerikanisches Normgewinde UNF-UN

Eigenschaften und Anwendung: lange Überwurfmutter

Anwendung: mit Sechskant

Abdichtung: Dichtkegelanschluss mit 74° Innenkonus

Pas américain normalisé UNF-UN

Propriétés et application : écrou long

Application : écrou de retenue

Étanchéité : embout femelle avec cône intérieur 74°

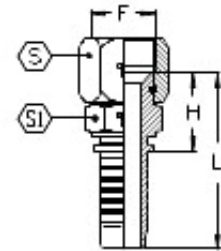

PN (bar)	Dash	DN	Inch	Gewinde (G) Filetage (G)	H (mm)	L (mm)	SW1 (mm) HEX1 (mm)	SW2 (mm) HEX2 (mm)	Art.-Nr. N° Art.
350	-08	12	1/2"	7/8"-14 UNF	29	62	27	22	424 53 62 45
350	-10	16	5/8"	7/8"-14 UNF	29,2	65	27	22	424 53 66 45
350	-10	16	5/8"	1 1/16"-12 UN	31,4	67,2	32	25	424 53 66 46
350	-12	19	3/4"	1 1/16"-12 UN	32,7	73,2	32	27	424 53 70 46
280	-12	19	3/4"	1 3/16"-12 UNF	34,7	75,2	36	30	424 53 70 95
280	-12	19	3/4"	1 5/16"-12 UN	36,5	77	41	32	424 53 70 47
280	-16	25	1"	1 5/16"-12 UN	38	89	41	32	424 53 75 47
280	-16	25	1"	1 5/8"-12 UN	44	95	50	41	424 53 75 48
210	-20	31	1 1/4"	1 5/8"-12 UN	44,8	102,5	50	41	424 53 82 48
185	-24	38	1 1/2"	1 7/8"-12 UN	48	112,5	60	46	424 53 90 49
175	-32	51	2"	2 1/2"-12 UN	59,5	129,5	75	60	424 53 91 50

DKJ 45° (J.I.C.) FJ - TJ 45° (J.I.C.)

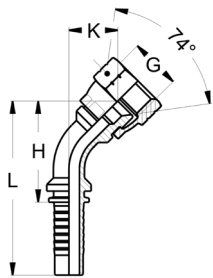

Amerikanisches Normgewinde UNF-UN

Abdichtung: Dichtkegelanschluss mit 74° Innenkonus

Pas américain normalisé UNF-UN

Étanchéité : embout femelle avec cône intérieur 74°

PN (bar)	Dash	DN	Inch	Gewinde (G) Filetage (G)	H (mm)	K (mm)	L (mm)	SW (mm) HEX (mm)	Art.-Nr. N° Art.
415	-03	5	3/16"	7/16"-20 UNF	29	10	54	14	424 51 05 41
415	-03	5	3/16"	1/2"-20 UNF	30	11	55	17	424 51 05 42
400	-04	6	1/4"	7/16"-20 UNF	31	10	59	14	424 51 06 41
400	-04	6	1/4"	1/2"-20 UNF	32	11	60	17	424 51 06 42
400	-04	6	1/4"	9/16"-18 UNF	33	12	61	19	424 51 06 43
350	-05	8	5/16"	1/2"-20 UNF	33	11	61	17	424 51 08 42
350	-05	8	5/16"	9/16"-18 UNF	34	12	62	19	424 51 08 43
350	-05	8	5/16"	3/4"-16 UNF	36	14	64	22	424 51 08 44
350	-06	10	3/8"	9/16"-18 UNF	35,5	12	66	19	424 51 10 43
330	-06	10	3/8"	3/4"-16 UNF	37,5	14	68	22	424 51 10 44
330	-06	10	3/8"	7/8"-14 UNF	39,5	16	70	27	424 51 10 45
310	-08	12	1/2"	3/4"-16 UNF	41	14,5	74	22	424 51 12 44
280	-08	12	1/2"	7/8"-14 UNF	43	16	76	27	424 51 12 45
280	-08	12	1/2"	1 1/16"-12 UN	45,5	19	78,5	32	424 51 12 46
250	-10	16	5/8"	7/8"-14 UNF	47	16	83	27	424 51 16 45
250	-10	16	5/8"	1 1/16"-12 UN	50	19	86	32	424 51 16 46
240	-12	19	3/4"	7/8"-14 UNF	64	27	105	27	424 51 20 45
240	-12	19	3/4"	1 1/16"-12 UN	57	20	97	32	424 51 20 46
215	-12	19	3/4"	1 3/16"-12 UN	59	22	100	36	424 51 20 95
215	-12	19	3/4"	1 5/16"-12 UN	61	24	101	41	424 51 20 47
240	-16	25	1"	1 1/16"-12 UN	83	35	134	32	424 51 25 46
210	-16	25	1"	1 5/16"-12 UN	72	24	123	41	424 51 25 47
170	-16	25	1"	1 5/8"-12 UN	76	28	127	50	424 51 25 48
170	-20	31	1 1/4"	1 5/16"-12 UN	82	29	130	41	424 51 32 47
170	-20	31	1 1/4"	1 5/8"-12 UN	85	28	143	50	424 51 32 48
140	-20	31	1 1/4"	1 7/8"-12 UN	88	32	144	55	424 51 32 49
140	-24	38	1 1/2"	1 7/8"-12 UN	99	32	164	55	424 51 40 49
105	-32	51	2"	2 1/2"-12 UN	103	44	203	70	424 51 50 50

DKJ 45° (J.I.C.) mit langer Mutter FJ - TJ 45° (J.I.C.) avec écrou long

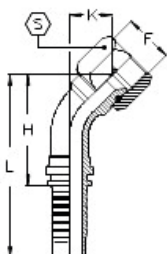

Amerikanisches Normgewinde UNF-UN

Abdichtung: Dichtkegelanschluss 74° mit langer Überwurfmutter

Pas américain normalisé UNF-UN

Étanchéité : embout femelle cône 74° avec écrou long

PN (bar)	Dash	DN	Inch	Gewinde (G) Filetage (G)	H (mm)	K (mm)	L (mm)	SW (mm) HEX (mm)	Art.-Nr. N° Art.
350	-08	12	1/2"	7/8"-14 UNF	47,5	21	80,5	27	424 51 62 45
350	-10	16	5/8"	7/8"-14 UNF	53	22,5	89	27	424 51 66 45
350	-10	16	5/8"	1 1/16"-12 UN	54,5	23,5	90,5	32	424 51 66 46
350	-12	19	3/4"	1 1/16"-12 UN	63	26	104	32	424 51 70 46
280	-12	19	3/4"	1 3/16"-12 UN	64	27	105	36	424 51 70 95
280	-12	19	3/4"	1 5/16"-12 UN	65	28	106	41	424 51 70 47
280	-16	25	1"	1 5/16"-12 UN	83	34	134	41	424 51 75 47
280	-16	25	1"	1 5/8"-12 UN	83	34	134	50	424 51 75 48
210	-20	31	1 1/4"	1 5/8"-12 UN	96	39	154	50	424 51 82 48
185	-24	38	1 1/2"	1 7/8"-12 UN	113	46	178	60	424 51 90 49
175	-32	51	2"	2 1/2"-12 UN	152	63	222	75	424 51 91 50

DKJ 90° (J.I.C.) FJ - TJ 90° (J.I.C.)

Amerikanisches Normgewinde UNF-UN

Abdichtung: Dichtkegelanschluss mit 74° Innenkonus

Pas américain normalisé UNF-UN

Étanchéité : embout femelle avec cône intérieur 74°

PN (bar)	Dash	DN	Inch	Gewinde (G) Filetage (G)	H (mm)	K (mm)	L (mm)	SW (mm) HEX (mm)	Art.-Nr. N° Art.
415	-03	5	3/16"	7/16"-20 UNF	21	18	46	15	424 52 05 41
415	-03	5	3/16"	1/2"-20 UNF	21	19	46	17	424 52 05 42
400	-04	6	1/4"	7/16"-20 UNF	25,5	20	53,5	15	424 52 06 41
400	-04	6	1/4"	1/2"-20 UNF	25,5	21	53,5	17	424 52 06 42
400	-04	6	1/4"	9/16"-18 UNF	25,5	23	53,5	19	424 52 06 43
350	-04	6	1/4"	3/4"-16 UNF	26	24	55	22	424 52 06 44
350	-05	8	5/16"	1/2"-20 UNF	28	22	56	17	424 52 08 42
350	-05	8	5/16"	9/16"-18 UNF	28	24	56	19	424 52 08 43
350	-05	8	5/16"	3/4"-16 UNF	28	27	56	24	424 52 08 44
350	-06	10	3/8"	9/16"-18 UNF	30	23	60,5	19	424 52 10 43
330	-06	10	3/8"	3/4"-16 UNF	31	29	61,5	22	424 52 10 44
330	-06	10	3/8"	7/8"-14 UNF	31	31	61,5	27	424 52 10 45
310	-08	12	1/2"	3/4"-16 UNF	37	29	70	24	424 52 12 44
280	-08	12	1/2"	7/8"-14 UNF	38	33	71	27	424 52 12 45
280	-08	12	1/2"	1 1/16"-12 UN	40	40	73	32	424 52 12 46
250	-10	16	5/8"	7/8"-14 UNF	43	33	79	27	424 52 16 45
250	-10	16	5/8"	1 1/16"-12 UN	45	40	81	32	424 52 16 46
200	-12	19	3/4"	7/8"-14 UNF	58	58	99	27	424 52 20 45
240	-12	19	3/4"	1 1/16"-12 UN	55	43	95	32	424 52 20 46
215	-12	19	3/4"	1 3/16"-12 UN	55	47	95	36	424 52 20 95
215	-12	19	3/4"	1 5/16"-12 UN	55	49	95	41	424 52 20 47
200	-16	25	1"	1 1/16"-12 UN	74	76	129	32	424 52 25 46
210	-16	25	1"	1 5/16"-12 UN	71	56	122	41	424 52 25 47
170	-16	25	1"	1 5/8"-12 UN	71	61	122	50	424 52 25 48
170	-20	31	1 1/4"	1 5/8"-12 UN	86	65	143	50	424 52 32 48
140	-20	31	1 1/4"	1 7/8"-12 UN	86	70	143	55	424 52 32 49
140	-24	38	1 1/2"	1 7/8"-12 UN	102	76	167	55	424 52 40 49
105	-32	51	2"	2 1/2"-12 UN	137	106	207	70	424 52 50 50

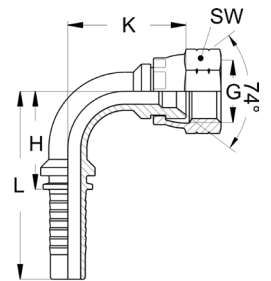

DKJ 90° (J.I.C.) Long Drop (verlängertes Schenkelmaß) FJ - TJ 90° (J.I.C.) coude long

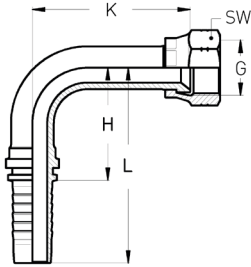

mit verlängertem Schenkelmaß

Amerikanisches Normgewinde UNF-UN

Abdichtung: Dichtkegelanschluss mit 74° Innenkonus

avec coude allongé

Pas américain normalisé UNF-UN

Étanchéité : embout femelle avec cône intérieur 74°

PN (bar)	Dash	DN	Inch	Gewinde (G) Filetage (G)	H (mm)	K (mm)	L (mm)	SW (mm) HEX (mm)	Art.-Nr. N° Art.
415	-03	5	3/16"	7/16"-20 UNF	21	46	46	14	424 81 05 41
400	-04	6	1/4"	7/16"-20 UNF	25,5	46	53,5	14	424 81 06 41
400	-04	6	1/4"	1/2"-20 UNF	25,5	46	53,5	17	424 81 06 42
400	-04	6	1/4"	9/16"-18 UNF	25,5	54	53,5	19	424 81 06 43
350	-05	8	5/16"	1/2"-20 UNF	28	46	56	17	424 81 08 42
350	-05	8	5/16"	9/16"-18 UNF	28	54	56	19	424 81 08 43
350	-06	10	3/8"	9/16"-18 UNF	30	54	61,5	19	424 81 10 43
330	-06	10	3/8"	3/4"-16 UNF	31	64	61,5	22	424 81 10 44
310	-08	12	1/2"	3/4"-16 UNF	37	64	71	22	424 81 12 44
280	-08	12	1/2"	7/8"-14 UNF	38	70	71	27	424 81 12 45
250	-10	16	5/8"	7/8"-14 UNF	43	70	81	27	424 81 16 45
250	-10	16	5/8"	1 1/16"-12 UN	45	96	81	32	424 81 16 46
240	-12	19	3/4"	1 1/16"-12 UN	55	96	95	32	424 81 20 46
215	-12	19	3/4"	1 3/16"-12 UN	55	96	95	36	424 81 20 95
215	-12	19	3/4"	1 5/16"-12 UN	55	114	95	38	424 81 20 47
210	-16	25	1"	1 5/16"-12 UN	71	114	122	38	424 81 25 47

DKJ 90° (J.I.C.) mit langer Mutter FJ - TJ 90° (J.I.C.) avec écrou long

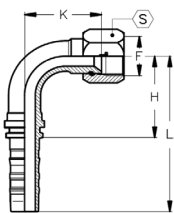

Amerikanisches Normgewinde UNF-UN

Abdichtung: Dichtkegelanschluss mit 74° Innenkonus, lange Überwurfmutter

Pas américain normalisé UNF-UN

Étanchéité : embout femelle avec cône intérieur 74°, écrou long

PN (bar)	Dash	DN	Inch	Gewinde (G) Filetage (G)	H (mm)	K (mm)	L (mm)	SW (mm) HEX (mm)	Art.-Nr. N° Art.
350	-08	12	1/2"	7/8"-14 UNF	37	40	70	27	424 52 62 45
350	-10	16	5/8"	7/8"-14 UNF	45	45	81	27	424 52 66 45
350	-10	16	5/8"	1 1/16"-12 UN	45	47	81	32	424 52 66 46
350	-12	19	3/4"	1 1/16"-12 UN	55	53	95	32	424 52 70 46
280	-12	19	3/4"	1 3/16"-12 UN	55	54	95	36	424 52 70 95
280	-12	19	3/4"	1 5/16"-12 UN	55	56	95	41	424 52 70 47
280	-16	25	1"	1 5/16"-12 UN	71	70	122	41	424 52 75 47
280	-16	25	1"	1 5/8"-12 UN	71	70	122	50	424 52 75 48
210	-20	31	1 1/4"	1 5/8"-12 UN	86	82	143	50	424 52 82 48
185	-24	38	1 1/2"	1 7/8"-12 UN	102	96	167	60	424 52 90 49
175	-32	51	2"	2 1/2"-12 UN	137	134	207	75	424 52 91 50

DKJ 90°-kompakt FJ - TJ 90° compact

Amerikanisches Normgewinde UNF-UN

Eigenschaften und Anwendung: kompakte Bauweise

Abdichtung: Dichtkegelanschluss mit 74° Innenkonus

Pas américain normalisé UNF-UN

Propriétés et application : coudes compact

Étanchéité : embout femelle avec cône intérieur 74°

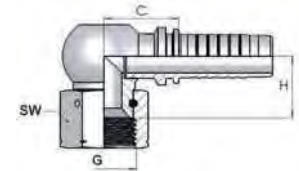

PN (bar)	Dash	DN	Inch	Gewinde (G) Filetage (G)	C (mm)	H (mm)	SW (mm) HEX (mm)	Art.-Nr. N° Art.
350	-04	6	1/4"	7/16"-20 UNF	14	20	17	424 93 06 41
350	-04	6	1/4"	1/2"-20 UNF	14	21	17	424 93 06 42
350	-04	6	1/4"	9/16"-18 UNF	15	24	19	424 93 06 43
350	-05	8	5/16"	9/16"-18 UNF	15	24	19	424 93 08 43
350	-06	10	3/8"	9/16"-18 UNF	18	24	19	424 93 10 43
310	-06	10	3/8"	3/4"-16 UNF	20	23	24	424 93 10 44
310	-08	12	1/2"	3/4"-16 UNF	21	23	24	424 93 12 44
240	-08	12	1/2"	7/8"-14 UNF	21	23	27	424 93 12 45
240	-10	16	5/8"	7/8"-14 UNF	23	27	27	424 93 16 45
240	-10	16	5/8"	1 1/16"-12 UN	23	29	32	424 93 16 46
240	-12	19	3/4"	1 1/16"-12 UN	27	31	32	424 93 20 46
210	-16	25	1"	1 5/16"-12 UN	35	37	41	424 93 25 47

DKJ 90° (J.I.C.) kompakt mit langer Mutter FJ - TJ 90° (J.I.C.) compact avec écrou long

Amerikanisches Normgewinde UNF-UN

Eigenschaften und Anwendung: kompakte Bauweise

Abdichtung: Dichtkegelanschluss mit 74° Innenkonus, lange Überwurfmutter

Pas américain normalisé UNF-UN

Propriétés et application : coudes compact

Étanchéité : embout femelle avec cône intérieur 74°, écrou long



Dash	DN	Inch	Gewinde (G) Filetage (G)	H (mm)	K (mm)	SW1 (mm) HEX1 (mm)	SW2 (mm) HEX2 (mm)	Art.-Nr. N° Art.
-04	6	1/4"	7/16"-20 UNF	17	19	17	15	424 91 56 41
-04	6	1/4"	1/2"-20 UNF	18	19	17	15	424 91 56 42
-04	6	1/4"	9/16"-18 UNF	19	19	19	15	424 91 56 43
-05	8	5/16"	9/16"-18 UNF	20	20	19	17	424 91 58 43
-06	10	3/8"	9/16"-18 UNF	20	23	19	17	424 91 60 43
-06	10	3/8"	3/4"-16 UNF	22	24	24	22	424 91 60 44
-08	12	1/2"	3/4"-16 UNF	23	26	24	22	424 91 62 44
-08	12	1/2"	7/8"-14 UNF	24	26	27	22	424 91 62 45
-12	19	3/4"	1 1/16"-12 UN	29	32	32	27	424 91 70 46
-16	25	1"	1 5/16"-12 UN	34	38	41	32	424 91 75 47

AGJ (J.I.C.)
MJ (J.I.C.)

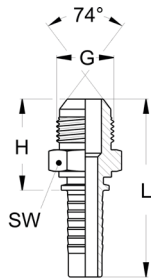

Amerikanisches Normgewinde UNF-UN
Abdichtung: Außengewindenippel mit 74° Konus
 Pas américain normalisé UNF-UN
Étanchéité : embout mâle avec cône 74°

PN (bar)	Dash	DN	Inch	Gewinde (G) Filetage (G)	H (mm)	L (mm)	SW (mm) HEX (mm)	Art.-Nr. N° Art.
415	-03	5	3/16"	7/16"-20 UNF	25	50	12	424 54 05 41
415	-03	5	3/16"	1/2"-20 UNF	25	50	14	424 54 05 42
450	-04	6	1/4"	7/16"-20 UNF	25,5	53,5	12	424 54 06 41
450	-04	6	1/4"	1/2"-20 UNF	25,5	53,5	14	424 54 06 42
450	-04	6	1/4"	9/16"-18 UNF	26,6	54,6	15	424 54 06 43
350	-05	8	5/16"	1/2"-20 UNF	25,5	53,5	14	424 54 08 42
350	-05	8	5/16"	9/16"-18 UNF	26,6	54,6	15	424 54 08 43
350	-05	8	5/16"	3/4"-16 UNF	29,7	57,7	19	424 54 08 44
450	-06	10	3/8"	9/16"-18 UNF	26,6	57,1	15	424 54 10 43
415	-06	10	3/8"	3/4"-16 UNF	29,7	60,2	19	424 54 10 44
350	-06	10	3/8"	7/8"-14 UNF	34,3	64,8	24	424 54 10 45
415	-08	12	1/2"	3/4"-16 UNF	30,7	63,7	19	424 54 12 44
350	-08	12	1/2"	7/8"-14 UNF	35,3	68,3	24	424 54 12 45
350	-08	12	1/2"	1 1/16"-12 UN	38,9	71,9	27	424 54 12 46
350	-10	16	5/8"	3/4"-16 UNF	31	67	22	424 54 16 44
350	-10	16	5/8"	7/8"-14 UNF	35,5	71,3	24	424 54 16 45
350	-10	16	5/8"	1 1/16"-12 UN	39,1	74,9	27	424 54 16 46
350	-12	19	3/4"	7/8"-14 UNF	37,3	77,8	27	424 54 20 45
350	-12	19	3/4"	1 1/16"-12 UN	39,9	80,4	27	424 54 20 46
280	-12	19	3/4"	1 5/16"-12 UN	42,1	82,6	34	424 54 20 47
280	-12	19	3/4"	1 3/16"-12 UN	41,6	82,1	32	424 54 20 95
280	-16	25	1"	1 1/16"-12 UN	41,9	92,9	32	424 54 25 46
280	-16	25	1"	1 3/16"-12 UN	42	97	32	424 54 25 95
280	-16	25	1"	1 5/16"-12 UN	43,6	94,6	34	424 54 25 47
280	-16	25	1"	1 5/8"-12 UN	46,8	97,8	42	424 54 25 48
210	-20	31	1 1/4"	1 5/8"-12 UN	47,6	105,3	42	424 54 32 48
140	-20	31	1 1/4"	1 7/8"-12 UN	52,8	110,5	50	424 54 32 49
140	-24	38	1 1/2"	1 7/8"-12 UN	53	117,5	50	424 54 40 49
140	-24	38	2"	2 1/2"-12 UN	62	133	65	424 54 40 50
105	-32	51	2"	2 1/2"-12 UN	63,4	133,4	65	424 54 50 50

AGJ (J.I.C.) 90° MJ 90° (J.I.C.)

Amerikanisches Normgewinde UNF-UN

Abdichtung: Außengewindenippel mit 74° Konus

Pas américain normalisé UNF-UN

Étanchéité : embout mâle avec cône 74°

Dash	DN	Inch	Innen-Ø (mm) Intérieur-Ø (mm)	Gewinde (G) Filetage (G)	SW (mm) HEX (mm)	Art.-Nr. N° Art.
-05	8	5/16"	7,9	3/4"-16 UNF	19	424 99 00 02



ORFS ORFS - FJA

Amerikanisches Normgewinde UN-UNS

Abdichtung: flachdichtender Nippel mit Überwurfmutter

Pas américain normalisé UN-UNS

Étanchéité : embout à face plane avec écrou tournant

PN (bar)	Dash	DN	Inch	Gewinde (G) Filetage (G)	H (mm)	L (mm)	SW (mm) HEX (mm)	Art.-Nr. N° Art.
450	-04	6	1/4"	9/16"-18 UNF	22,5	55	17	424 65 06 91
450	-04	6	1/4"	11/16"-16 UN	25	53	22	424 65 06 92
350	-05	8	5/16"	11/16"-16 UN	25	53	22	424 65 08 92
450	-06	10	3/8"	11/16"-16 UN	24,5	55	22	424 65 10 92
450	-06	10	3/8"	13/16"-16 UN	28,5	59	24	424 65 10 93
420	-06	10	3/8"	1"-14 UNS	32,5	63	30	424 65 10 94
420	-08	12	1/2"	13/16"-16 UN	28,5	61,5	24	424 65 12 93
420	-08	12	1/2"	1"-14 UNS	33	66	30	424 65 12 94
420	-08	12	1/2"	1 3/16"-12 UN	35,5	68,5	36	424 65 12 95
350	-10	16	5/8"	1"-14 UNS	33	68,5	30	424 65 16 94
350	-10	16	5/8"	1 3/16"-12 UN	35	71,5	36	424 65 16 95
350	-12	19	3/4"	1 3/16"-12 UN	37,5	78	36	424 65 20 95
350	-12	19	3/4"	1 7/16"-12 UN	39	79,5	41	424 65 20 96
280	-16	25	1"	1 7/16"-12 UN	39,5	90,5	41	424 65 25 96
210	-20	31	1 1/4"	1 11/16"-12 UN	40	97,5	50	424 65 32 97
185	-24	38	1 1/2"	2"-12 UN	40	105	60	424 65 40 98

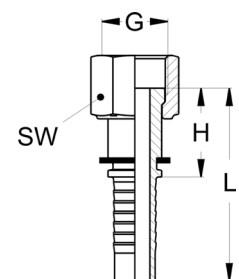

ORFS mit Sechskant

ORFS - FJA double hexagone

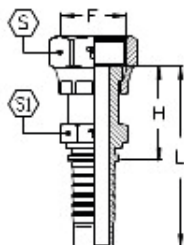

Amerikanisches Normgewinde UNF-UN

Anwendung: mit Sechskant

Abdichtung: flachdichtender Nippel mit Überwurfmutter

Pas américain normalisé UNF-UN

Application : écrou de retenue

Étanchéité : embout à face plane avec écrou tournant

PN (bar)	Dash	DN	Inch	Gewinde (G) Filetage (G)	H (mm)	L (mm)	SW (mm) HEX (mm)	SW1 (mm) HEX1 (mm)	Art.-Nr. N° Art.
450	-04	6	1/4"	9/16"-18 UNF	26,5	54,5	17	14	424 65 56 91
450	-04	6	1/4"	11/16"-16 UN	28,5	56,5	22	16	424 65 56 92
450	-04	6	1/4"	13/16"-16 UN	32,5	58	24	19	424 65 56 93
350	-05	8	5/16"	9/16"-18 UNF	26,5	54,5	17	14	424 65 58 91
350	-05	8	5/16"	11/16"-16 UN	28,5	56,5	22	16	424 65 58 92
450	-06	10	3/8"	9/16"-18 UNF	26,5	57	17	16	424 65 60 91
450	-06	10	3/8"	11/16"-16 UN	28,5	59	22	16	424 65 60 92
450	-06	10	3/8"	13/16"-16 UN	32,5	63	24	19	424 65 60 93
415	-08	12	1/2"	11/16"-16 UN	30,5	63,5	22	19	424 65 62 92
415	-08	12	1/2"	13/16"-16 UN	33,5	66,5	24	19	424 65 62 93
415	-08	12	1/2"	1"-14 UNS	39,5	72,5	30	24	424 65 62 94
415	-08	12	1/2"	1 3/16"-12 UN	43,5	76,5	36	27	424 65 62 95
350	-10	16	5/8"	13/16"-16 UN	35,5	73,5	24	24	424 65 66 93
350	-10	16	5/8"	1"-14 UNS	39,5	75,5	30	24	424 65 66 94
350	-10	16	5/8"	1 3/16"-12 UN	43,5	79,5	36	27	424 65 66 95
350	-12	19	3/4"	1"-14 UNS	41,5	82	30	27	424 65 70 94
350	-12	19	3/4"	1 3/16"-12 UN	44,5	85	36	27	424 65 70 95
350	-12	19	3/4"	1 7/16"-12 UN	47,5	88	41	36	424 65 70 96
280	-16	25	1"	1 3/16"-12 UN	47	98	36	32	424 65 75 95
280	-16	25	1"	1 7/16"-12 UN	49	100	41	36	424 65 75 96
280	-16	25	1"	1 11/16"-12 UN	50,5	102	50	41	424 65 75 97
210	-20	31	1 1/4"	1 11/16"-12 UN	51	109	50	41	424 65 82 97
185	-24	38	1 1/2"	2"-12 UN	54,5	119	60	50	424 65 90 98

ORFS 45° ORFS - FJA 45°

Amerikanisches Normgewinde UN-UNS

Abdichtung: flachdichtender Nippel mit Überwurfmutter

Pas américain normalisé UN-UNS

Étanchéité : embout à face plane avec écrou tournant

PN (bar)	Dash	DN	Inch	Gewinde (G) Filetage (G)	H (mm)	K (mm)	L (mm)	SW (mm) HEX (mm)	Art.-Nr. N° Art.
450	-04	6	1/4"	9/16"-18 UNF	32,5	10,5	60,5	17	424 66 06 91
450	-04	6	1/4"	11/16"-16 UN	34,5	12,5	62,5	22	424 66 06 92
350	-05	8	5/16"	9/16"-18 UNF	33,5	11	61,5	17	424 66 08 91
350	-05	8	5/16"	11/16"-16 UN	35	12,5	63	22	424 66 08 92
450	-06	10	3/8"	9/16"-18 UNF	35	11,5	65,5	17	424 66 10 91
450	-06	10	3/8"	11/16"-16 UN	36	12,5	66,5	22	424 66 10 92
450	-06	10	3/8"	13/16"-16 UN	38,5	15	69	24	424 66 10 93
420	-08	12	1/2"	13/16"-16 UN	42,5	15,5	75,5	24	424 66 12 93
420	-08	12	1/2"	1"-14 UNS	45	17,5	78	30	424 66 12 94
420	-08	12	1/2"	1 3/16"-12 UN	47	20,5	80	36	424 66 12 95
350	-10	16	5/8"	1"-14 UNS	49	18	85	30	424 66 16 94
350	-10	16	5/8"	1 3/16"-12 UN	51,5	20,5	78,5	36	424 66 16 95
350	-12	19	3/4"	1 3/16"-12 UN	58	21	99	36	424 66 20 95
350	-12	19	3/4"	1 7/16"-12 UN	60,5	23,5	101	41	424 66 20 96
280	-16	25	1"	1 7/16"-12 UN	73	24	124	41	424 66 25 96
280	-16	25	1"	1 11/16"-12 UN	75	26,5	126	50	424 66 25 97
210	-20	31	1 1/4"	1 11/16"-12 UN	84	27	142	50	424 66 32 97
185	-24	38	1 1/2"	2"-12 UN	98	30	163	60	424 66 40 98

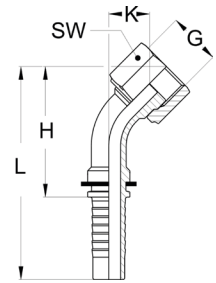

ORFS 90° ORFS - FJA 90°

Amerikanisches Normgewinde UN-UNS

Abdichtung: flachdichtender Nippel mit Überwurfmutter

Pas américain normalisé UN-UNS

Étanchéité : embout à face plane avec écrou tournant

PN (bar)	Dash	DN	Inch	Gewinde (G) Filetage (G)	H (mm)	K (mm)	L (mm)	SW (mm) HEX (mm)	Art.-Nr. N° Art.
450	-04	6	1/4"	9/16"-18 UNF	27	21	55	17	424 67 06 91
450	-04	6	1/4"	11/16"-16 UN	27	24	55	22	424 67 06 92
350	-05	8	5/16"	9/16"-18 UNF	29	23	57	17	424 67 08 91
350	-05	8	5/16"	11/16"-16 UN	29	25	57	22	424 67 08 92
450	-06	10	3/8"	9/16"-18 UNF	30	22	60,5	17	424 67 10 91
450	-06	10	3/8"	11/16"-16 UN	31,5	24,5	62	22	424 67 10 92
450	-06	10	3/8"	13/16"-16 UN	31	30	61	24	424 67 10 93
415	-08	12	1/2"	11/16"-16 UN	35	32	68	22	424 67 12 92
420	-08	12	1/2"	13/16"-16 UN	39	31	72	24	424 67 12 93
420	-08	12	1/2"	1"-14 UNS	39	34	72	30	424 67 12 94
420	-08	12	1/2"	1 3/16"-12 UN	39	42	72	36	424 67 12 95
350	-10	16	5/8"	1"-14 UNS	45	35	81	30	424 67 16 94
350	-10	16	5/8"	1 3/16"-12 UN	45	42	81	36	424 67 16 95
350	-12	19	3/4"	1 3/16"-12 UN	55	45	95	36	424 67 20 95
350	-12	19	3/4"	1 7/16"-12 UN	55	49	95	41	424 67 20 96
280	-16	25	1"	1 7/16"-12 UN	71	55	122	41	424 67 25 96
280	-16	25	1"	1 11/16"-12 UN	71	58	122	50	424 67 25 97
210	-20	31	1 1/4"	1 11/16"-12 UN	86	63	143	50	424 67 32 97
185	-24	38	1 1/2"	2"-12 UN	102	73	167	60	424 67 40 98

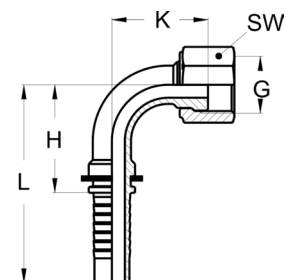

ORFS 90° Long Drop (verlängertes Schenkelmaß)

ORFS - FJA 90° coude long



mit verlängertem Schenkelmaß

Amerikanisches Normgewinde UN-UNS

Abdichtung: flachdichtender Nippel mit Überwurfmutter

avec coude allongé

Pas américain normalisé UN-UNS

Étanchéité : embout à face plane avec écrou tournant

PN (bar)	Dash	DN	Inch	Gewinde (G) Filetage (G)	H (mm)	K (mm)	L (mm)	SW (mm) HEX (mm)	Art.-Nr. N° Art.
450	-04	6	1/4"	9/16"-18 UNF	29	46	57	17	424 69 06 91
450	-04	6	1/4"	9/16"-18 UNF	44,5	66,8	79,5	30	424 69 06 99
450	-04	6	1/4"	11/16"-16 UN	27	54	55	22	424 69 06 92
450	-06	10	3/8"	11/16"-16 UN	34	54	64,5	22	424 69 10 92
450	-06	10	3/8"	13/16"-16 UN	34	64	64,5	24	424 69 10 93
420	-08	12	1/2"	13/16"-16 UN	39	64	72	24	424 69 12 93
420	-08	12	1/2"	1"-14 UNS	39	70	72	30	424 69 12 94
350	-10	16	5/8"	1"-14 UNS	45	70	81	30	424 69 16 94
350	-12	19	3/4"	1 3/16"-12 UN	55	96	95	36	424 69 20 95
280	-16	25	1"	1 7/16"-12 UN	71	114	122	41	424 69 25 96

ORFS AG

ORFS Mâle / MJA

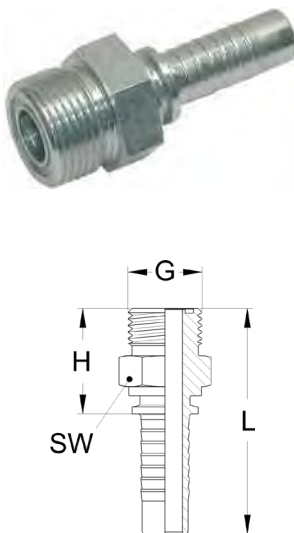

Amerikanisches Normgewinde UN-UNS

Lieferumfang: ohne O-Ringe

Abdichtung: stirnseitiger O-Ring, flachdichtender Außengewindenippel

Pas américain normalisé UN-UNS

Contenu de la livraison : sans joint torique

Étanchéité : avec étanchéité frontale par joint torique

PN (bar)	Dash	DN	Inch	Gewinde (G) Filetage (G)	H (mm)	L (mm)	SW (mm) HEX (mm)	Art.-Nr. N° Art.
450	-04	6	1/4"	9/16"-18 UNF	23,5	51,5	17	424 68 06 91
450	-04	6	1/4"	11/16"-16 UN	25,5	53,5	19	424 68 06 92
350	-05	8	5/16"	11/16"-16 UN	25,5	53,5	19	424 68 08 92
450	-06	10	3/8"	11/16"-16 UN	25,5	56	19	424 68 10 92
450	-06	10	3/8"	13/16"-16 UN	28,5	59	22	424 68 10 93
420	-06	10	3/8"	1"-14 UNS	33	63,5	27	424 68 10 94
420	-08	12	1/2"	13/16"-16 UN	29,5	62,5	22	424 68 12 93
420	-08	12	1/2"	1"-14 UNS	34	67	27	424 68 12 94
420	-08	12	1/2"	1 3/16"-12 UN	37	70	32	424 68 12 95
350	-10	16	5/8"	1"-14 UNS	34	70	27	424 68 16 94
350	-10	16	5/8"	1 3/16"-12 UN	37	73	32	424 68 16 95
350	-12	19	3/4"	1 3/16"-12 UN	38	78,5	32	424 68 20 95
350	-12	19	3/4"	1 7/16"-12 UN	42,5	83	41	424 68 20 96
280	-16	25	1"	1 7/16"-12 UN	44	95	41	424 68 25 96
210	-20	31	1 1/4"	1 11/16"-12 UN	46	104	46	424 68 32 97
185	-24	38	1 1/2"	2"-12 UN	50	115	55	424 68 40 98

O-Ringe, zöllig für ORFS Außengewinde

JT joints toriques, impériaux pour embouts mâle ORFS

Werkstoff: NBR-Acrylnitril-Butadien-Kautschuk (Perbunan ®), 90 Shore

Temperaturbereich: -30 °C bis +100 °C (kurzzeitig +120 °C)

Matière : NBR-caoutchouc d'acrylonitrile-butadiène (Perbunan ®), 90 Shore

Plage de température : -30 °C à +100 °C (brièvement +120 °C)

Für Gewinde Pour filetage	Innen-Ø (mm) Intérieur-Ø (mm)	Schnur-Ø (mm) Cordon-Ø (mm)	Art.-Nr. N° Art.
9/16"-18 UNF	7,65	1,78	416 291 011
11/16"-16 UN	9,25	1,78	416 291 012
13/16"-16 UN	12,42	1,78	416 291 014
1"-14 UNS	15,6	1,78	416 291 016
1 3/16"-12 UN	18,77	1,78	416 291 018
1 7/16"-12 UN	23,52	1,78	416 291 021
1 11/16"-12 UN	29,87	1,78	416 291 025
2"-12 UN	37,82	1,78	416 291 029



DKF

ETC/ETCO - ETG

Französische Baureihe

Metrisches Feingewinde, zylindrisch

Abdichtung: Dichtkegelanschluss 24° mit Überwurfmutter

Série Gaz française

Pas fin métrique, cylindrique

Étanchéité : embout femelle cône 24° avec écrou tournant

PN (bar)	Dash	DN	Inch	Gewinde (G) Filetage (G)	RA RC	H (mm)	L (mm)	SW (mm) HEX (mm)	Art.-Nr. N° Art.
400	-04	6	1/4"	M 20X1,5	F13,25	22	50	24	424 60 06 20
350	-05	8	5/16"	M 20X1,5	F13,25	22	50	24	424 60 08 20
330	-06	10	3/8"	M 20X1,5	F13,25	21,5	52	24	424 60 10 20
330	-06	10	3/8"	M 24X1,5	F16,75	25,5	56	30	424 60 10 24
280	-08	12	1/2"	M 24X1,5	F16,75	25,5	58,5	30	424 60 12 24
280	-08	12	1/2"	M 30X1,5	F21,25	26,5	59,5	36	424 60 12 30
280	-10	16	5/8"	M 30X1,5	F21,25	26,5	62	36	424 60 16 30
280	-12	19	3/4"	M 30X1,5	F21,25	27,5	68	36	424 60 20 30
210	-12	19	3/4"	M 36X1,5	F26,75	29	68,5	41	424 60 20 36
210	-16	25	1"	M 45X1,5	F33,5	31,5	82,5	50	424 60 25 45
125	-20	31	1 1/4"	M 45X1,5	F33,5	32	89,5	50	424 60 32 45

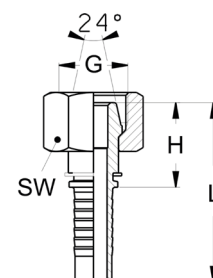

DKF 45° ETC/ETCO - ETG 45°

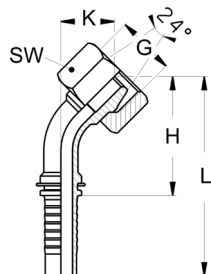

Französische Baureihe

Metrisches Feingewinde, zylindrisch

Abdichtung: Dichtkegelanschluss 24° mit Überwurfmutter

Série Gaz française

Pas fin métrique, cylindrique

Étanchéité : embout femelle cône 24° avec écrou tournant

PN (bar)	Dash	DN	Inch	Gewinde (G) Filetage (G)	RA RC	H (mm)	K (mm)	L (mm)	SW (mm) HEX (mm)	Art.-Nr. N° Art.
400	-04	6	1/4"	M 20X1,5	F13,25	38	16	66	24	424 61 06 20
350	-05	8	5/16"	M 20X1,5	F13,25	38,5	16,5	66,5	24	424 61 08 20
330	-06	10	3/8"	M 20X1,5	F13,25	39,5	16,5	70	24	424 61 10 20
330	-06	10	3/8"	M 24X1,5	F16,75	43	20	73,5	30	424 61 10 24
280	-08	12	1/2"	M 24X1,5	F16,75	47	20,5	80	30	424 61 12 24
280	-08	12	1/2"	M 30X1,5	F21,25	48,5	22	81,5	36	424 61 12 30
280	-10	16	5/8"	M 30X1,5	F21,25	52,5	22	88,5	36	424 61 16 30
280	-12	19	3/4"	M 30X1,5	F21,25	60	23	100,5	36	424 61 20 30
210	-12	19	3/4"	M 36X1,5	F26,75	62	25	103	41	424 61 20 36
210	-16	25	1"	M 45X1,5	F33,5	78,5	30,5	130	50	424 61 25 45
125	-20	31	1 1/4"	M 45X1,5	F33,5	94	38	152	50	424 61 32 45

DKF 90° ETC/ETCO - ETG 90°

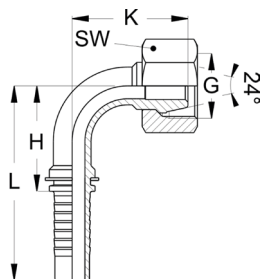

Französische Baureihe

Metrisches Feingewinde, zylindrisch

Abdichtung: Dichtkegelanschluss 24° mit Überwurfmutter

Série Gaz française

Pas fin métrique, cylindrique

Étanchéité : embout femelle cône 24° avec écrou tournant

PN (bar)	Dash	DN	Inch	Gewinde (G) Filetage (G)	RA RC	H (mm)	K (mm)	L (mm)	SW (mm) HEX (mm)	Art.-Nr. N° Art.
400	-04	6	1/4"	M 20X1,5	F13,25	26,5	29	54,5	24	424 62 06 20
350	-05	8	5/16"	M 20X1,5	F13,25	28	30	56	24	424 62 08 20
330	-06	10	3/8"	M 20X1,5	F13,25	30,5	31,5	61	24	424 62 10 20
330	-06	10	3/8"	M 24X1,5	F16,75	30,5	37	61	30	424 62 10 24
280	-08	12	1/2"	M 24X1,5	F16,75	37	40	70	30	424 62 12 24
280	-08	12	1/2"	M 30X1,5	F21,25	37	42	70	36	424 62 12 30
280	-10	16	5/8"	M 30X1,5	F21,25	44,5	44,5	80	36	424 62 16 30
280	-12	19	3/4"	M 30X1,5	F21,25	53,5	48,5	94	36	424 62 20 30
210	-12	19	3/4"	M 36X1,5	F26,75	53,5	52	94	41	424 62 20 36
210	-16	25	1"	M 45X1,5	F33,5	69,5	64,5	120,5	50	424 62 25 45
125	-20	31	1 1/4"	M 45X1,5	F33,5	84	80,5	141,5	50	424 62 32 45

CEF EM - EFG

Französische Baureihe

Metrisches Feingewinde, zylindrisch

Abdichtung: Außengewindenippel mit 24° Aussenkung

Série Gaz française

Pas fin métrique, cylindrique

Étanchéité : embout mâle avec cône 24°

PN (bar)	Dash	DN	Inch	Gewinde (G) Filetage (G)	RA RC	H (mm)	L (mm)	SW (mm) HEX (mm)	Art.-Nr. N° Art.
400	-04	6	1/4"	M 20X1,5	F13,25	25	53	22	424 63 06 20
350	-05	8	5/16"	M 20X1,5	F13,25	25	53	22	424 63 08 20
330	-06	10	3/8"	M 20X1,5	F13,25	25	55,5	22	424 63 10 20
330	-06	10	3/8"	M 24X1,5	F16,75	26	56,5	24	424 63 10 24
280	-08	12	1/2"	M 24X1,5	F16,75	27	60	24	424 63 12 24
280	-08	12	1/2"	M 30X1,5	F21,25	30	63	30	424 63 12 30
280	-10	16	5/8"	M 30X1,5	F21,25	30	66	30	424 63 16 30
280	-12	19	3/4"	M 30X1,5	F21,25	31	71,5	30	424 63 20 30
210	-12	19	3/4"	M 36X1,5	F26,75	33	73,5	36	424 63 20 36
210	-16	25	1"	M 45X1,5	F33,5	38,5	89,5	46	424 63 25 45
125	-20	31	1 1/4"	M 45X1,5	F33,5	39,5	97	46	424 63 32 45

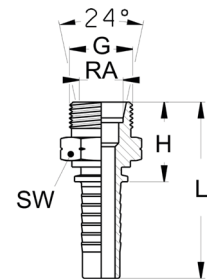

BEF ELG

Französische Baureihe

Abdichtung: Rohrstützen für Schneidring und Überwurfmutter

Série Gaz française

Étanchéité : embout lisse pour bague coupante et écrou tournant

PN (bar)	Dash	DN	Inch	RA RC	H (mm)	M (mm)	L (mm)	Art.-Nr. N° Art.
400	-04	6	1/4"	F13,25	31	24	59	424 64 06 13
350	-05	8	5/16"	F13,25	30,5	24	58,5	424 64 08 13
330	-06	10	3/8"	F13,25	30,5	24	61	424 64 10 13
330	-06	10	3/8"	F16,75	33	26	63,5	424 64 10 16
280	-08	12	1/2"	F16,75	33,5	26	66,5	424 64 12 16
280	-08	12	1/2"	F21,25	36,5	28	69,5	424 64 12 21
280	-10	16	5/8"	F21,25	36	28	71,5	424 64 16 21
280	-12	19	3/4"	F21,25	37	28	77,5	424 64 20 21
210	-12	19	3/4"	F26,75	40,5	30	81	424 64 20 26
210	-16	25	1"	F33,5	44	32	95	424 64 25 33
125	-20	31	1 1/4"	F33,5	43	32	100,5	424 64 32 33

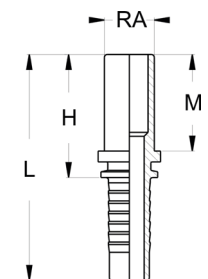

DKJ-JIS FJG Toyota

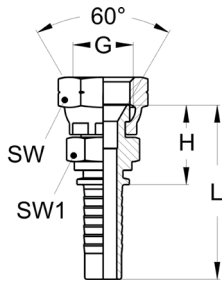

Whitworth Rohrgewinde (BSPP), zylindrisch

Anwendung: mit Sechskant

Abdichtung: Dichtkegelanschluss mit 60° Innenkonus und gecrimpter Mutter

Filetage Whitworth (BSPP), cylindrique

Application : écrou de retenue

Étanchéité : embout femelle avec cône intérieur 60° et écrou serti

PN (bar)	Dash	DN	Inch	Gewinde (G) Filetage (G)	H (mm)	L (mm)	SW (mm) HEX (mm)	SW1 (mm) HEX1 (mm)	Art.-Nr. N° Art.
350	-04	6	1/4"	G 1/4"-19	21,5	49,5	19	17	424 46 06 32
350	-04	6	1/4"	G 3/8"-19	17	45	22	20	424 46 06 33
350	-05	8	5/16"	G 3/8"-19	19	51	22	20	424 46 08 33
350	-06	10	3/8"	G 3/8"-19	22,5	53	22	19	424 46 10 33
350	-08	12	1/2"	G 1/2"-14	26	59	27	22	424 46 12 34
280	-12	19	3/4"	G 3/4"-14	31	71,5	32	27	424 46 20 36
210	-16	25	1"	G 1"-11	36	87	41	36	424 46 25 37
175	-20	31	1 1/4"	G 1 1/4"-11	40,5	98	50	46	424 46 32 38
105	-24	38	1 1/2"	G 1 1/2"-11	42,5	107	55	50	424 46 40 39

DKJ-JIS 45° FJG Toyota 45°

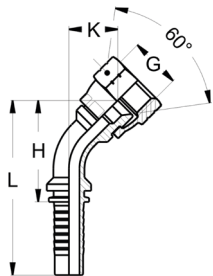

Whitworth Rohrgewinde (BSPP), zylindrisch

Abdichtung: Dichtkegelanschluss mit 60° Innenkonus und gecrimpter Mutter

Filetage Whitworth (BSPP), cylindrique

Étanchéité : embout femelle avec cône intérieur 60° et écrou serti

Dash	DN	Inch	Gewinde (G) Filetage (G)	H (mm)	K (mm)	L (mm)	SW (mm) HEX (mm)	Art.-Nr. N° Art.
-04	6	1/4"	G 1/4"-19	41	18,8	70	19	424 98 06 32
-04	6	1/4"	G 3/8"-19	44	25	72,5	22	424 98 06 33
-06	10	3/8"	G 3/8"-19	48	26	79	22	424 98 10 33
-06	10	3/8"	G 1/2"-14	50	28,2	81	27	424 98 10 34
-08	12	1/2"	G 1/2"-14	51	29	84	27	424 98 12 34
-12	19	3/4"	G 3/4"-14	64	39,4	105	32	424 98 20 36
-16	25	1"	G 1"-11	76	47,6	131	40	424 98 25 37

DKJ-JIS 90° FJG Toyota 90°

Whitworth Rohrgewinde (BSPP), zylindrisch

Abdichtung: Dichtkegelanschluss mit 60° Innenkonus und gecrimpter Mutter

Filetage Whitworth (BSPP), cylindrique

Étanchéité : embout femelle avec cône intérieur 60° et écrou serti

Dash	DN	Inch	Gewinde (G) Filetage (G)	H (mm)	K (mm)	L (mm)	SW (mm) HEX (mm)	Art.-Nr. N° Art.
-04	6	1/4"	G 1/4"-19	23	21,4	52	19	424 97 06 32
-04	6	1/4"	G 3/8"-19	23	27,7	52	19	424 97 06 33
-06	10	3/8"	G 3/8"-19	33	32,3	63,5	22	424 97 10 33
-06	10	3/8"	G 1/2"-14	33	33,2	63,5	27	424 97 10 34
-08	12	1/2"	G 1/2"-14	39,5	37,7	72	27	424 97 12 34
-12	19	3/4"	G 3/4"-14	57	54	98	32	424 97 20 36
-16	25	1"	G 1"-11	60	66,7	115	40	424 97 25 37

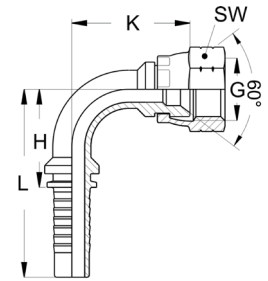

AG-JIS MJG Toyota

Whitworth Rohrgewinde (BSPP), zylindrisch

Abdichtung: Außengewindenippel mit 60° Außenkonus

Filetage Whitworth (BSPP), cylindrique

Étanchéité : embout mâle avec cône extérieur 60°

Dash	DN	Inch	Gewinde (G) Filetage (G)	H (mm)	L (mm)	SW (mm) HEX (mm)	Art.-Nr. N° Art.
-04	6	1/4"	G 1/4"-19	31	59,3	19	424 99 00 10
-06	10	3/8"	G 3/8"-19	32	62	22	424 99 00 13
-06	10	3/8"	G 1/2"-14	36,6	66,5	27	424 99 00 14
-08	12	1/2"	G 1/2"-14	33,4	66,1	27	424 99 00 15
-12	19	3/4"	G 3/4"-14	37,5	78	32	424 99 00 17

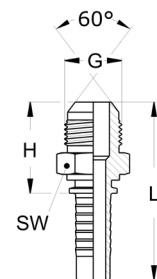

DKJ-Komatsu TMK Komatsu

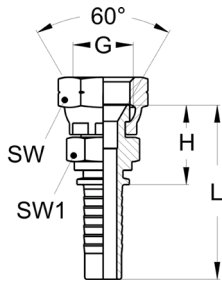

Metrisches Feingewinde, zylindrisch

Anwendung: mit Sechskant

Abdichtung: Dichtkegelanschluss mit 60° Innenkonus und gecrimpter Mutter

Pas fin métrique, cylindrique

Application : écrou de retenue

Étanchéité : embout femelle avec cône intérieur 60° et écrou serti

PN (bar)	Dash	DN	Inch	Gewinde (G) Filetage (G)	H (mm)	L (mm)	SW (mm) HEX (mm)	SW1 (mm) HEX1 (mm)	Art.-Nr. N° Art.
350	-04	6	1/4"	M 12X1,5	24	52,5	19	19	424 26 06 12
350	-04	6	1/4"	M 14X1,5	15,1	42,6	19	17	424 26 06 14
350	-05	8	5/16"	M 16X1,5	22	50	22	17	424 26 08 16
350	-06	10	3/8"	M 14X1,5	21,5	52	19	17	424 26 10 14
350	-06	10	3/8"	M 16X1,5	22	52,5	22	17	424 26 10 16
350	-06	10	3/8"	M 18X1,5	22,5	53	24	19	424 26 10 18
350	-06	10	3/8"	M 20X1,5	22	53	27	22	424 26 10 20
350	-08	12	1/2"	M 20X1,5	18,3	56,3	27	22	424 26 12 20
350	-08	12	1/2"	M 22X1,5	26	59	27	22	424 26 12 22
350	-08	12	1/2"	M 24X1,5	30	63	32	27	424 26 12 24
280	-10	16	5/8"	M 24X1,5	30	66	32	27	424 26 16 24
280	-12	19	3/4"	M 30X1,5	33,5	74	36	32	424 26 20 30
210	-16	25	1"	M 33X1,5	36	87	41	36	424 26 25 33
175	-20	31	1 1/4"	M 36X1,5	40	97,5	46	41	424 26 32 36
105	-24	38	1 1/2"	M 42X1,5	42,5	107	50	46	424 26 40 42

DKJ-Komatsu 45° TMK 45° Komatsu

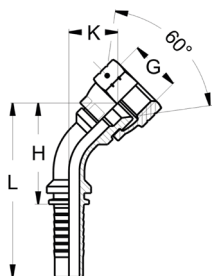

Metrisches Feingewinde, zylindrisch

Abdichtung: Dichtkegelanschluss mit 60° Innenkonus und gecrimpter Mutter

Pas fin métrique, cylindrique

Étanchéité : embout femelle avec cône intérieur 60° et écrou serti

PN (bar)	Dash	DN	Inch	Gewinde (G) Filetage (G)	H (mm)	K (mm)	L (mm)	SW (mm) HEX (mm)	Art.-Nr. N° Art.
350	-04	6	1/4"	M 12X1,5	37,6	17,1	9	17	424 91 06 12
350	-04	6	1/4"	M 14X1,5	38,3	17,8	10,5	19	424 91 06 14
350	-06	10	3/8"	M 16X1,5	45	20,2	9,5	22	424 91 10 16
350	-06	10	3/8"	M 18X1,5	45	20,2	11,5	22	424 91 10 18
350	-08	12	1/2"	M 20X1,5	47,2	21,9	13,5	27	424 91 12 20
350	-08	12	1/2"	M 22X1,5	47,2	21,9	13,5	27	424 91 12 22
280	-10	16	5/8"	M 24X1,5	53,8	24,3	15	30	424 91 16 24
210	-16	25	1"	M 33X1,5	73,7	33,9	21,5	41	424 91 25 33
175	-20	31	1 1/4"	M 36X1,5	71,2	31,4	20	46	424 91 32 36

DKJ-Komatsu 90° TMK 90° Komatsu

Metrisches Feingewinde, zylindrisch

Abdichtung: Dichtkegelanschluss mit 60° Innenkonus und gecrimpter Mutter

Pas fin métrique, cylindrique

Étanchéité : embout femelle avec cône intérieur 60° et écrou serti

PN (bar)	Dash	DN	Inch	Gewinde (G) Filetage (G)	H (mm)	K (mm)	L (mm)	SW (mm) HEX (mm)	Art.-Nr. N° Art.
350	-04	6	1/4"	M 12X1,5	27,5	30	52	17	424 25 06 12
350	-04	6	1/4"	M 14X1,5	27,5	31	55	19	424 25 06 14
350	-05	8	5/16"	M 16X1,5	27,5	34	56	22	424 25 08 16
350	-06	10	3/8"	M 14X1,5	33,5	35	64	19	424 25 10 14
350	-06	10	3/8"	M 16X1,5	33,8	39	63,5	22	424 25 10 16
350	-06	10	3/8"	M 18X1,5	33,8	39	63,5	22	424 25 10 18
350	-06	10	3/8"	M 20X1,5	33	34	63,5	27	424 25 10 20
350	-06	10	3/8"	M 22X1,5	35	51	66	27	424 25 10 22
350	-08	12	1/2"	M 20X1,5	38,3	43	74	27	424 25 12 20
350	-08	12	1/2"	M 22X1,5	38,3	43	74	27	424 25 12 22
280	-10	16	5/8"	M 24X1,5	41,5	46,5	86,3	30	424 25 16 24
280	-12	19	3/4"	M 30X1,5	56,5	54,5	102	36	424 25 20 30
210	-16	25	1"	M 33X1,5	59,3	68,5	119	41	424 25 25 33
175	-20	31	1 1/4"	M 36X1,5	59,3	65	146	46	424 25 32 36

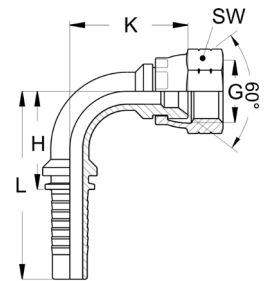

AGJ-Komatsu MJ Komatsu

Metrisches Feingewinde, zylindrisch

Abdichtung: Außengewindenippel mit 60° Konus

Pas fin métrique, cylindrique

Étanchéité : embout mâle avec cône 60°

PN (bar)	Dash	DN	Inch	Gewinde (G) Filetage (G)	H (mm)	L (mm)	SW (mm) HEX (mm)	Art.-Nr. N° Art.
350	-03	5	3/16"	M 10X1	34	59	14	424 92 05 10
350	-03	5	3/16"	M 12X1	34	59	14	424 92 05 12
350	-03	5	3/16"	M 12X1,25	35	63	19	424 92 05 13
350	-04	6	1/4"	M 12X1	34	61	14	424 92 06 13
350	-04	6	1/4"	M 12X1,5	35	63	19	424 92 06 12
350	-04	6	1/4"	M 14X1,5	35	63	19	424 92 06 14
350	-05	8	5/16"	M 16X1,5	30	58	22	424 92 08 16
350	-06	10	3/8"	M 16X1,5	38	68	22	424 92 10 16
350	-06	10	3/8"	M 18X1,5	39	69	24	424 92 10 18
350	-06	10	3/8"	M 20X1,5	40	70	25	424 92 10 20
350	-06	10	3/8"	M 22X1,5	43	73	25	424 92 10 22
350	-08	12	1/2"	M 20X1,5	40	73	25	424 92 12 20
350	-08	12	1/2"	M 22X1,5	43	74	25	424 92 12 22
280	-10	16	5/8"	M 24X1,5	44	80	27	424 92 16 24
280	-12	19	3/4"	M 30X1,5	50	90	36	424 92 20 30
210	-16	25	1"	M 33X1,5	75	109	36	424 92 25 33
175	-20	31	1 1/4"	M 36X1,5	94	129	41	424 92 32 36
105	-24	38	1 1/2"	M 42X1,5	95	134	50	424 92 40 42

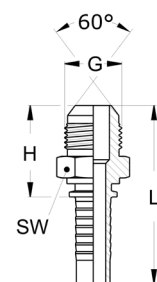

WEO Stecker Pressnippel gerade

Embouts WEO avec niple à sertir



PN (bar)	Dash	DN	Inch	WEO Grösse Taille WEO	Stecker Außen-Ø (mm) Prise extérieurer-Ø (mm)	Art.-Nr. N° Art.
350	-03	5	3/16"	WEO 1/4"	10	426 10 05 10
350	-04	6	1/4"	WEO 1/4"	10	426 10 06 10
350	-04	6	1/4"	WEO 3/8"	13	426 10 06 13
350	-05	8	5/16"	WEO 3/8"	13	426 10 08 13
350	-06	10	3/8"	WEO 3/8"	13	426 10 10 13
350	-06	10	3/8"	WEO 1/2"	16	426 10 10 16
350	-08	12	1/2"	WEO 1/2"	16	426 10 12 16
350	-08	12	1/2"	WEO 3/4"	23	426 10 12 23
350	-08	16	5/8"	WEO 1/2"	16	426 10 16 16
350	-10	16	5/8"	WEO 3/4"	23	426 10 16 23
350	-12	19	3/4"	WEO 3/4"	23	426 10 20 23
250	-16	25	1"	WEO 1"	30	426 10 25 30

WEO Stecker Pressnippel (drehbar)

Embouts WEO tournant avec niple à sertir



Eigenschaften: drehbar

Anwendung: speziell für die Verwendung mit WEO Plug

Propriétés : orientable

Application : fiche WEO embout droit

PN (bar)	Dash	DN	Inch	WEO Grösse Taille WEO	Stecker Außen-Ø (mm) Prise extérieurer-Ø (mm)	Art.-Nr. N° Art.
350	-06	10	3/8"	WEO 3/8"	13	426 10 60 13
350	-08	12	1/2"	WEO 1/2"	16	426 10 62 16
350	-12	19	3/4"	WEO 3/4"	23	426 10 70 23
250	-16	25	1"	WEO 1"	30	426 10 75 30

WEO Stecker Pressnippel 45°

Embouts WEO 45° avec niple à sertir

PN (bar)	Dash	DN	Inch	WEO Grösse Taille WEO	Stecker Außen-Ø (mm) Prise extérieurer-Ø (mm)	Art.-Nr. N° Art.
350	-04	6	1/4"	WEO 1/4"	10	426 11 06 10
350	-04	6	1/4"	WEO 3/8"	13	426 11 06 13
350	-05	8	5/16"	WEO 3/8"	13	426 11 08 13
350	-06	10	3/8"	WEO 3/8"	13	426 11 10 13
350	-06	10	3/8"	WEO 1/2"	16	426 11 10 16
350	-08	12	1/2"	WEO 1/2"	16	426 11 12 16
350	-08	12	1/2"	WEO 3/4"	23	426 11 12 23
350	-10	16	5/8"	WEO 3/4"	23	426 11 16 23
350	-12	19	3/4"	WEO 3/4"	23	426 11 20 23



WEO Stecker Pressnippel 90°

Embouts WEO 90° avec niple à sertir

PN (bar)	Dash	DN	Inch	WEO Grösse Taille WEO	Stecker Außen-Ø (mm) Prise extérieurer-Ø (mm)	Art.-Nr. N° Art.
350	-04	6	1/4"	WEO 1/4"	10	426 12 06 10
350	-04	6	1/4"	WEO 3/8"	13	426 12 06 13
350	-05	8	5/16"	WEO 3/8"	13	426 12 08 13
350	-05	8	5/16"	WEO 1/2"	16	426 12 08 16
350	-06	10	3/8"	WEO 3/8"	13	426 12 10 13
350	-06	10	3/8"	WEO 1/2"	16	426 12 10 16
350	-08	12	1/2"	WEO 1/2"	16	426 12 12 16
350	-08	12	1/2"	WEO 3/4"	23	426 12 12 23
350	-10	16	5/8"	WEO 3/4"	23	426 12 16 23
350	-12	19	3/4"	WEO 3/4"	23	426 12 20 23



E

WEO Kupplungen Pressnippel WEO coupleur avec niple à sertir



PN (bar)	Dash	DN	Inch	WEO Grösse Taille WEO	Kupplung Innen-Ø (mm) Intérieur coupleur-Ø (mm)	Art.-Nr. N° Art.
350	-04	6	1/4"	WEO 1/4"	10	426 13 06 10
350	-06	10	3/8"	WEO 3/8"	13	426 13 10 13
350	-08	12	1/2"	WEO 1/2"	16	426 13 12 16
350	-12	19	3/4"	WEO 3/4"	23	426 13 20 23
250	-16	25	1"	WEO 1"	30	426 13 25 30

Demonterringe für WEO Stecker Anneau de démontage pour embouts WEO



WEO Grösse Taille WEO	Für Stecker Außen-Ø (mm) Pour prise extérieur-Ø (mm)	Innen-Ø (mm) Intérieur-Ø (mm)	Art.-Nr. N° Art.
WEO 1/4"	10	8	409 55 91 10
WEO 3/8"	13	11	409 55 91 13
WEO 1/2"	16	14	409 55 91 16
WEO 3/4"	23	21	409 55 91 23
WEO 1"	30	28	409 55 91 30

Dichtungssätze für WEO Kupplungen Kit joints pour WEO coupleur



WEO Grösse Taille WEO	Für Innen-Ø Kupplung (mm) Pour intérieur-Ø coupleur (mm)	Art.-Nr. N° Art.
WEO 1/4"	10	409 55 90 10
WEO 3/8"	13	409 55 90 13
WEO 1/2"	16	409 55 90 16
WEO 3/4"	23	409 55 90 23
WEO 1"	30	409 55 90 30

Montageanschlag für WEO Stecker

Butée de montage pour embouts WEO

WEO Grösse Taille WEO	Für Stecker Außen-Ø (mm) Pour prise extérieur-Ø (mm)	Innen-Ø (mm) Intérieur-Ø (mm)	Art.-Nr. N° Art.
WEO 1/4"	10	8	409 55 92 10
WEO 3/8"	13	11	409 55 92 13
WEO 1/2"	16	14	409 55 92 16
WEO 3/4"	23	21	409 55 92 23
WEO 1"	30	28	409 55 92 30



Steck-O gerade

Embouts Steck-O ST

Lieferumfang: mit O-Ring

Contenu de la livraison : avec joint torique

Dash	DN	Inch	H (mm)	Stecker Außen-Ø (mm) Prise extérieur-Ø (mm)	Art.-Nr. N° Art.
-04	6	1/4"	32	14.9	424 98 56 14
-06	10	3/8"	35	14	424 99 01 14
-06	10	3/8"	35	14.9	424 98 60 14
-06	10	3/8"	35	19.9	424 98 60 20
-08	12	1/2"	33	23.9	424 98 62 24
-12	19	3/4"	33	28.9	424 98 70 29
-16	25	1"	39	38.8	424 98 25 39
-20	31	1 1/4"	41	45.9	424 98 82 46



E

DKJ (SAE) FSAE - TSAE



Amerikanisches Normgewinde UNF-UN
Abdichtung: Dichtkegelanschluss mit 90° Innenkonus
 Pas américain normalisé UNF-UN
Étanchéité : embout femelle avec cône intérieur 90°

PN (bar)	Dash	DN	Inch	Gewinde (G) Filetage (G)	H (mm)	L (mm)	SW (mm) HEX (mm)	Art.-Nr. N° Art.
400	-05	8	5/16"	5/8"-18 UNF	23,5	51,5	22	424 55 08 71
350	-06	10	3/8"	5/8"-18 UNF	23,5	54	22	424 55 10 71
350	-12	19	3/4"	1 1/16"-14 UN	31,8	72,3	32	424 55 20 72

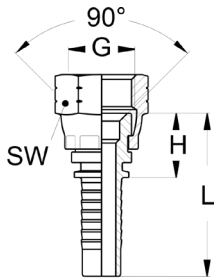

DKJ 45° (SAE) FSAE - TSAE 45°



Amerikanisches Normgewinde UNF-UN
Abdichtung: Dichtkegelanschluss mit 90° Innenkonus
 Pas américain normalisé UNF-UN
Étanchéité : embout femelle avec cône intérieur 90°

PN (bar)	Dash	DN	Inch	Gewinde (G) Filetage (G)	H (mm)	K (mm)	L (mm)	SW (mm) HEX (mm)	Art.-Nr. N° Art.
400	-05	8	5/16"	5/8"-18 UNF	38	16	66	22	424 56 08 71
350	-06	10	3/8"	5/8"-18 UNF	39	16	69,5	22	424 56 10 71
350	-12	19	3/4"	1 1/16"-14 UN	62	25	103	32	424 56 20 72

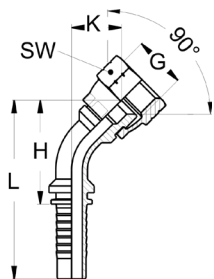

DKJ 90° (SAE) FSAE - TSAE 90°

Amerikanisches Normgewinde UNF-UN

Abdichtung: Dichtkegelanschluss mit 90° Innenkonus

Pas américain normalisé UNF-UN

Étanchéité : embout femelle avec cône intérieur 90°

PN (bar)	Dash	DN	Inch	Gewinde (G) Filetage (G)	H (mm)	K (mm)	L (mm)	SW (mm) HEX (mm)	Art.-Nr. N° Art.
400	-05	8	5/16"	5/8"-18 UNF	28	29	56	22	424 57 08 71
350	-06	10	3/8"	5/8"-18 UNF	31	31	61	22	424 57 10 71
350	-12	19	3/4"	1 1/16"-14 UN	55	51	95	32	424 57 20 72

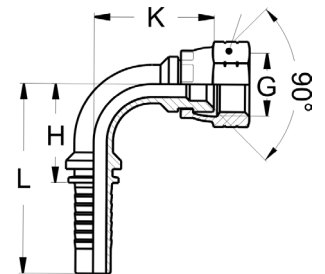

AGJ (SAE) MJ SAE

Amerikanisches Normgewinde UNF-UN

Abdichtung: Außengewindenippel mit 90° Außenkonus

Pas américain normalisé UNF-UN

Étanchéité : embout mâle avec cône extérieur 90°

PN (bar)	Dash	DN	Inch	Gewinde (G) Filetage (G)	H (mm)	L (mm)	SW (mm) HEX (mm)	Art.-Nr. N° Art.
400	-05	8	5/16"	5/8"-18 UNF	28,2	56,2	16	424 58 08 71
350	-06	10	3/8"	5/8"-18 UNF	28,2	58,7	16	424 58 10 71
350	-12	19	3/4"	1 1/16"-14 UN	43,4	83,9	27	424 58 20 72

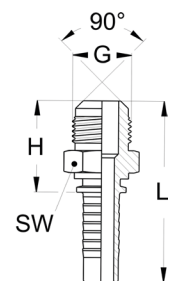

AG-SAE MS - MSAE

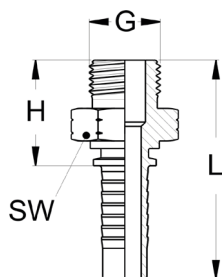

Amerikanisches Normgewinde UNF-UN
Pas américain normalisé UNF-UN

PN (bar)	Dash	DN	Inch	Gewinde (G) Filetage (G)	H (mm)	L (mm)	SW (mm) HEX (mm)	Art.-Nr. N° Art.
450	-04	6	1/4"	7/16"-20 UNF	21,7	49,7	14	424 59 06 41
450	-04	6	1/4"	1/2"-20 UNF	22,2	50,2	16	424 59 06 42
450	-04	6	1/4"	9/16"-18 UNF	23,5	51,5	17	424 59 06 43
350	-05	8	5/16"	9/16"-18 UNF	23,5	51,5	17	424 59 08 43
450	-06	10	3/8"	9/16"-18 UNF	23,5	54	17	424 59 10 43
450	-06	10	3/8"	3/4"-16 UNF	26,2	56,7	22	424 59 10 44
415	-08	12	1/2"	3/4"-16 UNF	27,2	60,2	22	424 59 12 44
415	-08	12	1/2"	7/8"-14 UNF	29,7	62,7	25	424 59 12 45
350	-08	12	1/2"	1 1/16"-12 UN	33,6	66,6	32	424 59 12 46
350	-10	16	5/8"	7/8"-14 UNF	29,9	65,7	25	424 59 16 45
350	-10	16	5/8"	1 1/16"-12 UN	33,8	69,6	32	424 59 16 46
350	-12	19	3/4"	1 1/16"-12 UN	34,6	75,1	32	424 59 20 46
350	-12	19	3/4"	1 5/16"-12 UN	36,1	76,6	38	424 59 20 47
280	-16	25	1"	1 5/16"-12 UN	37,6	88,6	38	424 59 25 47

AG-SAE UNF (drehbar) MS FT UNF (tournant)

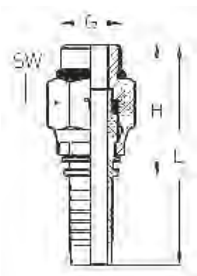

Amerikanisches Normgewinde UNF-UN

Eigenschaften: drehbar

Abdichtung: durch O-Ring

Pas américain normalisé UNF-UN

Propriétés : orientable

Étanchéité : par joint torique

PN (bar)	Dash	DN	Inch	Gewinde (G) Filetage (G)	H (mm)	L (mm)	SW (mm) HEX (mm)	Art.-Nr. N° Art.
210	-04	6	1/4"	7/16"-20 UNF	37	65	17	424 08 06 41
210	-06	10	3/8"	9/16"-18 UNF	42	73	22	424 08 10 43
210	-06	10	3/8"	3/4"-16 UNF	47	80	27	424 08 10 44
210	-08	12	1/2"	3/4"-16 UNF	49	82	27	424 08 12 44
210	-08	12	1/2"	7/8"-14 UNF	50	83	27	424 08 12 45
175	-12	19	3/4"	1 1/16"-12 UN	59	99	34	424 08 20 46

AG-SAE 90° UNF (drehbar) MS FT 90° UNF (tournant)

Amerikanisches Normgewinde UNF-UN

Eigenschaften: drehbar

Abdichtung: durch O-Ring

Pas américain normalisé UNF-UN

Propriétés : orientable

Étanchéité : par joint torique

PN (bar)	Dash	DN	Inch	Gewinde (G) Filetage (G)	H (mm)	K (mm)	L (mm)	SW (mm) HEX (mm)	SW1 (mm) HEX1 (mm)	Art.-Nr. N° Art.
210	-06	10	3/8"	9/16"-18 UNF	31	52	61	22	22	424 09 10 43
210	-06	10	3/8"	3/4"-16 UNF	34	66,5	64	27	25	424 09 10 44
210	-08	12	1/2"	3/4"-16 UNF	33	66,5	66	27	25	424 09 12 44
210	-08	12	1/2"	7/8"-14 UNF	33	68,5	66	27	25	424 09 12 45
175	-12	19	3/4"	1 1/16"-12 UN	43	83	84	34	32	424 09 20 46

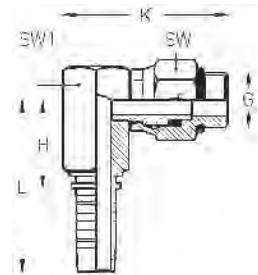

O-Ringe für UNF-UNS Einschraubgewinde JT joints toriques pour filetage UNF-UNS

Für Einschraubgewinde Pour filetage à visser	Innen-Ø (mm) Intérieur-Ø (mm)	Stärke (mm) Épaisseur (mm)	Art.-Nr. N° Art.
5/16"-24 UN	6,07	1,63	48 68 69 00
3/8"-24 UNF	7,65	1,63	48 68 40 00
7/16"-20 UNF	8,9	1,83	48 68 41 00
1/2"-20 UNF	10,51	1,83	48 68 42 00
9/16"-18 UNF	11,9	1,98	48 68 43 00
3/4"-16 UNF	16,36	2,2	46 68 44 00
7/8"-14 UNF	19,18	2,46	48 68 45 00
1 1/16"-12 UN	23,47	2,95	48 68 46 00
1 5/16"-12 UN	29,74	2,95	48 68 47 00
1 5/8"-12 UN	38	3	48 68 48 00
1 7/8"-12 UN	44	3	48 68 49 00
2 1/2"-12 UN	59,36	3	48 68 50 00



SAE-Überwurfschrauben

Embout SAE



Amerikanisches Normgewinde UNF-UN
Pas américain normalisé UNF-UN

Dash	DN	Inch	Innen-Ø (mm) Intérieur-Ø (mm)	Gewinde (G) Filetage (G)	H (mm)	SW (mm) HEX (mm)	Art.-Nr. N° Art.
-04	6	1/4"	6,4	7/16"-24	38	12	424 96 56 41
-04	6	1/4"	6,4	1/2"-20 UNF	55	14	424 96 56 42
-05	8	5/16"	7,9	7/16"-24	56	12	424 96 58 41
-05	8	5/16"	7,9	1/2"-20 UNF	56	14	424 96 58 42
-05	8	5/16"	7,9	5/8"-18 UNF	56	17	424 96 58 71
-06	10	3/8"	9,5	7/16"-24	56	12	424 96 60 41
-06	10	3/8"	9,5	11/16"-18	42	19	424 96 60 92
-06	10	3/8"	9,5	1/2"-20 UNF	56	14	424 96 60 42
-06	10	3/8"	9,5	5/8"-18 UNF	57	17	424 96 60 71
-08	12	1/2"	12,7	3/4"-18	60	19	424 96 62 44

SAE-Überwurfschrauben 45°

Embout SAE 45°



Amerikanisches Normgewinde UNF-UN
Pas américain normalisé UNF-UN

Dash	DN	Inch	Innen-Ø (mm) Intérieur-Ø (mm)	Gewinde (G) Filetage (G)	H (mm)	K (mm)	SW (mm) HEX (mm)	Art.-Nr. N° Art.
-06	10	3/8"	9,5	7/16"-24	48	25	12	424 92 60 41
-06	10	3/8"	9,5	1/2"-20 UNF	48	25	14	424 92 60 42
-06	10	3/8"	9,5	5/8"-18 UNF	54	30	17	424 92 60 71
-06	10	3/8"	9,5	11/16"-18	54	30	19	424 92 60 92

SAE-Überwurfschrauben 90° Embout SAE 90°

Amerikanisches Normgewinde UNF-UN
Pas américain normalisé UNF-UN

Dash	DN	Inch	Innen-Ø (mm) Intérieur-Ø (mm)	Gewinde (G) Filetage (G)	H (mm)	K (mm)	SW (mm) HEX (mm)	Art.-Nr. N° Art.
-04	6	1/4"	6,4	7/16"-24	29	36	12	424 93 56 41
-04	6	1/4"	6,4	1/2"-20 UNF	30	34	14	424 93 56 42
-05	8	5/8"	7,9	5/8"-18 UNF	30	43	17	424 93 58 71
-05	8	5/8"	7,9	1/2"-20 UNF	30	35	14	424 93 58 42
-06	10	3/8"	9,5	7/16"-24	30	35	12	424 93 60 41
-06	10	3/8"	9,5	5/8"-18 UNF	31	44	17	424 93 60 71
-06	10	3/8"	9,5	1/2"-20 UNF	30	35	14	424 93 60 42
-06	10	3/8"	9,5	11/16"-18	31	42	19	424 93 60 92
-08	12	1/2"	12,7	3/4"-16 UNF	35	45	19	424 93 62 44



Doppelnippel JD jonction double

PN (bar)	Dash	DN	Inch	H (mm)	L (mm)	Art.-Nr. N° Art.
450	-03	5	3/16"	17	67	424 90 05 05
450	-04	6	1/4"	13	70	424 90 06 06
350	-05	8	5/16"	13	70	424 90 08 08
445	-06	10	3/8"	13	74	424 90 10 10
415	-08	12	1/2"	15	81	424 90 12 12
350	-10	16	5/8"	15	87	424 90 16 16
350	-12	19	3/4"	17	99	424 90 20 20
280	-16	25	1"	20	130	424 90 25 25
210	-20	31	1 1/4"	21	143	424 90 32 32

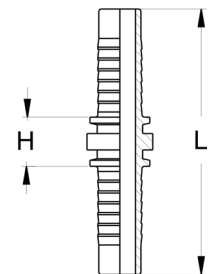

Löt nipple Embouts à souder

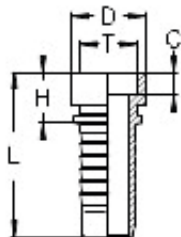

Dash	DN	Inch	ØD (mm)	C (mm)	H (mm)	Innen-Ø T (mm) Intérieur-Ø T (mm)	L (mm)	Art.-Nr. N° Art.
-03	5	3/16"	10	5	11	6	36	424 90 55 06
-04	6	1/4"	12	5,5	12,5	8	40,5	424 90 56 08
-05	8	5/16"	14	6	13	10	41	424 90 58 10
-06	10	3/8"	16	6,5	14	12	44,5	424 90 60 12
-08	12	1/2"	20	7	15,5	14	48,5	424 90 62 14
-08	12	1/2"	20	7	15,5	15	48,5	424 90 62 15
-08	12	1/2"	20	7	15,5	16	48,5	424 90 62 16
-10	16	5/8"	23	7,5	16,5	18	52,5	424 90 66 18
-12	19	3/4"	26	8	18	20	58,5	424 90 70 20
-12	19	3/4"	26	8	18	22	58,5	424 90 70 22
-16	25	1"	32	9	20,5	25	71,5	424 90 75 25
-16	25	1"	32	9	20,5	28	71,5	424 90 75 28
-20	31	1 1/4"	40	9,5	22	30	79,5	424 90 82 30
-20	31	1 1/4"	40	9,5	22	35	79,5	424 90 82 35
-24	38	1 1/2"	46	10,5	23	38	87,5	424 90 90 38
-24	38	1 1/2"	50	10,5	23	42	87,5	424 90 90 42

SFL BR S3

Leichte Baureihe 3000 PSI Série légère 3000 PSI

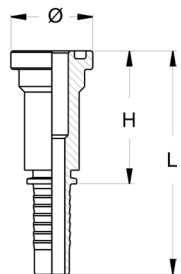

PN (bar)	Dash	DN	Inch	Flansch Bride	Ø (mm)	H (mm)	L (mm)	Zusatz Complément	Art.-Nr. N° Art.
350	-06	10	3/8"	1/2"	30,2	51	84	-	424 70 10 12
350	-08	12	1/2"	1/2"	30,2	48,5	81,5	-	424 70 12 12
350	-08	12	1/2"	5/8"	34	49,3	82,3	Komatsu	424 84 12 16
350	-08	12	1/2"	3/4"	38,1	52,5	85,5	-	424 70 12 20
350	-10	16	5/8"	1/2"	30,2	46,5	82,5	-	424 70 16 12
350	-10	16	5/8"	5/8"	34	49,3	85,3	Komatsu	424 84 16 16
350	-10	16	5/8"	3/4"	38,1	52,5	88,5	-	424 70 16 20
350	-12	19	3/4"	1/2"	30,2	36	77	-	424 70 20 12
350	-12	19	3/4"	5/8"	34	55	92	Komatsu	424 84 20 16
350	-12	19	3/4"	3/4"	38,1	53,5	94,5	-	424 70 20 20
350	-12	19	3/4"	1"	44,5	59,5	100,5	-	424 70 20 25
280	-16	25	1"	3/4"	38,1	61	116	-	424 70 25 20
280	-16	25	1"	1"	44,5	60,5	115,5	-	424 70 25 25
280	-16	25	1"	1 1/4"	50,8	65	120	-	424 70 25 32
210	-20	31	1 1/4"	1"	44,5	61	122	-	424 70 32 25
210	-20	31	1 1/4"	1 1/4"	50,8	65,5	126,5	-	424 70 32 32
210	-20	31	1 1/4"	1 1/2"	60,3	70	130	-	424 70 32 40
185	-20	38	1 1/2"	1 1/4"	50,8	70	140	-	424 70 40 32
185	-24	38	1 1/2"	1 1/2"	60,3	70,5	141	-	424 70 40 40
185	-24	38	1 1/2"	2"	71,4	77,5	147,5	-	424 70 40 50
170	-32	51	2"	1 1/2"	60,3	92	169	-	424 70 50 40
170	-32	51	2"	2"	71,4	77	153	-	424 70 50 50
170	-32	51	2"	2 1/2"	84,1	77,5	153,5	-	424 70 50 60
69	-40	63	2 1/2"	2 1/2"	84,1	64,6	137	-	424 70 63 63
50	-48	76	3"	3"	101,6	48	130	-	424 70 76 76

SFL 22,5°
BR 22,5° S3

Leichte Baureihe 3000 PSI

Série légère 3000 PSI

PN (bar)	Dash	DN	Inch	Flansch Bride	Ø (mm)	H (mm)	K (mm)	L (mm)	Art.-Nr. N° Art.
350	-08	12	1/2"	1/2"	30,2	53	10	86	424 71 02 12
350	-08	12	1/2"	3/4"	38,1	58	11	91	424 71 02 19
350	-12	19	3/4"	3/4"	38,1	69	11	110	424 71 02 20
350	-12	19	3/4"	1"	44,5	72	12	112	424 71 02 21
280	-16	25	1"	1"	44,5	84	12	135	424 71 02 25
280	-16	25	1"	1 1/4"	50,8	84	12	135	424 71 02 31
210	-20	31	1 1/4"	1 1/4"	50,8	97	14	155	424 71 02 32
210	-20	31	1 1/4"	1 1/2"	60,3	97	14	155	424 71 02 39
185	-24	38	1 1/2"	1 1/2"	60,3	113	18	178	424 71 02 40
175	-32	51	2"	2"	71,4	159	23	229	424 71 02 50

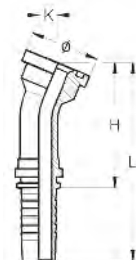

SFL 30°
BR 30° S3

Leichte Baureihe 3000 PSI

Série légère 3000 PSI

PN (bar)	Dash	DN	Inch	Flansch Bride	Ø (mm)	H (mm)	K (mm)	L (mm)	Art.-Nr. N° Art.
350	-08	12	1/2"	1/2"	30,2	51	13	84	424 71 03 12
350	-08	12	1/2"	3/4"	38,1	56	16	89	424 71 03 19
350	-12	19	3/4"	3/4"	38,1	65	16	106	424 71 03 20
350	-12	19	3/4"	1"	44,5	68	17	108	424 71 03 21
280	-16	25	1"	1"	44,5	82	17	133	424 71 03 25
280	-16	25	1"	1 1/4"	50,8	82	17	133	424 71 03 31
210	-20	31	1 1/4"	1 1/4"	50,8	95	19	153	424 71 03 32
210	-20	31	1 1/4"	1 1/2"	60,3	95	19	153	424 71 03 39
185	-24	38	1 1/2"	1 1/2"	60,3	111	25	175	424 71 03 40
175	-32	51	2"	2"	71,4	156	33	226	424 71 03 50

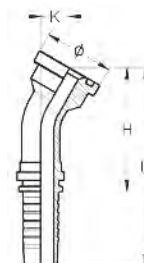

SFL 45°
BR 45° S3

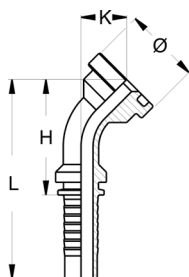

Leichte Baureihe 3000 PSI

Série légère 3000 PSI

PN (bar)	Dash	DN	Inch	Flansch Bride	Ø (mm)	H (mm)	K (mm)	L (mm)	Zusatz Complément	Art.-Nr. N° Art.
350	-08	12	1/2"	1/2"	30,2	62	22,5	95	-	424 71 12 12
350	-08	12	1/2"	5/8"	34	71	27,5	104	Komatsu	424 85 12 16
350	-08	12	1/2"	3/4"	38,1	66	27	99	-	424 71 12 20
350	-10	16	5/8"	1/2"	30,2	70	23	102,5	-	424 71 16 12
350	-10	16	5/8"	5/8"	34	70	30	110	Komatsu	424 85 16 16
350	-10	16	5/8"	3/4"	38,1	79,5	27,5	115,5	-	424 71 16 20
350	-12	19	3/4"	1/2"	30,2	84	31	125	-	424 71 20 12
350	-12	19	3/4"	5/8"	34	85	32	125	Komatsu	424 85 20 16
350	-12	19	3/4"	3/4"	38,1	86,5	33	127,5	-	424 71 20 20
350	-12	19	3/4"	1"	44,5	90	36,5	132	-	424 71 20 25
280	-16	25	1"	3/4"	38,1	103	35	158	-	424 71 25 20
280	-16	25	1"	1"	44,5	107,5	39,5	162,5	-	424 71 25 25
280	-16	25	1"	1 1/4"	50,8	108,5	40,5	163,5	-	424 71 25 32
210	-20	31	1 1/4"	1"	44,5	130	46,5	191	-	424 71 32 25
210	-20	31	1 1/4"	1 1/4"	50,8	136,5	53	197,5	-	424 71 32 32
210	-20	31	1 1/4"	1 1/2"	60,3	136,5	53	197,5	-	424 71 32 40
185	-24	38	1 1/2"	1 1/2"	60,3	162	58,5	232,5	-	424 71 40 40
185	-24	38	1 1/2"	2"	71,4	164	60,5	234,5	-	424 71 40 50
170	-32	51	2"	1 1/2"	60,3	87	60	159	-	424 71 50 40
170	-32	51	2"	2"	71,4	210,5	71,5	286,5	-	424 71 50 50
170	-32	51	2"	2 1/2"	84,1	224	78,4	299,5	-	424 71 50 60
69	-40	63	2 1/2"	2 1/2"	84,1	80	50	150	-	424 71 63 63
50	-48	76	3"	3"	101,6	100	50	160	-	424 71 76 76

SFL 60°
BR 60° S3

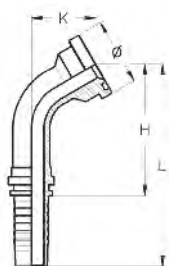

Leichte Baureihe 3000 PSI

Série légère 3000 PSI

PN (bar)	Dash	DN	Inch	Flansch Bride	Ø (mm)	H (mm)	K (mm)	L (mm)	Art.-Nr. N° Art.
350	-08	12	1/2"	1/2"	30,2	55	27	88	424 71 60 12
350	-08	12	1/2"	3/4"	38,1	58	32	91	424 71 60 19
350	-12	19	3/4"	3/4"	38,1	73	34	113	424 71 60 20
350	-12	19	3/4"	1"	44,5	74	36	114	424 71 60 21
280	-16	25	1"	1"	44,5	97	39	148	424 71 60 25
280	-16	25	1"	1 1/4"	50,8	97	39	148	424 71 60 31
210	-20	31	1 1/4"	1 1/4"	50,8	115	44	173	424 71 60 32
210	-20	31	1 1/4"	1 1/2"	60,3	115	44	173	424 71 60 39
185	-24	38	1 1/2"	1 1/2"	60,3	137	51	201	424 71 60 40
175	-32	51	2"	2"	71,4	188	77	258	424 71 60 50

SFL 67,5° BR 67,5° S3

Leichte Baureihe 3000 PSI

Série légère 3000 PSI

PN (bar)	Dash	DN	Inch	Flansch Bride	Ø (mm)	H (mm)	K (mm)	L (mm)	Art.-Nr. N° Art.
350	-08	12	1/2"	1/2"	30,2	51	30	84	424 71 67 12
350	-08	12	1/2"	3/4"	38,1	54	36	87	424 71 67 19
350	-12	19	3/4"	3/4"	38,1	68	38	108	424 71 67 20
350	-12	19	3/4"	1"	44,5	69	41	109	424 71 67 21
280	-16	25	1"	1"	44,5	91	44	142	424 71 67 25
280	-16	25	1"	1 1/4"	50,8	91	44	142	424 71 67 31
210	-20	31	1 1/4"	1 1/4"	50,8	109	51	167	424 71 67 32
210	-20	31	1 1/4"	1 1/2"	60,3	109	51	167	424 71 67 39
185	-24	38	1 1/2"	1 1/2"	60,3	129	59	194	424 71 67 40

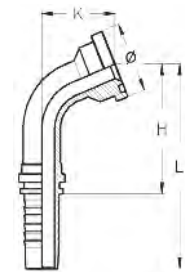

SFL 90° BR 90° S3

Leichte Baureihe 3000 PSI

Série légère 3000 PSI

PN (bar)	Dash	DN	Inch	Flansch Bride	Ø (mm)	H (mm)	K (mm)	L (mm)	Zusatz Complément	Art.-Nr. N° Art.
350	-06	10	3/8"	1/2"	30,2	41,5	40	72	-	424 72 10 12
350	-08	12	1/2"	1/2"	30,2	41	42	74	-	424 72 12 12
350	-08	12	1/2"	5/8"	34	41	44	74	Komatsu	424 86 12 16
350	-08	12	1/2"	3/4"	38,1	41	47	74	-	424 72 12 20
350	-08	12	1/2"	1"	44,5	44,3	51	74	-	424 72 12 25
350	-10	16	5/8"	1/2"	30,2	49	46	85	-	424 72 16 12
350	-10	16	5/8"	5/8"	34	49	49	85	Komatsu	424 86 16 16
350	-10	16	5/8"	3/4"	38,1	49	52	85	-	424 72 16 20
350	-10	16	5/8"	1"	44,5	49	54	89	-	424 72 16 25
350	-12	19	3/4"	1/2"	30,2	58	51	99	-	424 72 20 12
350	-12	19	3/4"	5/8"	34	50	54	91	Komatsu	424 86 20 16
350	-12	19	3/4"	3/4"	38,1	58	57	99	-	424 72 20 20
350	-12	19	3/4"	1"	44,5	58	62	99	-	424 72 20 25
280	-16	25	1"	3/4"	38,1	74	69	129	-	424 72 25 20
280	-16	25	1"	1"	44,5	74	69	129	-	424 72 25 25
280	-16	25	1"	1 1/4"	50,8	74	70	129	-	424 72 25 32
210	-20	31	1 1/4"	1"	44,5	92	78	153	-	424 72 32 25
210	-20	31	1 1/4"	1 1/4"	50,8	92	87	153	-	424 72 32 32
210	-20	31	1 1/4"	1 1/2"	60,3	92	88	153	-	424 72 32 40
185	-24	38	1 1/2"	1 1/2"	60,3	108	101	179	-	424 72 40 40
185	-24	38	1 1/2"	2"	71,4	108	104	179	-	424 72 40 50
170	-32	51	2"	1 1/2"	60,3	103	128	179	-	424 72 50 40
170	-32	51	2"	2"	71,4	142	134	218	-	424 72 50 50
170	-32	51	2"	2 1/2"	84,1	142	120	218	-	424 72 50 60
69	-40	63	2 1/2"	2 1/2"	84,1	85	95	158	-	424 72 63 63
50	-48	76	3"	3"	101,6	95	103	165	-	424 72 76 76

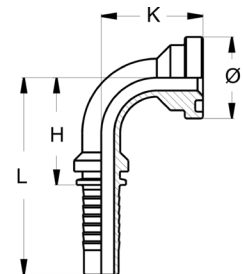

SFS
BR S6

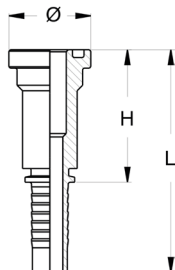

Schwere Baureihe 6000 PSI

Série lourde 6000 PSI

PN (bar)	Dash	DN	Inch	Flansch Bride	Ø (mm)	H (mm)	L (mm)	Art.-Nr. N° Art.
415	-08	12	1/2"	1/2"	31,7	47	80	424 74 12 12
415	-08	12	1/2"	3/4"	41,3	47	80	424 74 12 20
350	-10	16	5/8"	1/2"	31,7	48	84	424 74 16 12
350	-10	16	5/8"	3/4"	41,3	48	84	424 74 16 20
350	-12	19	3/4"	1/2"	31,7	50	90,5	424 74 20 12
350	-12	19	3/4"	3/4"	41,3	58	98,5	424 74 20 20
350	-12	19	3/4"	1"	47,6	58	98,5	424 74 20 25
280	-16	25	1"	3/4"	41,3	60	115	424 74 25 20
280	-16	25	1"	1"	47,6	64	115	424 74 25 25
280	-16	25	1"	1 1/4"	54	64	115	424 74 25 32
210	-20	31	1 1/4"	1"	47,6	67,5	125	424 74 32 25
210	-20	31	1 1/4"	1 1/4"	54	67,5	125	424 74 32 32
210	-20	31	1 1/4"	1 1/2"	63,5	67,5	125	424 74 32 40
185	-24	38	1 1/2"	1 1/2"	63,5	79,5	144	424 74 40 40
185	-24	38	1 1/2"	2"	79,4	79,5	144	424 74 40 50
172	-32	51	2"	2"	79,4	79,5	165	424 74 50 50

SFS 22,5°
BR 22,5° S6

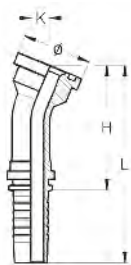

Schwere Baureihe 6000 PSI

Série lourde 6000 PSI

PN (bar)	Dash	DN	Inch	Flansch Bride	Ø (mm)	H (mm)	K (mm)	L (mm)	Art.-Nr. N° Art.
415	-08	12	1/2"	1/2"	31,8	53	10	86	424 74 02 12
415	-08	12	1/2"	3/4"	41,3	60	13	93	424 74 02 19
350	-12	19	3/4"	3/4"	41,3	71	13	112	424 74 02 20
350	-12	19	3/4"	1"	47,6	77	15	117	424 74 02 21
280	-16	25	1"	1"	47,6	89	15	140	424 74 02 25
280	-16	25	1"	1 1/4"	54	95	17	146	424 74 02 31
210	-20	31	1 1/4"	1 1/4"	54	103	17	161	424 74 02 32
210	-20	31	1 1/4"	1 1/2"	63,5	112	20	169	424 74 02 39
185	-24	38	1 1/2"	1 1/2"	63,5	123	20	188	424 74 02 40
175	-32	51	2"	2"	79,4	163	25	223	424 74 02 50

SFS 30°
BR 30° S6

Schwere Baureihe 6000 PSI

Série lourde 6000 PSI

PN (bar)	Dash	DN	Inch	Flansch Bride	Ø (mm)	H (mm)	K (mm)	L (mm)	Art.-Nr. N° Art.
415	-08	12	1/2"	1/2"	31,8	51	13	84	424 74 03 12
415	-08	12	1/2"	3/4"	41,3	58	17	91	424 74 03 19
350	-12	19	3/4"	3/4"	41,3	69	17	110	424 74 03 20
350	-12	19	3/4"	1"	47,6	75	20	115	424 74 03 21
280	-16	25	1"	1"	47,6	87	20	138	424 74 03 25
280	-16	25	1"	1 1/4"	54	93	23	144	424 74 03 31
210	-20	31	1 1/4"	1 1/4"	54	101	23	159	424 74 03 32
210	-20	31	1 1/4"	1 1/2"	63,5	109	28	166	424 74 03 39
185	-24	38	1 1/2"	1 1/2"	63,5	121	28	185	424 74 03 40
175	-32	51	2"	2"	79,4	160	35	230	424 74 03 50

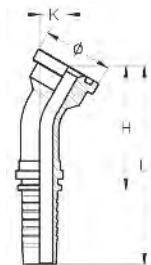

SFS 45°
BR 45° S6

Schwere Baureihe 6000 PSI

Série lourde 6000 PSI

PN (bar)	Dash	DN	Inch	Flansch Bride	Ø (mm)	H (mm)	K (mm)	L (mm)	Art.-Nr. N° Art.
415	-08	12	1/2"	1/2"	31,7	47	20	80	424 75 12 12
415	-08	12	1/2"	3/4"	41,3	53	26	86	424 75 12 20
350	-10	16	5/8"	1/2"	31,7	51	21	87	424 75 16 12
350	-10	16	5/8"	3/4"	41,3	57	26	83	424 75 16 20
350	-12	19	3/4"	1/2"	31,7	64	26	104	424 75 20 12
350	-12	19	3/4"	3/4"	41,3	64	26	104	424 75 20 20
350	-12	19	3/4"	1"	47,6	68	31	108	424 75 20 25
280	-16	25	1"	3/4"	41,3	79	31	130	424 75 25 20
280	-16	25	1"	1"	47,6	80	32	131	424 75 25 25
280	-16	25	1"	1 1/4"	54	85	37	136	424 75 25 32
210	-20	31	1 1/4"	1"	47,6	94	37	152	424 75 32 25
210	-20	31	1 1/4"	1 1/4"	54	93	37	151	424 75 32 32
210	-20	31	1 1/4"	1 1/2"	63,5	99	43	157	424 75 32 40
185	-24	38	1 1/2"	1 1/2"	63,5	111	44	175	424 75 40 40
185	-24	38	1 1/2"	2"	79,4	122	55	186	424 75 40 50
172	-32	51	2"	2"	79,4	147	58	217	424 75 50 50

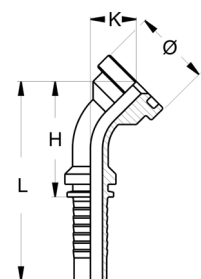

SFS 60°
BR 60° S6

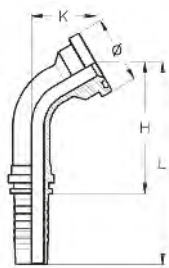

Schwere Baureihe 6000 PSI

Série lourde 6000 PSI

PN (bar)	Dash	DN	Inch	Flansch Bride	Ø (mm)	H (mm)	K (mm)	L (mm)	Art.-Nr. N° Art.
415	-08	12	1/2"	1/2"	31,8	55	27	88	424 74 60 12
415	-08	12	1/2"	3/4"	41,3	59	34	92	424 74 60 19
350	-12	19	3/4"	3/4"	41,3	78	36	118	424 74 60 20
350	-12	19	3/4"	1"	47,6	81	41	121	424 74 60 21
280	-16	25	1"	1"	47,6	99	43	150	424 74 60 25
280	-16	25	1"	1 1/4"	54	103	49	154	424 74 60 31
210	-20	31	1 1/4"	1 1/4"	54	119	51	177	424 74 60 32
210	-20	31	1 1/4"	1 1/2"	63,5	123	58	181	424 74 60 39
185	-24	38	1 1/2"	1 1/2"	63,5	142	60	206	424 74 60 40
175	-32	51	2"	2"	79,4	190	80	260	424 74 60 50

SFS 67,5°
BR 67,5° S6

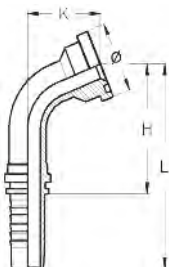

Schwere Baureihe 6000 PSI

Série lourde 6000 PSI

PN (bar)	Dash	DN	Inch	Flansch Bride	Ø (mm)	H (mm)	K (mm)	L (mm)	Art.-Nr. N° Art.
415	-08	12	1/2"	1/2"	31,8	51	31	84	424 74 67 12
415	-08	12	1/2"	3/4"	41,3	54	38	87	424 74 67 19
350	-12	19	3/4"	3/4"	41,3	73	41	113	424 74 67 20
350	-12	19	3/4"	1"	47,6	75	46	116	424 74 67 21
280	-16	25	1"	1"	47,6	93	49	114	424 74 67 25
280	-16	25	1"	1 1/4"	54	96	56	147	424 74 67 31
210	-20	31	1 1/4"	1 1/4"	54	112	58	170	424 74 67 32
210	-20	31	1 1/4"	1 1/2"	63,5	115	66	173	424 74 67 39
185	-24	38	1 1/2"	1 1/2"	63,5	134	69	198	424 74 67 40
175	-32	51	2"	2"	79,4	179	92	249	424 74 67 50

SFS 90° BR 90° S6

Schwere Baureihe 6000 PSI

Série lourde 6000 PSI

PN (bar)	Dash	DN	Inch	Flansch Bride	Ø (mm)	H (mm)	K (mm)	L (mm)	Art.-Nr. N° Art.
415	-08	12	1/2"	1/2"	31,7	38	40	71	424 76 12 12
415	-08	12	1/2"	3/4"	41,3	38	47	71	424 76 12 20
350	-10	16	5/8"	1/2"	31,7	45	42	81	424 76 16 12
350	-10	16	5/8"	3/4"	41,3	45	50	81	424 76 16 20
350	-12	19	3/4"	1/2"	31,7	55	54	95	424 76 20 12
350	-12	19	3/4"	3/4"	41,3	55	54	95	424 76 20 20
350	-12	19	3/4"	1"	47,6	55	60	95	424 76 20 25
280	-16	25	1"	3/4"	41,3	70	65	121	424 76 25 20
280	-16	25	1"	1"	47,6	70	66	121	424 76 25 25
280	-16	25	1"	1 1/4"	54	70	73	121	424 76 25 32
210	-20	31	1 1/4"	1"	47,6	85	80	142	424 76 32 25
210	-20	31	1 1/4"	1 1/4"	54	85	78	142	424 76 32 32
210	-20	31	1 1/4"	1 1/2"	63,5	85	86	142	424 76 32 40
185	-24	38	1 1/2"	1 1/2"	63,5	105	93	170	424 76 40 40
185	-24	38	1 1/2"	2"	79,4	105	109	170	424 76 40 50
172	-32	51	2"	2"	79,4	140	125	210	424 76 50 50

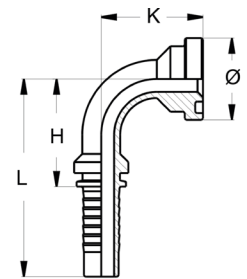

SFS 90° Long Drop (verlängertes Schenkelmaß) BR6 90° coude long

Schwere Baureihe 6000 PSI mit verlängertem Schenkelmaß

Série lourde 6000 PSI avec coude allongé

PN (bar)	Dash	DN	Inch	Flansch Bride	Ø (mm)	H (mm)	K (mm)	L (mm)	Art.-Nr. N° Art.
350	-12	19	3/4"	3/4"	41,3	55	85	95	424 76 20 19
350	-12	19	3/4"	3/4"	41,3	55	100	95	424 76 20 21
350	-12	19	3/4"	3/4"	41,3	60	120	99	424 76 20 22
350	-12	19	3/4"	1"	47,6	55	140	95	424 76 20 23
280	-16	25	1"	1"	47,6	74	100	129	424 76 25 26
280	-16	25	1"	1"	47,6	74	120	129	424 76 25 27
210	-20	31	1 1/4"	1 1/4"	54	85	120	142	424 76 32 33

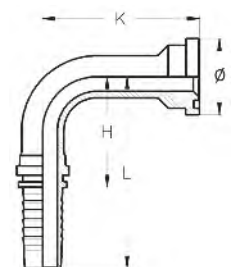

SFS 135°
BR 135° S6



Schwere Baureihe 6000 PSI

Série lourde 6000 PSI

PN (bar)	Dash	DN	Inch	Flansch Bride	Ø (mm)	K (mm)	H (mm)	Länge (mm) Longueur (mm)	Art.-Nr. N° Art.
280	-16	25	1"	1 1/4"	54	88	45	90	424 92 25 32

SFS-Supercat
BR6 CAT



Schwere Baureihe 9000 PSI

Eigenschaften und Anwendung: Flanschtellerhöhe 14,3 mm

Série lourde 9000 PSI

Propriétés et application : hauteur de bride 14,3 mm

PN (bar)	Dash	DN	Inch	Flansch Bride	Ø (mm)	H (mm)	L (mm)	Art.-Nr. N° Art.
350	-12	19	3/4"	3/4"	41,3	65,5	106	424 78 20 20
350	-12	19	3/4"	1"	47,6	67,5	108	424 78 20 25
280	-16	25	1"	1"	47,6	71,5	126	424 78 25 25
280	-16	25	1"	1 1/4"	54	74,5	129,5	424 78 25 32
210	-20	31	1 1/4"	1 1/4"	54	75	136	424 78 32 32
210	-20	31	1 1/4"	1 1/2"	63,5	82	143	424 78 32 40
185	-24	38	1 1/2"	1 1/2"	63,5	83	153	424 78 40 40

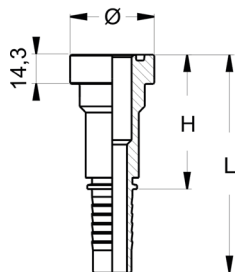

SFS-S 45° Supercat BR6 45° CAT

Schwere Baureihe 9000 PSI

Eigenschaften und Anwendung: Flanschtellerhöhe 14,3 mm

Série lourde 9000 PSI

Propriétés et application : hauteur de bride 14,3 mm

PN (bar)	Dash	DN	Inch	Flansch Bride	Ø (mm)	H (mm)	K (mm)	L (mm)	Art.-Nr. N° Art.
350	-12	19	3/4"	3/4"	41,3	94	40	135	424 79 20 20
350	-12	19	3/4"	1"	47,6	99	45	140	424 79 20 25
280	-16	25	1"	1"	47,6	112	47,5	170,5	424 79 25 25
280	-16	25	1"	1 1/4"	54	120	51,5	175	424 79 25 32
210	-20	31	1 1/4"	1 1/4"	54	142	58	202,5	424 79 32 32
210	-20	31	1 1/4"	1 1/2"	63,5	145	60,5	205,5	424 79 32 40
185	-24	38	1 1/2"	1 1/2"	63,5	164	60	234	424 79 40 40

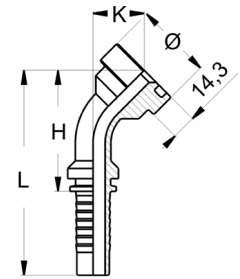

SFS 90°-Supercat BR6 90° CAT

Schwere Baureihe 9000 PSI

Eigenschaften und Anwendung: Flanschtellerhöhe 14,3 mm

Série lourde 9000 PSI

Propriétés et application : hauteur de bride 14,3 mm

PN (bar)	Dash	DN	Inch	Flansch Bride	Ø (mm)	H (mm)	K (mm)	L (mm)	Art.-Nr. N° Art.
350	-12	19	3/4"	3/4"	41,3	58	67	99	424 80 20 20
350	-12	19	3/4"	1"	47,6	58	75	99	424 80 20 25
280	-16	25	1"	1"	47,6	74	80	129	424 80 25 25
280	-16	25	1"	1 1/4"	54	74	86	129	424 80 25 32
210	-20	31	1 1/4"	1 1/4"	54	92	94	153	424 80 32 32
210	-20	31	1 1/4"	1 1/2"	63,5	92	98	153	424 80 32 40
185	-24	38	1 1/2"	1 1/2"	63,5	108	103	179	424 80 40 40

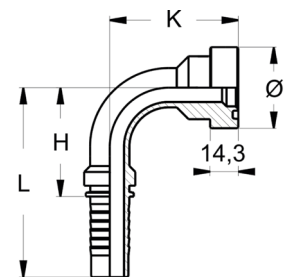



Armaturen und Fassungen Zink Nickel

Embouts et jupes à sertir en zinc nickel

Seite
Page



Nichtschäl Fassungen Zink Nickel
Jupes à sertir sans dénudage zinc nickel

168



24° metrisch DKOL, CEL, DKOS, CES Zink Nickel
24° métrique ETCALO, EMAL, ETCAOS, EMAS zinc nickel

170



60° BSPP DKR, AGR Zink Nickel
60° FBSP/FB, MBSP zinc nickel

174

Nichtschäl Fassungen 1SN, 1SN-HT - Zink Nickel

Jupes à sertir sans dénudage 1SN, 1SN-HT - zinc nickel

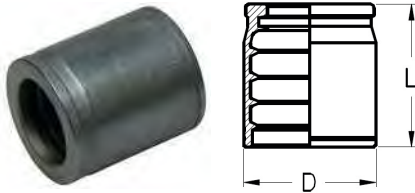

Oberdecke wird nicht entfernt

Kennzeichnung: 1 Rille unten, oben abgesetzt

Ne pas enlever le caoutchouc supérieur

Identification : 1 rainure en dessous, décroché au dessus

Dash	DN	Inch	D (mm)	L (mm)	Zu Verwenden für Schlauchtypen A utiliser pour les tuyaux type	Art.-Nr. N° Art.
-04	6	1/4"	20	27	1SN / 2SC / 2SN-K / WGS-1SN / WGS-2SC	423 45 06 01z
-05	8	5/16"	22	27,5	1SN / 2SC / 2SN-K / WGS-1SN / WGS-2SC	423 45 08 01z
-06	10	3/8"	24,5	30	1SN / 2SC / 2SN-K / WGS-1SN / WGS-2SC	423 45 10 01z
-08	12	1/2"	28	32,5	1SN / 2SC / 2SN-K / WGS-1SN / WGS-2SC	423 45 12 01z
-10	16	5/8"	32	35	2TE / 1SN / 2SC / 2SN-K / R1	423 45 16 01z
-12	19	3/4"	36	40	2TE / 1SN / 2SC / 2SN-K / R1	423 45 20 01z
-16	25	1"	45	50	2TE / 1SN / 2SC / 2SN-K / R1 / 2SB	423 45 25 01z

Nichtschäl Fassungen 2SN, 2SN WGS, 2SB, SPC2 - Zink Nickel

Jupes à sertir sans dénudage 2SN, 2SN WGS, 2SB, SPC2 - zinc nickel



Oberdecke wird nicht entfernt

Kennzeichnung: 2 Rillen unten, oben abgesetzt

Ne pas enlever le caoutchouc supérieur

Identification : 2 rainures en dessous, décroché au dessus

Dash	DN	Inch	D (mm)	L (mm)	Zu Verwenden für Schlauchtypen A utiliser pour les tuyaux type	Art.-Nr. N° Art.
-04	6	1/4"	22	26	2SN / 2SB / WGS-2SN	423 46 06 01z
-05	8	5/16"	24	27,5	2SN / 2SB / WGS-2SN	423 46 08 01z
-06	10	3/8"	26	30	2SN / 2SB / WGS-2SN	423 46 10 01z
-08	12	1/2"	30	32,5	2SN / 2SB / WGS-2SN / SPC2	423 46 12 01z
-10	16	5/8"	34	35	2SN / 2SB / SPC2	423 46 16 01z
-12	19	3/4"	38	40	2SN / 2SB	423 46 20 01z
-16	25	1"	48	50	2SN	423 46 25 01z

Nichtschäl-fassungen Kombi 1SC, 1SN, 2SC, 2SN-K - Zink Nickel

Jupes à sertir sans dénudage combi 1SC, 1SN, 2SC, 2SN-K - zinc nickel

Kennzeichnung: 1 Rille unten, oben abgesetzt
Identification : 1 rainure en dessous, décroché au dessus

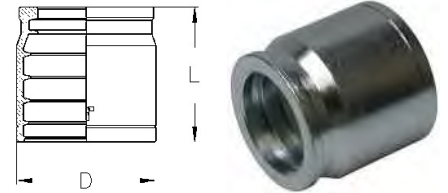

Dash	DN	Inch	Ø (mm)	L (mm)	Zu Verwenden für Schlauchtypen A utiliser pour les tuyaux type	Art.-Nr. N° Art.
-04	6	1/4"	20,5	26	1SC / 1SN / 2SC / 2SN-K	423 48 06 01z
-05	8	5/16"	22,5	26	1SC / 1SN / 2SC / 2SN-K	423 48 08 01z
-06	10	3/8"	24,5	26,5	1SC / 1SN / 2SC / 2SN-K	423 48 10 01z
-08	12	1/2"	28,5	28,5	1SC / 1SN / 2SC / 2SN-K	423 48 12 01z
-10	16	5/8"	32	31	1SC / 1SN / 2SC / 2SN-K	423 48 16 01z
-12	19	3/4"	36	35	1SC / 1SN / 2SC / 2SN-K	423 48 20 01z
-16	25	1"	45	44	1SC / 1SN / 2SC / 2SN-K	423 48 25 01z

Nichtschäl-fassungen-CS 4SP, 4SH, R13, R15 - Zink Nickel

Jupes à sertir sans dénudage-CS 4SP, 4SH, R13, R15 - zinc nickel

Kennzeichnung: 4 Rillen unten, oben abgesetzt
Identification : 4 rainures en dessous, décroché au dessus



Dash	DN	Inch	D (mm)	L (mm)	Zu Verwenden für Schlauchtypen A utiliser pour les tuyaux type	Art.-Nr. N° Art.
-12	19	3/4"	45	51	4SP / 4SH / R13 / R15	423 70 20 01z
-16	25	1"	53	57	4SP / 4SH / R13 / R15	423 70 25 01z

F

DKOL - Zink Nickel

ETCAOL / ETALO - zinc nickel

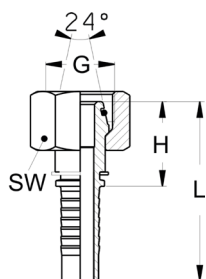

Leichte Baureihe

Metrisches Feingewinde, zylindrisch

Abdichtung: Dichtkegelanschluss 24° mit O-Ring und Überwurfmutter

Série légère

Pas fin métrique, cylindrique

Étanchéité : embout femelle cône 24° avec joint torique et écrou tournant

PN (bar)	Dash	DN	Inch	Gewinde (G) Filetage (G)	RA RC	H (mm)	L (mm)	SW (mm) HEX (mm)	Art.-Nr. N° Art.
315	-04	6	1/4"	M 14X1,5	L08	22	50	17	424 01 06 14z
315	-04	6	1/4"	M 16X1,5	L10	24	52	19	424 01 06 16z
315	-05	8	5/16"	M 16X1,5	L10	24	52	19	424 01 08 16z
300	-05	8	5/16"	M 18X1,5	L12	24	52	22	424 01 08 18z
300	-06	10	3/8"	M 18X1,5	L12	24	54	22	424 01 10 18z
280	-06	10	3/8"	M 22X1,5	L15	24	54	27	424 01 10 22z
280	-08	12	1/2"	M 18X1,5	L12	31	62	22	424 01 12 18z
325	-08	12	1/2"	M 22X1,5	L15	24	57	27	424 01 12 22z
250	-08	12	1/2"	M 26X1,5	L18	26	59	32	424 01 12 26z
250	-10	16	5/8"	M 26X1,5	L18	27	62	32	424 01 16 26z
210	-10	16	5/8"	M 30X2	L22	28	64	36	424 01 16 30z
210	-12	19	3/4"	M 26X1,5	L18	34	75	32	424 01 20 26z
210	-12	19	3/4"	M 30X2	L22	31	71	36	424 01 20 30z
165	-16	25	1"	M 36X2	L28	32	83	41	424 01 25 36z

DKOL 45° - Zink Nickel

ETCAOL / ETALO 45° - zinc nickel

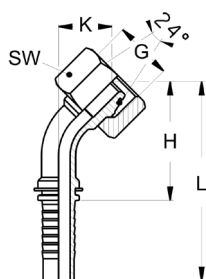

Leichte Baureihe

Metrisches Feingewinde, zylindrisch

Abdichtung: Dichtkegelanschluss 24° mit O-Ring und Überwurfmutter

Série légère

Pas fin métrique, cylindrique

Étanchéité : embout femelle cône 24° avec joint torique et écrou tournant

PN (bar)	Dash	DN	Inch	Gewinde (G) Filetage (G)	RA RC	H (mm)	K (mm)	L (mm)	SW (mm) HEX (mm)	Art.-Nr. N° Art.
280	-04	6	1/4"	M 14X1,5	L08	36	14	64	17	424 02 06 14z
315	-05	8	5/16"	M 16X1,5	L10	39	17	67	19	424 02 08 16z
280	-06	10	3/8"	M 18X1,5	L12	40	18	71	22	424 02 10 18z
325	-08	12	1/2"	M 22X1,5	L15	46	19	79	27	424 02 12 22z
250	-10	16	5/8"	M 26X1,5	L18	53	22	89	32	424 02 16 26z
210	-12	19	3/4"	M 30X2	L22	62	25	103	36	424 02 20 30z
165	-16	25	1"	M 36X2	L28	80	31	131	41	424 02 25 36z

DKOL 90° - Zink Nickel

ETCAOL / ETALO 90° - zinc nickel

Leichte Baureihe

Metrisches Feingewinde, zylindrisch

Abdichtung: Dichtkegelanschluss 24° mit O-Ring und Überwurfmutter

Série légère

Pas fin métrique, cylindrique

Étanchéité : embout femelle cône 24° avec joint torique et écrou tournant

PN (bar)	Dash	DN	Inch	Gewinde (G) Filetage (G)	RA RC	H (mm)	K (mm)	L (mm)	SW (mm) HEX (mm)	Art.-Nr. N° Art.
315	-04	6	1/4"	M 14X1,5	L08	29	29	57	17	424 03 06 14z
315	-04	6	1/4"	M 16X1,5	L10	29	30	57	19	424 03 06 16z
315	-05	8	5/16"	M 16X1,5	L10	31	33	59	19	424 03 08 16z
300	-05	8	5/16"	M 18X1,5	L12	28	32	56	22	424 03 08 18z
280	-06	10	3/8"	M 16X1,5	L10	31	31	61	19	424 03 10 16z
300	-06	10	3/8"	M 18X1,5	L12	31	33	61	22	424 03 10 18z
325	-08	12	1/2"	M 22X1,5	L15	37	38	70	27	424 03 12 22z
250	-10	16	5/8"	M 26X1,5	L18	44	45	80	32	424 03 16 26z
210	-10	16	5/8"	M 30X2	L22	44	47	80	36	424 03 16 30z
210	-12	19	3/4"	M 30X2	L22	54	52	94	36	424 03 20 30z
165	-16	25	1"	M 36X2	L28	70	66	121	41	424 03 25 36z

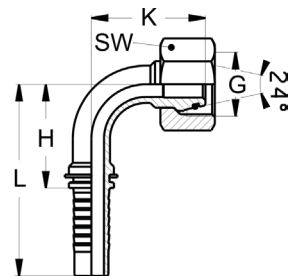

CEL - Zink Nickel

EMAL - EFAL - zinc nickel

Leichte Baureihe

Metrisches Feingewinde, zylindrisch

Abdichtung: Außengewindenippel mit 24° Aussenkung

Série légère

Pas fin métrique, cylindrique

Étanchéité : embout mâle avec cône 24°

PN (bar)	Dash	DN	Inch	Gewinde (G) Filetage (G)	RA RC	H (mm)	L (mm)	SW (mm) HEX (mm)	Art.-Nr. N° Art.
315	-04	6	1/4"	M 14X1,5	L08	21	49	14	424 16 06 14z
315	-05	8	5/16"	M 16X1,5	L10	23	51	17	424 16 08 16z
315	-05	8	5/16"	M 18X1,5	L12	23	51	19	424 16 08 18z
315	-06	10	3/8"	M 16X1,5	L10	23	53	17	424 16 10 16z
315	-06	10	3/8"	M 18X1,5	L12	23	53	19	424 16 10 18z
315	-08	12	1/2"	M 22X1,5	L15	26	59	22	424 16 12 22z
315	-10	16	5/8"	M 26X1,5	L18	28	64	27	424 16 16 26z
210	-12	19	3/4"	M 30X2	L22	31	72	32	424 16 20 30z
165	-16	25	1"	M 36X2	L28	35	86	36	424 16 25 36z

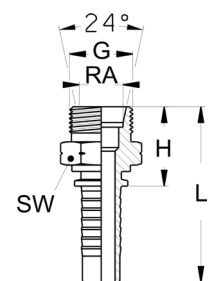

F

DKOS - Zink Nickel

ETCAOS / ETAFO - zinc nickel

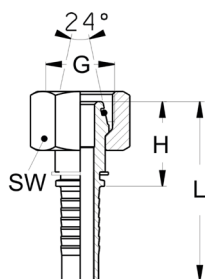

Schwere Baureihe

Metrisches Feingewinde, zylindrisch

Abdichtung: Dichtkegelanschluss 24° mit O-Ring und Überwurfmutter

Série lourde

Pas fin métrique, cylindrique

Étanchéité : embout femelle cône 24° avec joint torique et écrou tournant

PN (bar)	Dash	DN	Inch	Gewinde (G) Filetage (G)	RA RC	H (mm)	L (mm)	SW (mm) HEX (mm)	Art.-Nr. N° Art.
420	-03	5	3/16"	M 14X1,5	S06	21	46	17	424 04 05 14z
450	-04	6	1/4"	M 18X1,5	S10	24	52	22	424 04 06 18z
440	-05	8	5/16"	M 20X1,5	S12	24	52	24	424 04 08 20z
450	-06	10	3/8"	M 20X1,5	S12	24	54	24	424 04 10 20z
450	-06	10	3/8"	M 22X1,5	S14	28	58	27	424 04 10 22z
420	-08	12	1/2"	M 24X1,5	S16	29	62	30	424 04 12 24z
350	-10	16	5/8"	M 30X2	S20	33	69	36	424 04 16 30z
350	-12	19	3/4"	M 36X2	S25	36	76	41	424 04 19 36z
280	-16	25	1"	M 42X2	S30	40	91	50	424 04 25 42z

DKOS 45° - Zink Nickel

ETCAOS / ETAFO 45° - zinc nickel

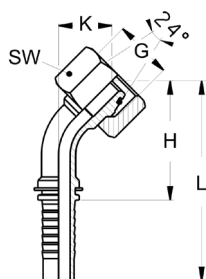

Schwere Baureihe

Metrisches Feingewinde, zylindrisch

Abdichtung: Dichtkegelanschluss 24° mit O-Ring und Überwurfmutter

Série lourde

Pas fin métrique, cylindrique

Étanchéité : embout femelle cône 24° avec joint torique et écrou tournant

PN (bar)	Dash	DN	Inch	Gewinde (G) Filetage (G)	RA RC	H (mm)	K (mm)	L (mm)	SW (mm) HEX (mm)	Art.-Nr. N° Art.
450	-04	6	1/4"	M 18X1,5	S10	38	16	66	22	424 05 06 18z
450	-06	10	3/8"	M 20X1,5	S12	40	18	71	24	424 05 10 20z
450	-06	10	3/8"	M 22X1,5	S14	42	19	72	27	424 05 10 22z
420	-08	12	1/2"	M 24X1,5	S16	47	21	80	30	424 05 12 24z
350	-10	16	5/8"	M 30X2	S20	56	25	98	36	424 05 16 30z
350	-12	19	3/4"	M 36X2	S25	64	27	105	41	424 05 19 36z
280	-16	25	1"	M 42X2	S30	80	31	131	50	424 05 25 42z

DKOS 90° - Zink Nickel

ETCAOS / ETAFO 90° - zinc nickel

Schwere Baureihe

Metrisches Feingewinde, zylindrisch

Abdichtung: Dichtkegelanschluss 24° mit O-Ring und Überwurfmutter

Série lourde

Pas fin métrique, cylindrique

Étanchéité : embout femelle cône 24° avec joint torique et écrou tournant

PN (bar)	Dash	DN	Inch	Gewinde (G) Filetage (G)	RA RC	H (mm)	K (mm)	L (mm)	SW (mm) HEX (mm)	Art.-Nr. N° Art.
450	-04	6	1/4"	M 18X1,5	S10	29	30	57	22	424 06 06 18z
350	-05	8	5/16"	M 20X1,5	S12	28	32	56	24	424 06 08 20z
450	-06	10	3/8"	M 20X1,5	S12	31	33	61	24	424 06 10 20z
450	-06	10	3/8"	M 22X1,5	S14	34	37	64	27	424 06 10 22z
420	-08	12	1/2"	M 24X1,5	S16	39	42	71	30	424 06 12 24z
350	-10	16	5/8"	M 30X2	S20	44	49	80	36	424 06 16 30z
350	-12	19	3/4"	M 36X2	S25	54	55	94	41	424 06 19 36z
280	-16	25	1"	M 42X2	S30	70	66	121	50	424 06 25 42z

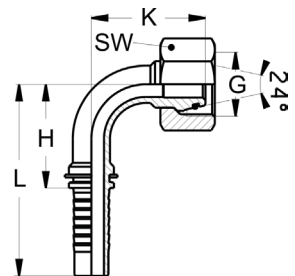

CES - Zink Nickel

EMAS - EFAF - zinc nickel

Schwere Baureihe

Metrisches Feingewinde, zylindrisch

Abdichtung: Außengewindenippel mit 24° Aussenkung

Série lourde

Pas fin métrique, cylindrique

Étanchéité : embout mâle avec cône 24°

PN (bar)	Dash	DN	Inch	Gewinde (G) Filetage (G)	RA RC	H (mm)	L (mm)	SW (mm) HEX (mm)	Art.-Nr. N° Art.
450	-04	6	1/4"	M 18X1,5	S10	24	52	19	424 17 06 18z
440	-05	8	5/16"	M 20X1,5	S12	25	53	22	424 17 08 20z
450	-06	10	3/8"	M 18X1,5	S10	24	55	19	424 17 10 18z
450	-06	10	3/8"	M 22X1,5	S14	27	58	24	424 17 10 22z
420	-08	12	1/2"	M 24X1,5	S16	29	62	24	424 17 12 24z
350	-10	16	5/8"	M 30X2	S20	32	68	32	424 17 16 30z
350	-12	19	3/4"	M 36X2	S25	37	78	36	424 17 20 36z
280	-16	25	1"	M 42X2	S30	43	94	46	424 17 25 42z

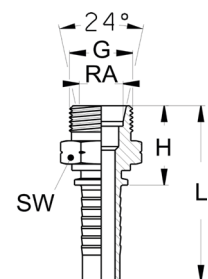

F

DKR - Zink Nickel

FBSP - TBSP - zinc nickel

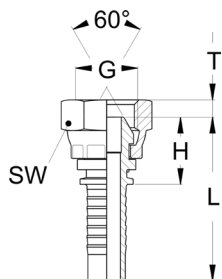

Whitworth Rohrgewinde (BSPP), zylindrisch

Abdichtung: Dichtkegelanschluss 60° mit gecrimpter Mutter

Filetage Whitworth (BSPP), cylindrique

Étanchéité : embout femelle cône 60° avec écrou serti

PN (bar)	Dash	DN	Inch	Gewinde (G) Filetage (G)	H (mm)	T (mm)	L (mm)	SW (mm) HEX (mm)	Art.-Nr. N° Art.
450	-04	6	1/4"	G 1/4"-19	19	4,1	47	19	424 30 06 32z
350	-05	8	5/16"	G 3/8"-19	22	5,8	50	22	424 30 08 33z
450	-06	10	3/8"	G 3/8"-19	21	5,8	51	22	424 30 10 33z
415	-08	12	1/2"	G 1/2"-14	23	6,5	56	27	424 30 12 34z
350	-10	16	5/8"	G 5/8"-14	23	9,3	59	30	424 30 16 35z
350	-12	19	3/4"	G 3/4"-14	27	8,6	67	32	424 30 20 36z
350	-12	19	3/4"	G 1"-11	30	10,5	70	41	424 30 20 37z
280	-16	25	1"	G 1"-11	30	10,5	81	41	424 30 25 37z

DKR 45° - Zink Nickel

FBSP - TBSP 45° - zinc nickel

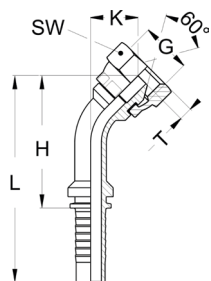

Whitworth Rohrgewinde (BSPP), zylindrisch

Abdichtung: Dichtkegelanschluss 60° mit gecrimpter Mutter

Filetage Whitworth (BSPP), cylindrique

Étanchéité : embout femelle cône 60° avec écrou serti

PN (bar)	Dash	DN	Inch	Gewinde (G) Filetage (G)	H (mm)	K (mm)	T (mm)	L (mm)	SW (mm) HEX (mm)	Art.-Nr. N° Art.
450	-04	6	1/4"	G 1/4"-19	37	16	4,1	65	19	424 32 06 32z
350	-05	8	5/16"	G 3/8"-19	41	19	5,8	69	22	424 32 08 33z
450	-06	10	3/8"	G 3/8"-19	42	19	5,8	73	22	424 32 10 33z
415	-08	12	1/2"	G 1/2"-14	49	22	6,5	82	27	424 32 12 34z
350	-10	16	5/8"	G 5/8"-14	54	24	9,3	90	30	424 32 16 35z
350	-12	19	3/4"	G 3/4"-14	66	28	8,6	106	32	424 32 20 36z
280	-16	25	1"	G 1"-11	84	36	11	135	41	424 32 25 37z

DKR 90° - Zink Nickel

FBSP - TBSP 90° - zinc nickel

Whitworth Rohrgewinde (BSPP), zylindrisch

Abdichtung: Dichtkegelanschluss 60° mit gecrimpter Mutter

Filetage Whitworth (BSPP), cylindrique

Étanchéité : embout femelle cône 60° avec écrou serti

PN (bar)	Dash	DN	Inch	Gewinde (G) Filetage (G)	H (mm)	K (mm)	T (mm)	L (mm)	SW (mm) HEX (mm)	Art.-Nr. N° Art.
450	-04	6	1/4"	G 1/4"-19	26	28	4,1	54	19	424 34 06 32z
350	-05	8	5/16"	G 3/8"-19	28	34	5,8	56	22	424 34 08 33z
450	-06	10	3/8"	G 3/8"-19	31	35	5,8	61	22	424 34 10 33z
415	-08	12	1/2"	G 1/2"-14	37	42	6,5	70	27	424 34 12 34z
350	-10	16	5/8"	G 5/8"-14	45	46	9,3	80	30	424 34 16 35z
350	-10	16	5/8"	G 3/4"-14	45	50	8,6	80	32	424 34 16 36z
350	-12	19	3/4"	G 3/4"-14	54	56	8,6	95	32	424 34 20 36z
350	-12	19	3/4"	G 1"-11	54	59	11	95	41	424 34 20 37z
280	-16	25	1"	G 1"-11	70	72	11	121	41	424 34 25 37z

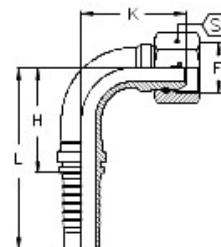

AGR - Zink Nickel

MBSP - zinc nickel

Whitworth Rohrgewinde (BSPP), zylindrisch

Abdichtung: Außengewindenippel mit 60° Aussenkung und Dichtbund

Filetage Whitworth (BSPP), cylindrique

Étanchéité : embout mâle avec cône 60° et épaulement d'étanchéité

PN (bar)	Dash	DN	Inch	Gewinde (G) Filetage (G)	H (mm)	L (mm)	SW (mm) HEX (mm)	Art.-Nr. N° Art.
450	-04	6	1/4"	G 1/4"-19	25	53	19	424 40 06 32z
350	-05	8	5/16"	G 3/8"-19	27	55	22	424 40 08 33z
450	-06	10	3/8"	G 3/8"-19	27	58	22	424 40 10 33z
415	-08	12	1/2"	G 1/2"-14	33	66	27	424 40 12 34z
350	-10	16	5/8"	G 5/8"-14	35	71	30	424 40 16 35z
350	-12	19	3/4"	G 3/4"-14	37	77	32	424 40 20 36z
280	-16	25	1"	G 1"-11	43	94	41	424 40 25 37z

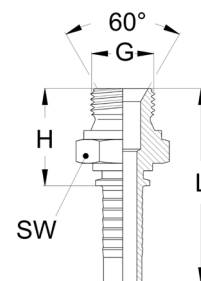



Armaturen und Fassungen System Non-Skive ab DN19

Embouts et jupes à sertir système Non-Skive à partir de DN19

Seite
Page



Geflechtschläuche 1SN, 2SN

Tuyaux tressés 1SN, 2SN

178



Nichtschälffassungen Non-Skive für 1SN, 2SN

Jupes à sertir sans dénudage Non-Skive pour 1SN, 2SN

179



Spiralschläuche 4SP, 4SH, R13, R15, X6000

Tuyaux spiralés 4SP, 4SH, R13, R15, X6000

179



Nichtschälffassungen Non-Skive für 4SP, 4SH, R13, R15, X6000

Jupes à sertir sans dénudage Non-Skive pour 4SP, 4SH, R13, R15, X6000

182



Schälffassungen Non-Skive für 4SP, 4SH, R13, R15, X6000+

Jupes à sertir avec dénudage Non-Skive pour 4SP, 4SH, R13, R15, X6000+

183



24° metrisch DKOL, CEL, DKOS, CES

24° métrique ETCALO, EMAL, ETCAOS, EMAS

184



60° BSPP/NPT DKOR, AGR, AGN

60° FBSP OR, MBSP, MB-MNPT

188



74° JIC DKJ, AGJ

74° JIC FJ-TJ, MJ

191



Flachdichtend ORFS

ORFS - FJA, MJA

194



Flansche SFL, SFS und Supercat

Brides BR S3, BR S6 et BR6 CAT

197

G

Hydraulikschläuche 1SN Tuyaux hydrauliques 1SN



DIN/EN 853

Seele: ölbeständiger Synthekautschuk

Einlage: ein Stahldrahtgeflecht höchster Festigkeit

Decke: abrieb- und wetterbeständiger Synthekautschuk

Temperaturbereich: -40 °C bis +135 °C (max. +150 °C)

MSHA zugelassen

DIN/EN 853

Tube : caoutchouc synthétique résistant à l'huile

Renfort : une tresse acier de la plus haute résistance

Robe extérieure : caoutchouc synthétique anti usure résistant aux intempéries

Plage de température : -40 °C à +135 °C (max. +150 °C)

Homologué MSHA

Dash	DN	Inch	Innen-Ø (mm) Intérieur-Ø (mm)	Außen-Ø (mm) Extérieur-Ø (mm)	Betriebsdruck (bar) Pression de service (bar)	Platzdruck (bar) Pression de rupture (bar)	Biegeradius (mm) Rayon de courbure (mm)	Art.-Nr. N° Art.
-12	19	3/4"	19	27,5	105	420	240	623 570
-16	25	1"	25,4	35,4	88	350	300	623 575
-20	31	1 1/4"	31,8	43,5	63	250	420	623 582
-24	38	1 1/2"	38,1	50	50	200	500	623 590
-32	51	2"	50,8	63,6	40	160	630	623 600

Hydraulikschläuche 2SN Tuyaux hydrauliques 2SN



DIN/EN 853

Seele: ölbeständiger Synthekautschuk

Einlage: zwei Stahldrahtgeflechte höchster Festigkeit

Decke: abrieb- und wetterbeständiger Synthekautschuk

Temperaturbereich: -40 °C bis +100 °C (max. +125 °C)

DIN/EN 853

Tube : caoutchouc synthétique résistant à l'huile

Renfort : deux tresses acier de la plus haute résistance

Robe extérieure : caoutchouc synthétique anti usure résistant aux intempéries

Plage de température : -40 °C à +100 °C (max. +125 °C)

Dash	DN	Inch	Innen-Ø (mm) Intérieur-Ø (mm)	Außen-Ø (mm) Extérieur-Ø (mm)	Betriebsdruck (bar) Pression de service (bar)	Platzdruck (bar) Pression de rupture (bar)	Biegeradius (mm) Rayon de courbure (mm)	Art.-Nr. N° Art.
-12	19	3/4"	19,5	28,6	215	850	240	623 670
-16	25	1"	26	37,1	165	660	300	623 675
-20	31	1 1/4"	31,8	47,3	125	500	420	623 682
-24	38	1 1/2"	38,1	53,7	90	360	500	623 690
-32	51	2"	50,8	66,7	80	320	630	623 700

Nichtschäl Fassungen CS 1SN, 2SN

Jupes à sertir sans dénudage CS 1SN, 2SN

Achtung: nur für Armaturen der Serie 428! Keine Schälung erforderlich

Kennzeichnung: 2 Rillen unten, oben abgesetzt

Attention : uniquement pour embouts de la série 428 ! Dénudage non nécessaire

Identification : 2 rainures en dessous, décroché au dessus

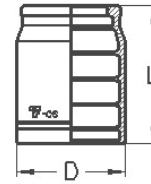

Dash	DN	Inch	D (mm)	L (mm)	Zu Verwenden für Schlauchtypen A utiliser pour les tuyaux type	Art.-Nr. N° Art.
-12	19	3/4"	38	48	1SN / 2SN	423 73 20 00
-16	25	1"	48	55	1SN / 2SN	423 73 25 00
-20	31	1 1/4"	60	65	1SN / 2SN	423 73 32 00
-24	38	1 1/2"	67	75	1SN / 2SN	423 73 40 00
-32	51	2"	80	85	1SN / 2SN	423 73 50 00

Hydraulikschläuche 4SP

Tuyaux hydrauliques 4SP

DIN/EN 856

Seele: ölbeständiger Synthesekautschuk

Einlage: vier Stahldrahtspirallagen höchster Festigkeit

Decke: abrieb- und wetterbeständiger Synthesekautschuk

Temperaturbereich: -40 °C bis +100 °C (max. +125 °C)

DIN/EN 856

Tube : caoutchouc synthétique résistant à l'huile

Renfort : quatre spirales en fil d'acier de la plus haute résistance

Robe extérieure : caoutchouc synthétique anti usure résistant aux intempéries

Plage de température : -40 °C à +100 °C (max. +125 °C)



Dash	DN	Inch	Innen-Ø (mm) Intérieur-Ø (mm)	Außen-Ø (mm) Extérieur-Ø (mm)	Betriebsdruck (bar) Pression de service (bar)	Platzdruck (bar) Pression de rupture (bar)	Biegeradius (mm) Rayon de courbure (mm)	Art.-Nr. N° Art.
-12	19	3/4"	19	32	350	1400	300	623 720
-16	25	1"	25,4	39,1	280	1120	340	623 725
-20	31	1 1/4"	31,8	50,8	210	840	460	623 732
-24	38	1 1/2"	38,1	57,2	185	740	560	623 740
-32	51	2"	50,8	69,8	165	660	660	623 750

G

Hydraulikschläuche 4SH Tuyaux hydrauliques 4SH



DIN/EN 856

Seele: ölbeständiger Synthekautschuk

Einlage: vier Stahldrahtspirallagen höchster Festigkeit

Decke: abrieb- und wetterbeständiger Synthekautschuk

Temperaturbereich: -40 °C bis +100 °C (max. +125 °C)

DIN/EN 856

Tube : caoutchouc synthétique résistant à l'huile

Renfort : quatre spirales en fil d'acier de la plus haute résistance

Robe extérieure : caoutchouc synthétique anti usure résistant aux intempéries

Plage de température : -40 °C à +100 °C (max. +125 °C)

Dash	DN	Inch	Innen-Ø (mm) Intérieur-Ø (mm)	Außen-Ø (mm) Extérieur-Ø (mm)	Betriebsdruck (bar) Pression de service (bar)	Platzdruck (bar) Pression de rupture (bar)	Biegeradius (mm) Rayon de courbure (mm)	Art.-Nr. N° Art.
-12	19	3/4"	19	32	420	1680	280	623 770
-16	25	1"	25,4	38,4	380	1520	340	623 775
-20	31	1 1/4"	31,8	45,2	350	1400	460	623 782
-24	38	1 1/2"	38,1	53	290	1160	560	623 790
-32	51	2"	50,8	67,6	250	1000	700	623 800

Hydraulikschläuche R13 Tuyaux hydrauliques R13



SAE 100 R 13

Seele: ölbeständiger Synthekautschuk

Einlage: bis DN 25 vier, ab DN 31 sechs Stahldrahtspirallagen

Decke: abrieb- und wetterbeständiger Synthekautschuk

Temperaturbereich: -40 °C bis +120 °C (max. +125 °C)

SAE 100 R 13

Tube : caoutchouc synthétique résistant à l'huile

Renfort : à partir de DN 31 six spirales en fil d'acier

Robe extérieure : caoutchouc synthétique anti usure résistant aux intempéries

Plage de température : -40 °C bis +120 °C (max. +125 °C)

Dash	DN	Inch	Innen-Ø (mm) Intérieur-Ø (mm)	Außen-Ø (mm) Extérieur-Ø (mm)	Betriebsdruck (bar) Pression de service (bar)	Platzdruck (bar) Pression de rupture (bar)	Biegeradius (mm) Rayon de courbure (mm)	Anzahl Spiralen Quantité de spirales	Art.-Nr. N° Art.
-12	19	3/4"	19	32	345	1380	240	4	623 920
-16	25	1"	25,4	38,4	345	1380	300	4	623 925
-20	31	1 1/4"	31,8	49,3	345	1380	420	6	623 932
-24	38	1 1/2"	38,1	57,3	345	1380	500	6	623 940
-32	51	2"	50,8	71,6	345	1380	630	6	623 950

Hydraulikschläuche R15 Tuyaux hydrauliques R15

SAE 100 R 15

Seele: ölbeständiger Synthetikgummi

Einlage: bis DN 25 vier, ab DN 31 sechs Stahldrahtspirallagen höchster Festigkeit

Decke: abrieb-, ozon- und wetterbeständiger Synthetikgummi

Temperaturbereich: -40 °C bis +120 °C (max. +125 °C)

MSHA zugelassen

SAE 100 R 15

Tube : caoutchouc synthétique résistant à l'huile

Renfort : quatre spirales en fil d'acier, à partir de DN 31 six spirales en fil d'acier de la plus haute résistance

Robe extérieure : caoutchouc synthétique anti usure résistant aux intempéries et à l'ozone

Plage de température : -40 °C bis +120 °C (max. +125 °C)

Homologué MSHA



Dash	DN	Inch	Innen-Ø (mm) Intérieur-Ø (mm)	Außen-Ø (mm) Extérieur-Ø (mm)	Betriebsdruck (bar) Pression de service (bar)	Platzdruck (bar) Pression de rupture (bar)	Biegeradius (mm) Rayon de courbure (mm)	Anzahl Spiralen Quantité de spirales	Art.-Nr. N° Art.
-12	19	3/4"	19	32	420	1680	265	4	623 170
-16	25	1"	25,4	38,4	420	1680	330	4	623 175
-20	31	1 1/4"	31,8	49,3	420	1680	445	6	623 182
-24	38	1 1/2"	38,1	57,3	420	1680	530	6	623 190
-32	51	2"	50,8	72	420	1680	600	6	623 200

Hydraulikschläuche X6000 Tuyaux hydrauliques X6000

Eigenschaften und Anwendung: hochflexibler Spiralschlauch mit reduzierten Biegeradien

Seele: ölbeständiger Synthetikgummi

Einlage: vier Stahldrahtspirallagen höchster Festigkeit

Decke: abrieb-, ozon- und wetterbeständiger Synthetikgummi

Temperaturbereich (Medium): -40 °C bis +120 °C

Propriétés et application : flexible à haute flexibilité avec rayons de courbures réduites

Tube : caoutchouc synthétique résistant à l'huile

Renfort : quatre spirales en fil d'acier de la plus haute résistance

Robe extérieure : caoutchouc synthétique anti usure résistant aux intempéries et à l'ozone

Plage de température : -40 °C à +120 °C



Dash	DN	Inch	Innen-Ø (mm) Intérieur-Ø (mm)	Außen-Ø (mm) Extérieur-Ø (mm)	Betriebsdruck (bar) Pression de service (bar)	Platzdruck (bar) Pression de rupture (bar)	Biegeradius (mm) Rayon de courbure (mm)	Anzahl Spiralen Quantité de spirales	Art.-Nr. N° Art.
-12	19	3/4"	19	32	420	1680	170	4	623 120
-16	25	1"	25,4	38,1	420	1680	220	4	623 125

Hydraulikschläuche X6000+

Tuyaux hydrauliques X6000+



Eigenschaften und Anwendung: hochflexibler Spiralschlauch mit reduzierten Biegeradien und sehr hoher Abriebfestigkeit

Seele: ölbeständiger Synthetikgummi

Einlage: bis DN 25 vier, ab DN 31 sechs Stahldrahtspirallagen höchster Festigkeit

Decke: abrieb-, ozon- und wetterbeständiger Synthetikgummi

Temperaturbereich (Medium): -40 °C bis +120 °C

Propriétés et application : flexible à haute flexibilité avec rayons de courbures réduites et très grande résistance à l'abrasion

Tube : caoutchouc synthétique résistant à l'huile

Renfort : quatre spirales en fil d'acier, à partir de DN 31 six spirales en fil d'acier de la plus haute résistance

Robe extérieure : caoutchouc synthétique anti usure résistant aux intempéries et à l'ozone

Plage de température : -40 °C à +120 °C

Dash	DN	Inch	Innen-Ø (mm) Intérieur-Ø (mm)	Außen-Ø (mm) Extérieur-Ø (mm)	Betriebsdruck (bar) Pression de service (bar)	Platzdruck (bar) Pression de rupture (bar)	Biegeradius (mm) Rayon de courbure (mm)	Anzahl Spiralen Quantité de spirales	Art.-Nr. N° Art.
-12	19	3/4"	19,0	30,7	420	1680	150	4	624 920
-16	25	1"	25,4	37,9	420	1680	210	4	624 925
-20	31	1 1/4"	31,8	49,6	420	1680	260	6	624 932
-24	38	1 1/2"	38,1	56,9	420	1680	310	6	624 940

Nichtschälfassungen CS Kombi 4SP, 4SH, R13, R15, X6000, X6000+

Jupes à sertir sans dénudage CS Combi 4SP, 4SH, R13, R15, X6000, X6000+

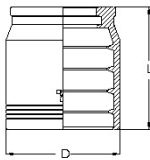

Achtung: nur für Armaturen der Serie 428!

Kennzeichnung: 4 Rillen unten, oben abgesetzt

Attention : uniquement pour embouts la série 428 !

Identification : 4 rainures en dessous, décroché au dessus

Dash	DN	Inch	D (mm)	L (mm)	Zu Verwenden für Schlauchtypen A utiliser pour les tuyaux type	Art.-Nr. N° Art.
-12	19	3/4"	45	51	4SP / 4SH / R13 / R15 / X6000 / X6000+	423 70 20 01
-16	25	1"	53	57	4SP / 4SH / R13 / R15 / X6000 / X6000+	423 70 25 01
-20	31	1 1/4"	62	68	4SH	423 70 32 01
-24	38	1 1/2"	70	86	4SH	423 70 40 01
-32	51	2"	86	100	4SH	423 70 50 01

Schälfassungen CS 4SP, 4SH, R13, R15

Jupes à sertir avec dénudage CS 4SP, 4SH, R13, R15

Achtung: nur für Armaturen der Serie 428!

Kennzeichnung: 4 Rillen unten, oben abgesetzt

Attention : uniquement pour embouts la série 428 !

Identification : 4 rainures en dessous, décroché au dessus

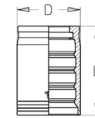

Dash	DN	Inch	D (mm)	L (mm)	Zu Verwenden für Schlauchtypen A utiliser pour les tuyaux type	Art.-Nr. N° Art.
-12	19	3/4"	38	54	4SP / 4SH / R13 / R15	423 71 20 00
-16	25	1"	46	60	4SP / 4SH / R13 / R15	423 71 25 00
-20	31	1 1/4"	54	72	4SH	423 71 32 00
-24	38	1 1/2"	62	90	4SH	423 71 40 00
-32	51	2"	76	105	4SH	423 71 50 00

Schälfassungen CS 4SP, R13, R15, X6000+

Jupes à sertir avec dénudage CS 4SP, R13, R15, X6000+

Achtung: nur für Armaturen der Serie 428!

Kennzeichnung: 6 Rillen unten, oben abgesetzt

Attention : uniquement pour embouts la série 428 !

Identification : 6 rainures en dessous, décroché au dessus

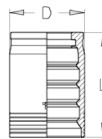

Dash	DN	Inch	D (mm)	L (mm)	Zu Verwenden für Schlauchtypen A utiliser pour les tuyaux type	Art.-Nr. N° Art.
-20	31	1 1/4"	58	72	4SP / R13 / R15 / X6000+	423 72 32 00
-24	38	1 1/2"	68	90	4SP / R13 / R15 / X6000+	423 72 40 00
-32	51	2"	84	105	4SP / R13 / R15	423 72 50 00

DKOL-CS ETCAOL / ETALO CS

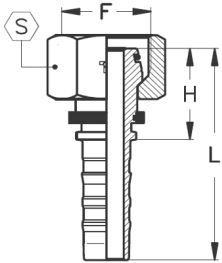

Leichte Baureihe

Metrisches Feingewinde, zylindrisch

Abdichtung: Dichtkegelanschluss 24° mit O-Ring und Überwurfmutter

Série légère

Pas fin métrique, cylindrique

Étanchéité : embout femelle cône 24° avec joint torique et écrou tournant

PN (bar)	Dash	DN	Inch	Gewinde (G) Filetage (G)	RA RC	H (mm)	L (mm)	SW (mm) HEX (mm)	Art.-Nr. N° Art.
210	-12	19	3/4"	M 30X2	L22	32	83	36	428 01 20 30
165	-16	25	1"	M 36X2	L28	36	93	41	428 01 25 36
100	-20	31	1 1/4"	M 45X2	L35	43	109	50	428 01 32 45
100	-24	38	1 1/2"	M 52X2	L42	47	129	60	428 01 40 52

DKOL-CS 45° ETCAOL / ETALO CS 45°

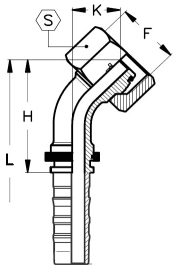

Leichte Baureihe

Metrisches Feingewinde, zylindrisch

Abdichtung: Dichtkegelanschluss 24° mit O-Ring und Überwurfmutter

Série légère

Pas fin métrique, cylindrique

Étanchéité : embout femelle cône 24° avec joint torique et écrou tournant

PN (bar)	Dash	DN	Inch	Gewinde (G) Filetage (G)	RA RC	H (mm)	K (mm)	L (mm)	SW (mm) HEX (mm)	Art.-Nr. N° Art.
210	-12	19	3/4"	M 30X2	L22	64	26	115	36	428 02 20 30
165	-16	25	1"	M 36X2	L28	82	32	139	41	428 02 25 36
100	-20	31	1 1/4"	M 45X2	L35	101	40	168	50	428 02 32 45
100	-24	38	1 1/2"	M 52X2	L42	121	48	204	60	428 02 40 52

DKOL-CS 90° ETCAOL / ETALO CS 90°

Leichte Baureihe

Metrisches Feingewinde, zylindrisch

Abdichtung: Dichtkegelanschluss 24° mit O-Ring und Überwurfmutter

Série légère

Pas fin métrique, cylindrique

Étanchéité : embout femelle cône 24° avec joint torique et écrou tournant

PN (bar)	Dash	DN	Inch	Gewinde (G) Filetage (G)	RA RC	H (mm)	K (mm)	L (mm)	SW (mm) HEX (mm)	Art.-Nr. N° Art.
210	-12	19	3/4"	M 30X2	L22	57	52	108	36	428 03 20 30
165	-16	25	1"	M 36X2	L28	73	66	130	41	428 03 25 36
100	-20	31	1 1/4"	M 45X2	L35	90	82	156	50	428 03 32 45
100	-24	38	1 1/2"	M 52X2	L42	107	98	190	60	428 03 40 52

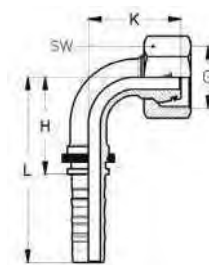

CEL-CS EMAL - EFAL CS

Leichte Baureihe

Metrisches Feingewinde, zylindrisch

Abdichtung: Außengewindenippel mit 24° Aussenkung

Série légère

Pas fin métrique, cylindrique

Étanchéité : embout mâle avec cône 24°

PN (bar)	Dash	DN	Inch	Gewinde (G) Filetage (G)	RA RC	H (mm)	L (mm)	SW (mm) HEX (mm)	Art.-Nr. N° Art.
210	-12	19	3/4"	M 30X2	L22	32	83	30	428 16 20 30
165	-16	25	1"	M 36X2	L28	36	93	36	428 16 25 36
100	-20	31	1 1/4"	M 45X2	L35	43	109	46	428 16 32 45
100	-24	38	1 1/2"	M 52X2	L42	47	129	55	428 16 40 52

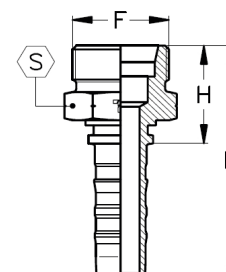

G

DKOS-CS ETCAOS / ETAFO CS

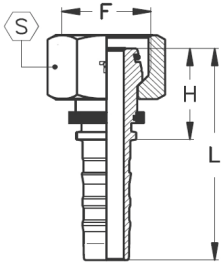

Schwere Baureihe

Metrisches Feingewinde, zylindrisch

Abdichtung: Dichtkegelanschluss 24° mit O-Ring und Überwurfmutter

Série lourde

Pas fin métrique, cylindrique

Étanchéité : embout femelle cône 24° avec joint torique et écrou tournant

PN (bar)	Dash	DN	Inch	Gewinde (G) Filetage (G)	RA RC	H (mm)	L (mm)	SW (mm) HEX (mm)	Art.-Nr. N° Art.
420	-12	19	3/4"	M 30X2	S20	37	88	36	428 04 20 30
420	-12	19	3/4"	M 36X2	S25	39	90	41	428 04 19 36
420	-12	19	3/4"	M 36X2	S25	39	90	46	428 04 20 36
380	-16	25	1"	M 36X2	S25	41	97	46	428 04 25 36
380	-16	25	1"	M 42X2	S30	42	98	50	428 04 25 42
325	-20	31	1 1/4"	M 42X2	S30	43	109	50	428 04 32 42
325	-20	31	1 1/4"	M 52X2	S38	48	115	60	428 04 32 52
290	-24	38	1 1/2"	M 52X2	S38	51	133	60	428 04 40 52

DKOS-CS 30° ETCAOS / ETAFO CS 30°

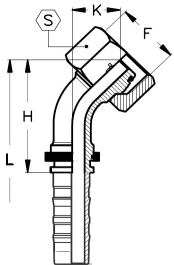

Schwere Baureihe

Metrisches Feingewinde, zylindrisch

Abdichtung: Dichtkegelanschluss 24° mit O-Ring und Überwurfmutter

Série lourde

Pas fin métrique, cylindrique

Étanchéité : embout femelle cône 24° avec joint torique et écrou tournant

PN (bar)	Dash	DN	Inch	Gewinde (G) Filetage (G)	RA RC	H (mm)	K (mm)	L (mm)	SW (mm) HEX (mm)	Art.-Nr. N° Art.
420	-12	19	3/4"	M 36X2	S25	83	18	126	41	428 99 00 03

DKOS-CS 45° ETCAOS / ETAFO CS 45°

Schwere Baureihe

Metrisches Feingewinde, zylindrisch

Abdichtung: Dichtkegelanschluss 24° mit O-Ring und Überwurfmutter

Série lourde

Pas fin métrique, cylindrique

Étanchéité : embout femelle cône 24° avec joint torique et écrou tournant

PN (bar)	Dash	DN	Inch	Gewinde (G) Filetage (G)	RA RC	H (mm)	K (mm)	L (mm)	SW (mm) HEX (mm)	Art.-Nr. N° Art.
420	-12	19	3/4"	M 30X2	S20	65	27	116	36	428 05 20 30
420	-12	19	3/4"	M 36X2	S25	66	28	117	41	428 05 19 36
420	-12	19	3/4"	M 36X2	S25	66	28	117	46	428 05 20 36
380	-16	25	1"	M 36X2	S25	83	34	140	46	428 05 25 36
380	-16	25	1"	M 42X2	S30	82	32	138	50	428 05 25 42
325	-20	31	1 1/4"	M 42X2	S30	100	40	166	50	428 05 32 42
325	-20	31	1 1/4"	M 52X2	S38	97	38	164	60	428 05 32 52
290	-24	38	1 1/2"	M 52X2	S38	121	48	203	60	428 05 40 52

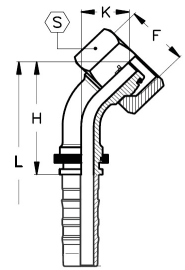

DKOS-CS 90° ETCAOS / ETAFO CS 90°

Schwere Baureihe

Metrisches Feingewinde, zylindrisch

Abdichtung: Dichtkegelanschluss 24° mit O-Ring und Überwurfmutter

Série lourde

Pas fin métrique, cylindrique

Étanchéité : embout femelle cône 24° avec joint torique et écrou tournant

PN (bar)	Dash	DN	Inch	Gewinde (G) Filetage (G)	RA RC	H (mm)	K (mm)	L (mm)	SW (mm) HEX (mm)	Art.-Nr. N° Art.
420	-12	19	3/4"	M 30X2	S20	55	55	106	36	428 06 20 30
420	-12	19	3/4"	M 36X2	S25	55	55	106	41	428 06 19 36
420	-12	19	3/4"	M 36X2	S25	55	55	106	46	428 06 20 36
380	-16	25	1"	M 36X2	S25	71	69	128	46	428 06 25 36
380	-16	25	1"	M 42X2	S30	71	67	128	50	428 06 25 42
325	-20	31	1 1/4"	M 42X2	S30	87	83	154	50	428 06 32 42
325	-20	31	1 1/4"	M 52X2	S38	87	80	154	60	428 06 32 52
290	-24	38	1 1/2"	M 52X2	S38	105	100	188	60	428 06 40 52

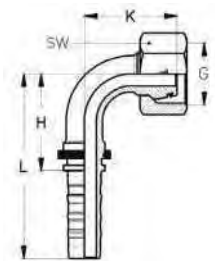

G

CES-CS EMAS - EFAF CS

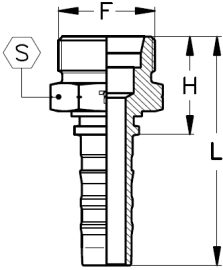

Schwere Baureihe

Metrisches Feingewinde, zylindrisch
Abdichtung: Außengewindenippel mit 24° Aussenkung

Série lourde

Pas fin métrique, cylindrique
Étanchéité : embout mâle avec cône 24°

PN (bar)	Dash	DN	Inch	Gewinde (G) Filetage (G)	RA RC	H (mm)	L (mm)	SW (mm) HEX (mm)	Art.-Nr. N° Art.
420	-12	19	3/4"	M 30X2	S20	34	85	30	428 17 20 30
420	-12	19	3/4"	M 36X2	S25	38	89	36	428 17 20 36
380	-16	25	1"	M 36X2	S25	40	97	36	428 17 25 36
380	-16	25	1"	M 42X2	S30	44	101	46	428 17 25 42
325	-20	31	1 1/4"	M 42X2	S30	47	113	46	428 17 32 42
325	-20	31	1 1/4"	M 52X2	S38	51	117	55	428 17 32 52
290	-24	38	1 1/2"	M 52X2	S38	53	135	55	428 17 40 52

DKOR-CS TBSP OR / FBSP OR CS

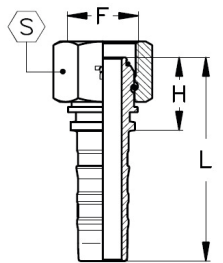

Whitworth Rohrgewinde (BSPP), zylindrisch

Abdichtung: Dichtkegelanschluss 60° mit O-Ring
 Filetage Whitworth (BSPP), cylindrique
Étanchéité : embout femelle cône 60° avec joint torique

PN (bar)	Dash	DN	Inch	Gewinde (G) Filetage (G)	H (mm)	L (mm)	SW (mm) HEX (mm)	Art.-Nr. N° Art.
420	-12	19	3/4"	G 3/4"-14	29	80	32	428 37 20 36
380	-12	19	3/4"	G 1"-11	32	83	41	428 37 20 37
380	-16	25	1"	G 1"-11	34	90	41	428 37 25 37
325	-16	25	1"	G 1 1/4"-11	37	93	50	428 37 25 38
325	-20	31	1 1/4"	G 1 1/4"-11	39	106	50	428 37 32 38
290	-20	31	1 1/4"	G 1 1/2"-11	41	107	60	428 37 32 39
290	-24	38	1 1/2"	G 1 1/2"-11	43	125	60	428 37 40 39
290	-24	38	1 1/2"	G 2"-11	47	138	75	428 37 40 40
250	-32	51	2"	G 2"-11	47	143	75	428 37 50 40

DKOR-CS 45° TBSP OR / FBSP OR CS 45°

Whitworth Rohrgewinde (BSPP), zylindrisch

Abdichtung: Dichtkegelanschluss 60° mit O-Ring

Filetage Whitworth (BSPP), cylindrique

Étanchéité : embout femelle cône 60° avec joint torique

PN (bar)	Dash	DN	Inch	Gewinde (G) Filetage (G)	H (mm)	K (mm)	L (mm)	SW (mm) HEX (mm)	Art.-Nr. N° Art.
420	-12	19	3/4"	G 3/4"-14	67	29	118	32	428 38 20 36
380	-12	19	3/4"	G 1"-11	67	29	118	41	428 38 20 37
380	-16	25	1"	G 1"-11	86	36	142	41	428 38 25 37
325	-16	25	1"	G 1 1/4"-11	86	36	142	50	428 38 25 38
325	-20	31	1 1/4"	G 1 1/4"-11	103	43	169	50	428 38 32 38
290	-20	31	1 1/4"	G 1 1/2"-11	103	43	169	60	428 38 32 39
290	-24	38	1 1/2"	G 1 1/2"-11	123	51	206	60	428 38 40 39
250	-32	51	2"	G 2"-11	160	65	257	75	428 38 50 40

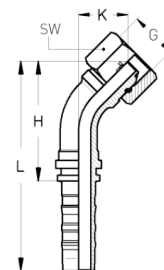

DKOR-CS 90° TBSP OR / FBSP OR CS 90°

Whitworth Rohrgewinde (BSPP), zylindrisch

Abdichtung: Dichtkegelanschluss 60° mit O-Ring

Filetage Whitworth (BSPP), cylindrique

Étanchéité : embout femelle cône 60° avec joint torique

PN (bar)	Dash	DN	Inch	Gewinde (G) Filetage (G)	H (mm)	K (mm)	L (mm)	SW (mm) HEX (mm)	Art.-Nr. N° Art.
420	-12	19	3/4"	G 3/4"-14	55	57	106	32	428 39 20 36
380	-12	19	3/4"	G 1"-11	55	57	106	41	428 39 20 37
380	-16	25	1"	G 1"-11	71	72	128	41	428 39 25 37
325	-16	25	1"	G 1 1/4"-11	71	72	128	50	428 39 25 38
325	-20	31	1 1/4"	G 1 1/4"-11	87	88	154	50	428 39 32 38
290	-20	31	1 1/4"	G 1 1/2"-11	87	88	154	60	428 39 32 39
290	-24	38	1 1/2"	G 1 1/2"-11	105	104	188	60	428 39 40 39
250	-32	51	2"	G 2"-11	140	137	237	75	428 39 50 40

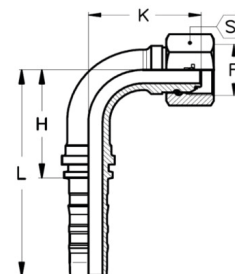

G

AGR-CS MBSP CS

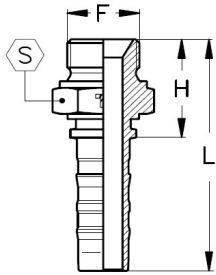

Whitworth Rohrgewinde (BSPP), zylindrisch

Abdichtung: Außengewindenippel mit 60° Aussenkung

Filetage Whitworth (BSPP), cylindrique

Étanchéité : embout mâle avec cône 60°

PN (bar)	Dash	DN	Inch	Gewinde (G) Filetage (G)	H (mm)	L (mm)	SW (mm) HEX (mm)	Art.-Nr. N° Art.
420	-12	19	3/4"	G 3/4"-14	38	89	32	428 40 20 36
380	-12	19	3/4"	G 1"-11	43	94	41	428 40 20 37
380	-16	25	1"	G 1"-11	45	101	41	428 40 25 37
325	-16	25	1"	G 1 1/4"-11	48	104	50	428 40 25 38
325	-20	31	1 1/4"	G 1 1/4"-11	50	117	50	428 40 32 38
290	-20	31	1 1/4"	G 1 1/2"-11	53	120	55	428 40 32 39
290	-24	38	1 1/2"	G 1 1/2"-11	55	138	55	428 40 40 39
250	-32	51	2"	G 2"-11	63	159	70	428 40 50 40

AGR-K-CS kegelig MC - MG CO CS conique

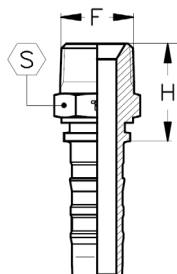

Whitworth Rohrgewinde (BSPT), kegelig

Abdichtung: Außengewindenippel mit 60° Aussenkung

Filet Whitworth (BSPT), conique

Étanchéité : embout mâle avec cône 60°

PN (bar)	Dash	DN	Inch	Gewinde (G) Filetage (G)	H (mm)	L (mm)	SW (mm) HEX (mm)	Art.-Nr. N° Art.
280	-12	19	3/4"	R 3/4"-14	37	88	27	428 41 20 56
280	-16	25	1"	R 1"-11	44	101	36	428 41 25 57
210	-20	31	1 1/4"	R 1 1/4"-11	51	118	46	428 41 32 58
215	-24	38	1 1/2"	R 1 1/2"-11	54	137	50	428 41 40 59
175	-32	51	2"	R 2"-11	64	160	65	428 41 50 60

AGN-CS NPT

MB - MNPT CS NPT

NPT Gewinde

Abdichtung: Außengewindenippel mit 60° Aussenkung, Kegeltgewinde

Filetage NPT

Étanchéité : embout mâle avec cône 60°, étanchéité par filetage conique

PN (bar)	Dash	DN	Inch	Gewinde (G) Filetage (G)	H (mm)	L (mm)	SW (mm) HEX (mm)	Art.-Nr. N° Art.
280	-12	19	3/4"	3/4"-14 NPT	39	90	27	428 44 20 85
280	-12	19	3/4"	1"-11,5 NPT	47	98	36	428 44 20 86
280	-16	25	1"	3/4"-14 NPT	41,5	98	32	428 44 25 85
280	-16	25	1"	1"-11,5 NPT	48,5	105	36	428 44 25 86
210	-16	25	1"	1 1/4"-11,5 NPT	53	109,5	46	428 44 25 87
210	-20	31	1 1/4"	1"-11,5 NPT	52,5	119	41	428 44 32 86
210	-20	31	1 1/4"	1 1/4"-11,5 NPT	55	121,5	46	428 44 32 87
210	-20	31	1 1/4"	1 1/2"-11,5 NPT	59	125,5	50	428 44 32 88
185	-24	38	1 1/2"	1 1/2"-11,5 NPT	61	143,5	50	428 44 40 88
185	-24	38	1 1/2"	2"-11,5 NPT	67,5	150	65	428 44 40 89
175	-32	51	2"	2"-11,5 NPT	70,5	167	65	428 44 50 89

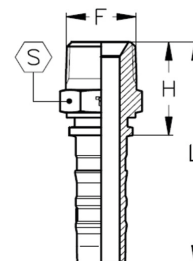

DKJ-CS (J.I.C.)

FJ - TJ CS (J.I.C.)

Amerikanisches Normgewinde UNF-UN

Abdichtung: Dichtkegelanschluss mit 74° Innenkonus

Pas américain normalisé UNF-UN

Étanchéité : embout femelle avec cône intérieur 74°

PN (bar)	Dash	DN	Inch	Gewinde (G) Filetage (G)	H (mm)	L (mm)	SW (mm) HEX (mm)	SW1 (mm) HEX1 (mm)	Art.-Nr. N° Art.
350	-12	19	3/4"	7/8"-14 UNF	33	84	27	27	428 50 20 45
350	-12	19	3/4"	1 1/16"-12 UN	34	85	32	27	428 50 20 46
280	-12	19	3/4"	1 5/16"-12 UN	38	89	41	32	428 50 20 47
280	-12	19	3/4"	1 3/16"-12 UN	35,5	86,5	36	30	428 50 20 95
350	-16	25	1"	1 1/16"-12 UN	36,5	93	32	32	428 50 25 46
280	-16	25	1"	1 5/16"-12 UN	39,5	96	41	32	428 50 25 47
210	-16	25	1"	1 5/8"-12 UN	46	102,5	50	41	428 50 25 48
280	-20	31	1 1/4"	1 5/16"-12 UN	45,5	112	41	41	428 50 32 47
210	-20	31	1 1/4"	1 5/8"-12 UN	48	114,5	50	41	428 50 32 48
185	-20	31	1 1/4"	1 7/8"-12 UN	51	117,5	60	46	428 50 32 49
185	-24	38	1 1/2"	1 7/8"-12 UN	53	135,5	60	46	428 50 40 49
175	-24	38	1 1/2"	2 1/2"-12 UN	66	148,5	75	60	428 50 40 50
175	-32	51	2"	2 1/2"-12 UN	69	165,5	75	60	428 50 50 50

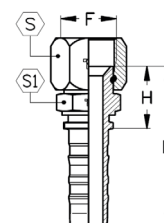

G

DKJ-CS 45° (J.I.C.) FJ - TJ CS 45° (J.I.C.)

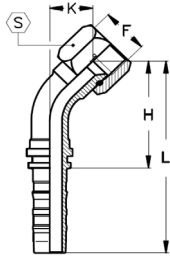

Amerikanisches Normgewinde UNF-UN

Abdichtung: Dichtkegelanschluss mit 74° Innenkonus

Pas américain normalisé UNF-UN

Étanchéité : embout femelle avec cône intérieur 74°

PN (bar)	Dash	DN	Inch	Gewinde (G) Filetage (G)	H (mm)	K (mm)	L (mm)	SW (mm) HEX (mm)	Art.-Nr. N° Art.
350	-12	19	3/4"	7/8"-14 UNF	66	28	117	27	428 51 20 45
350	-12	19	3/4"	1 1/16"-12 UN	63	25	114	32	428 51 20 46
280	-12	19	3/4"	1 5/16"-12 UN	66	28	117	41	428 51 20 47
280	-12	19	3/4"	1 3/16"-12 UN	63	25	114	36	428 51 20 95
350	-16	25	1"	1 1/16"-12 UN	85	35	141	32	428 51 25 46
280	-16	25	1"	1 5/16"-12 UN	82	32	138	41	428 51 25 47
210	-16	25	1"	1 5/8"-12 UN	83	33	140	50	428 51 25 48
280	-20	31	1 1/4"	1 5/16"-12 UN	100	41	167	41	428 51 32 47
210	-20	31	1 1/4"	1 5/8"-12 UN	98	38	164	50	428 51 32 48
185	-20	31	1 1/4"	1 7/8"-12 UN	99	39	165	60	428 51 32 49
185	-24	38	1 1/2"	1 7/8"-12 UN	118	46	201	60	428 51 40 49
175	-24	38	1 1/2"	2 1/2"-12 UN	122	50	204	75	428 51 40 50
175	-32	51	2"	2 1/2"-12 UN	157	62	253	75	428 51 50 50

DKJ-CS 90° (J.I.C.) FJ - TJ CS 90° (J.I.C.)

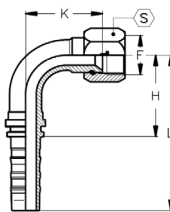

Amerikanisches Normgewinde UNF-UN

Abdichtung: Dichtkegelanschluss mit 74° Innenkonus

Pas américain normalisé UNF-UN

Étanchéité : embout femelle avec cône intérieur 74°

PN (bar)	Dash	DN	Inch	Gewinde (G) Filetage (G)	H (mm)	K (mm)	L (mm)	SW (mm) HEX (mm)	Art.-Nr. N° Art.
350	-12	19	3/4"	7/8"-14 UNF	55	55	106	27	428 52 20 45
350	-12	19	3/4"	1 1/16"-12 UN	55	52	106	32	428 52 20 46
280	-12	19	3/4"	1 5/16"-12 UN	55	52	106	41	428 52 20 47
280	-12	19	3/4"	1 3/16"-12 UN	55	52	106	36	428 52 20 95
350	-16	25	1"	1 1/16"-12 UN	71	71	128	32	428 52 25 46
280	-16	25	1"	1 5/16"-12 UN	71	67	128	41	428 52 25 47
210	-16	25	1"	1 5/8"-12 UN	71	67	128	50	428 52 25 48
280	-20	31	1 1/4"	1 5/16"-12 UN	87	84	154	41	428 52 32 47
210	-20	31	1 1/4"	1 5/8"-12 UN	87	81	154	50	428 52 32 48
185	-20	31	1 1/4"	1 7/8"-12 UN	87	81	154	60	428 52 32 49
185	-24	38	1 1/2"	1 7/8"-12 UN	105	97	188	60	428 52 40 49
175	-24	38	1 1/2"	2 1/2"-12 UN	105	97	188	75	428 52 40 50
175	-32	51	2"	2 1/2"-12 UN	140	132	237	75	428 52 50 50

DKJ-CS 90° (J.I.C.) Long Drop (verlängertes Schenkelmaß) FJ - TJ CS 90° (J.I.C.) coude long

mit verlängertem Schenkelmaß

Amerikanisches Normgewinde UNF-UN

Abdichtung: Dichtkegelanschluss mit 74° Innenkonus

avec coude allongé

Pas américain normalisé UNF-UN

Étanchéité : embout femelle avec cône intérieur 74°

PN (bar)	Dash	DN	Inch	Gewinde (G) Filetage (G)	H (mm)	K (mm)	L (mm)	SW (mm) HEX (mm)	Art.-Nr. N° Art.
350	-12	19	3/4"	1 1/16"-12 UN	55	96	106	32	428 52 21 46
280	-16	25	1"	1 5/16"-12 UN	71	116	128	41	428 52 26 47
210	-16	25	1"	1 5/8"-12 UN	71	116	128	50	428 52 26 48
210	-20	31	1 1/4"	1 5/8"-12 UN	87	136	154	50	428 52 33 48
185	-24	38	1 1/2"	1 7/8"-12 UN	105	162	188	60	428 52 41 49
175	-32	51	2"	2 1/2"-12 UN	140	220	137	75	428 52 51 50

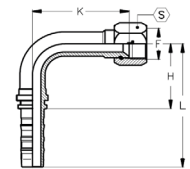

AGJ-CS (J.I.C.) MJ CS (J.I.C.)

Amerikanisches Normgewinde UNF-UN

Abdichtung: Außengewindenippel mit 74° Konus

Pas américain normalisé UNF-UN

Étanchéité : embout mâle avec cône 74°

PN (bar)	Dash	DN	Inch	Gewinde (G) Filetage (G)	H (mm)	L (mm)	SW (mm) HEX (mm)	Art.-Nr. N° Art.
350	-12	19	3/4"	7/8"-14 UNF	37	88	27	428 54 20 45
350	-12	19	3/4"	1 1/16"-12 UN	40	91	27	428 54 20 46
350	-12	19	3/4"	1 3/16"-12 UN	41,5	92,5	32	428 54 20 95
350	-12	19	3/4"	1 5/16"-12 UN	43	94	36	428 54 20 47
280	-16	25	1"	1 1/16"-12 UN	43	99,5	32	428 54 25 46
350	-16	25	1"	1 5/16"-12 UN	45	101,5	36	428 54 25 47
280	-16	25	1"	1 5/8"-12 UN	48	104,5	46	428 54 25 48
210	-20	31	1 1/4"	1 5/16"-12 UN	48,5	115	41	428 54 32 47
280	-20	31	1 1/4"	1 5/8"-12 UN	50,5	117	46	428 54 32 48
210	-20	31	1 1/4"	1 7/8"-12 UN	55	121,5	50	428 54 32 49
185	-24	38	1 1/2"	1 7/8"-12 UN	57	139,5	50	428 54 40 49
185	-24	38	1 1/2"	2 1/2"-12 UN	65,5	148	65	428 54 40 50
175	-32	51	2"	2 1/2"-12 UN	68,5	165	65	428 54 50 50

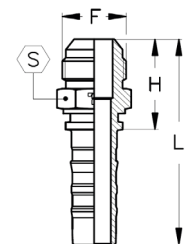

G

ORFS-CS ORFS - FJA CS

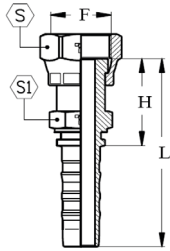

Amerikanisches Normgewinde UNF-UN

Abdichtung: flachdichtender Nippel mit Überwurfmutter

Pas américain normalisé UNF-UN

Étanchéité : embout à face plane avec écrou tournant

PN (bar)	Dash	DN	Inch	Gewinde (G) Filetage (G)	H (mm)	L (mm)	SW (mm) HEX (mm)	SW1 (mm) HEX1 (mm)	Art.-Nr. N° Art.
420	-12	19	3/4"	1"-14 UNS	43	94	30	27	428 65 20 94
420	-12	19	3/4"	1 3/16"-12 UN	46	97	36	30	428 65 20 95
420	-12	19	3/4"	1 7/16"-12 UN	49	100	41	36	428 65 20 96
415	-16	25	1"	1 3/16"-12 UN	47	98	36	32	428 65 25 95
415	-16	25	1"	1 7/16"-12 UN	51	107	41	36	428 65 25 96
345	-16	25	1"	1 11/16"-12 UN	52	109	50	41	428 65 25 97
345	-20	31	1 1/4"	1 11/16"-12 UN	55	121	50	41	428 65 32 97
290	-20	31	1 1/4"	2"-12 UN	58	134	60	50	428 65 32 98
290	-24	38	1 1/2"	2"-12 UN	60	142	60	50	428 65 40 98

ORFS-CS 45° ORFS - FJA CS 45°

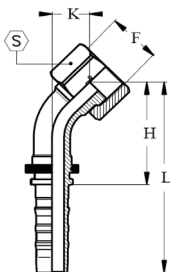

Amerikanisches Normgewinde UNF-UN

Abdichtung: flachdichtender Nippel mit Überwurfmutter

Pas américain normalisé UNF-UN

Étanchéité : embout à face plane avec écrou tournant

PN (bar)	Dash	DN	Inch	Gewinde (G) Filetage (G)	H (mm)	K (mm)	L (mm)	SW (mm) HEX (mm)	Art.-Nr. N° Art.
420	-12	19	3/4"	1 3/16"-12 UN	60	22	111	36	428 66 20 95
420	-12	19	3/4"	1 7/16"-12 UN	61	23	112	41	428 66 20 96
415	-16	25	1"	1 7/16"-12 UN	78	29	134	41	428 66 25 96
345	-16	25	1"	1 11/16"-12 UN	78	29	134	50	428 66 25 97
345	-20	31	1 1/4"	1 11/16"-12 UN	93	34	159	50	428 66 32 97
290	-24	38	1 1/2"	2"-12 UN	113	41	195	60	428 66 40 98

ORFS-CS 90° ORFS - FJA CS 90°

Amerikanisches Normgewinde UNF-UN

Abdichtung: flachdichtender Nippel mit Überwurfmutter

Pas américain normalisé UNF-UN

Étanchéité : embout à face plane avec écrou tournant

PN (bar)	Dash	DN	Inch	Gewinde (G) Filetage (G)	H (mm)	K (mm)	L (mm)	SW (mm) HEX (mm)	Art.-Nr. N° Art.
420	-12	19	3/4"	1 3/16"-12 UN	54	48	105	36	428 67 20 95
420	-12	19	3/4"	1 7/16"-12 UN	54	49	105	41	428 67 20 96
415	-16	25	1"	1 7/16"-12 UN	71	62	127	41	428 67 25 96
345	-16	25	1"	1 11/16"-12 UN	71	62	127	50	428 67 25 97
345	-20	31	1 1/4"	1 11/16"-12 UN	87	75	153	50	428 67 32 97
290	-24	38	1 1/2"	2"-12 UN	105	90	187	60	428 67 40 98

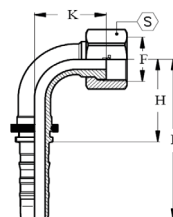

ORFS-CS 90° Long Drop (verlängertes Schenkelmaß) ORFS - FJA CS 90° coude long

mit verlängertem Schenkelmaß

Amerikanisches Normgewinde UNF-UN

Abdichtung: flachdichtender Nippel mit Überwurfmutter

avec coude allongé

Pas américain normalisé UNF-UN

Étanchéité : embout à face plane avec écrou tournant

PN (bar)	Dash	DN	Inch	Gewinde (G) Filetage (G)	H (mm)	K (mm)	L (mm)	SW (mm) HEX (mm)	Art.-Nr. N° Art.
420	-12	19	3/4"	1 3/16"-12 UN	54	96	105	36	428 67 21 95
415	-16	25	1"	1 7/16"-12 UN	71	114	127	41	428 67 26 96
345	-20	31	1 1/4"	1 11/16"-12 UN	87	130	153	50	428 67 33 97
290	-24	38	1 1/2"	2"-12 UN	105	155	187	60	428 67 41 98

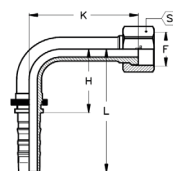

G

ORFS-CS AG

ORFS CS Mâle / MJA

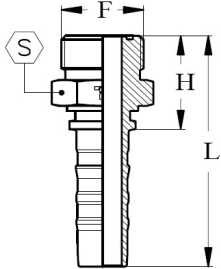

Amerikanisches Normgewinde UNF-UN

Lieferumfang: ohne O-Ringe

Abdichtung: flachdichtender Außengewindenippel

Pas américain normalisé UNF-UN

Contenu de la livraison : sans joint torique

Étanchéité : embout mâle à face plane

PN (bar)	Dash	DN	Inch	Gewinde (G) Filetage (G)	H (mm)	L (mm)	SW (mm) HEX (mm)	Art.-Nr. N° Art.
420	-12	19	3/4"	1 3/16"-12 UN	36	87	32	428 68 20 95
415	-12	19	3/4"	1 7/16"-12 UN	41	97	41	428 68 20 96
345	-16	25	1"	1 11/16"-12 UN	44	111	46	428 68 25 97
415	-16	25	1"	1 7/16"-12 UN	41	97	41	428 68 25 96
345	-20	31	1 1/4"	1 11/16"-12 UN	44	111	46	428 68 32 97
290	-20	31	1 1/4"	2"-12 UN	46	123	55	428 68 32 98
290	-24	38	1 1/2"	2"-12 UN	48	131	55	428 68 40 98

O-Ringe, zöllig für ORFS Außengewinde

JT joints toriques, impériaux pour embouts mâle ORFS



Werkstoff: NBR-Acrylnitril-Butadien-Kautschuk (Perbunan ®), 90 Shore

Temperaturbereich: -30 °C bis +100 °C (kurzzeitig +120 °C)

Matière : NBR-caoutchouc d'acrylonitrile-butadiène (Perbunan ®), 90 Shore

Plage de température : -30 °C à +100 °C (brièvement +120 °C)

Für Gewinde Pour filetage	Innen-Ø (mm) Intérieur-Ø (mm)	Schnur-Ø (mm) Cordon-Ø (mm)	Art.-Nr. N° Art.
9/16"-18 UNF	7,65	1,78	416 291 011
11/16"-16 UN	9,25	1,78	416 291 012
13/16"-16 UN	12,42	1,78	416 291 014
1"-14 UNS	15,6	1,78	416 291 016
1 3/16"-12 UN	18,77	1,78	416 291 018
1 7/16"-12 UN	23,52	1,78	416 291 021
1 11/16"-12 UN	29,87	1,78	416 291 025
2"-12 UN	37,82	1,78	416 291 029

SFL-CS BR CS S3

Leichte Baureihe 3000 PSI

Série légère 3000 PSI

PN (bar)	Dash	DN	Inch	Flansch Bride	Ø (mm)	H (mm)	L (mm)	Art.-Nr. N° Art.
350	-12	19	3/4"	3/4"	38,1	55	106	428 70 20 20
350	-12	19	3/4"	1"	44,5	57	108	428 70 20 25
280	-12	19	3/4"	1 1/4"	50,8	55	106	428 70 20 32
350	-16	25	1"	3/4"	38,1	58	114,5	428 70 25 20
350	-16	25	1"	1"	44,5	58	114,5	428 70 25 25
280	-16	25	1"	1 1/4"	50,8	63	119,5	428 70 25 32
210	-16	25	1"	1 1/2"	60,3	55	115,5	428 70 25 40
350	-20	31	1 1/4"	1"	44,5	64	130,5	428 70 32 25
280	-20	31	1 1/4"	1 1/4"	50,8	64	130,5	428 70 32 32
210	-20	31	1 1/4"	1 1/2"	60,3	68	134,5	428 70 32 40
210	-20	31	1 1/4"	2"	71,4	75	141,5	428 70 32 50
210	-24	38	1 1/2"	1 1/4"	50,8	69	151,5	428 70 40 32
210	-24	38	1 1/2"	1 1/2"	60,3	73	155,5	428 70 40 40
210	-24	38	1 1/2"	2"	71,4	76	158,5	428 70 40 50
210	-32	51	2"	1 1/2"	60,3	80	175	428 70 50 40
210	-32	51	2"	2"	71,4	77	176,5	428 70 50 50
175	-32	51	2"	2 1/2"	84,1	90	186,5	428 70 50 60

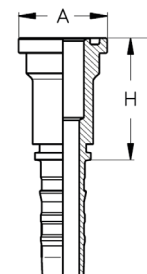

SFL-CS 15° BR CS 15° S3

Leichte Baureihe 3000 PSI

Série légère 3000 PSI

PN (bar)	Dash	DN	Inch	Flansch Bride	Ø (mm)	H (mm)	K (mm)	L (mm)	Art.-Nr. N° Art.
350	-12	19	3/4"	3/4"	38,1	70	11	121	428 73 01 95
350	-16	25	1"	1"	44,5	86	12	142	428 73 01 96
280	-20	31	1 1/4"	1 1/4"	50,8	100	13	166	428 73 01 97
210	-24	38	1 1/2"	1 1/2"	60,3	118	15	201	428 73 01 98
210	-32	50	2"	2"	71,4	165	22	262	428 73 01 99

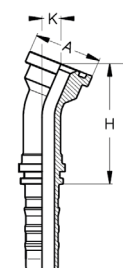

G

SFL-CS 22,5°
BR CS 22,5° S3

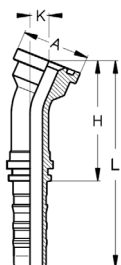

Leichte Baureihe 3000 PSI

Série légère 3000 PSI

PN (bar)	Dash	DN	Inch	Flansch Bride	Ø (mm)	H (mm)	K (mm)	L (mm)	Art.-Nr. N° Art.
350	-12	19	3/4"	3/4"	38,1	70	11	121	428 73 20 20
350	-12	19	3/4"	1"	44,5	73	12	124	428 73 20 25
350	-16	25	1"	1"	44,5	86	12	142	428 73 25 25
280	-16	25	1"	1 1/4"	50,8	86	12	142	428 73 25 32
280	-20	31	1 1/4"	1 1/4"	50,8	100	13	166	428 73 32 32
210	-20	31	1 1/4"	1 1/2"	60,3	100	13	166	428 73 32 40
210	-24	38	1 1/2"	1 1/2"	60,3	118	15	201	428 73 40 40
210	-24	38	1 1/2"	2"	71,4	116	14	199	428 73 40 50
210	-32	51	2"	2"	71,4	165	22	262	428 73 50 50

SFL-CS 30°
BR CS 30° S3

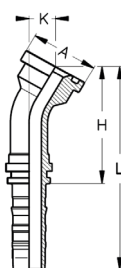

Leichte Baureihe 3000 PSI

Série légère 3000 PSI

PN (bar)	Dash	DN	Inch	Flansch Bride	Ø (mm)	H (mm)	K (mm)	L (mm)	Art.-Nr. N° Art.
350	-12	19	3/4"	3/4"	38,1	68	16	119	428 74 20 20
350	-12	19	3/4"	1"	44,5	71	17	122	428 74 20 25
350	-16	25	1"	1"	44,5	84	17	140	428 74 25 25
280	-16	25	1"	1 1/4"	50,8	84	17	140	428 74 25 32
280	-20	31	1 1/4"	1 1/4"	50,8	98	19	164	428 74 32 32
210	-20	31	1 1/4"	1 1/2"	60,3	98	19	164	428 74 32 40
210	-24	38	1 1/2"	1 1/2"	60,3	116	22	199	428 74 40 40
210	-24	38	1 1/2"	2"	71,4	114	21	197	428 74 40 50
210	-32	51	2"	2"	71,4	162	31	258	428 74 50 50

SFL-CS 45° BR CS 45° S3

Leichte Baureihe 3000 PSI

Série légère 3000 PSI

PN (bar)	Dash	DN	Inch	Flansch Bride	Ø (mm)	H (mm)	K (mm)	L (mm)	Art.-Nr. N° Art.
350	-12	19	3/4"	3/4"	38,1	63	25	114	428 71 20 20
350	-12	19	3/4"	1"	44,5	65	27	116	428 71 20 25
280	-12	19	3/4"	1 1/4"	50,8	67	28	121	428 71 12 32
350	-16	25	1"	3/4"	38,1	81	31	137	428 71 25 20
350	-16	25	1"	1"	44,5	78	28	134	428 71 25 25
280	-16	25	1"	1 1/4"	50,8	78	28	134	428 71 25 32
350	-20	31	1 1/4"	1"	44,5	96	37	163	428 71 32 25
280	-20	31	1 1/4"	1 1/4"	50,8	91	32	157	428 71 32 32
210	-20	31	1 1/4"	1 1/2"	60,3	91	32	157	428 71 32 40
210	-24	38	1 1/2"	1 1/4"	50,8	120	45	203	428 71 40 32
210	-24	38	1 1/2"	1 1/2"	60,3	108	36	191	428 71 40 40
210	-24	38	1 1/2"	2"	71,4	107	35	189	428 71 40 50
210	-32	51	2"	2"	71,4	151	57	245	428 71 50 50
175	-32	51	2"	2 1/2"	84,1	146	51	243	428 71 50 60

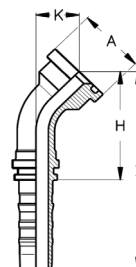

SFL-CS 60° BR CS 60° S3

Leichte Baureihe 3000 PSI

Série légère 3000 PSI

PN (bar)	Dash	DN	Inch	Flansch Bride	Ø (mm)	H (mm)	K (mm)	L (mm)	Art.-Nr. N° Art.
350	-12	19	3/4"	3/4"	38,1	77	34	128	428 75 20 20
350	-12	19	3/4"	1"	44,5	79	37	130	428 75 20 25
350	-16	25	1"	1"	44,5	98	40	154	428 75 25 25
280	-16	25	1"	1 1/4"	50,8	98	40	154	428 75 25 32
280	-20	31	1 1/4"	1 1/4"	50,8	118	45	184	428 75 32 32
210	-20	31	1 1/4"	1 1/2"	60,3	118	45	184	428 75 32 40
210	-24	38	1 1/2"	1 1/2"	60,3	140	52	223	428 75 40 40
210	-24	38	1 1/2"	2"	71,4	139	50	222	428 75 40 50
210	-32	51	2"	2"	71,4	192	73	289	428 75 50 50

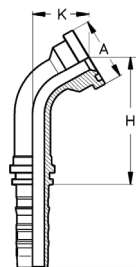

G

SFL-CS 67,5°
BR CS 67,5° S3

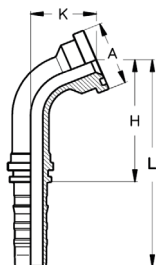

Leichte Baureihe 3000 PSI

Série légère 3000 PSI

PN (bar)	Dash	DN	Inch	Flansch Bride	Ø (mm)	H (mm)	K (mm)	L (mm)	Art.-Nr. N° Art.
350	-12	19	3/4"	3/4"	38,1	72	39	123	428 76 20 20
350	-12	19	3/4"	1"	44,5	73	41	124	428 76 20 25
350	-16	25	1"	1"	44,5	92	45	148	428 76 25 25
280	-16	25	1"	1 1/4"	50,8	92	45	148	428 76 25 32
280	-20	31	1 1/4"	1 1/4"	50,8	111	52	178	428 76 32 32
210	-20	31	1 1/4"	1 1/2"	60,3	111	52	178	428 76 32 40
210	-24	38	1 1/2"	1 1/2"	60,3	133	60	216	428 76 40 40
210	-24	38	1 1/2"	2"	71,4	132	58	215	428 76 40 50
210	-32	51	2"	2"	71,4	181	84	278	428 76 50 50

SFL-CS 90°
BR CS 90° S3

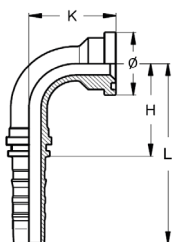

Leichte Baureihe 3000 PSI

Série légère 3000 PSI

PN (bar)	Dash	DN	Inch	Flansch Bride	Ø (mm)	H (mm)	K (mm)	L (mm)	Art.-Nr. N° Art.
350	-12	19	3/4"	3/4"	38,1	55	51	106	428 72 20 20
350	-12	19	3/4"	1"	44,5	55	55	106	428 72 20 25
280	-12	19	3/4"	1 1/4"	50,8	55	60	106	428 72 20 32
350	-16	25	1"	3/4"	38,1	71	65	128	428 72 25 20
350	-16	25	1"	1"	44,5	71	61	128	428 72 25 25
280	-16	25	1"	1 1/4"	50,8	71	61	128	428 72 25 32
210	-16	25	1"	1 1/2"	60,3	71	61	128	428 72 25 40
350	-20	31	1 1/4"	1"	44,5	87	79	154	428 72 32 25
280	-20	31	1 1/4"	1 1/4"	50,8	87	71	154	428 72 32 32
210	-20	31	1 1/4"	1 1/2"	60,3	87	71	154	428 72 32 40
210	-24	38	1 1/2"	1 1/4"	50,8	62,5	100	113	428 72 40 32
210	-24	38	1 1/2"	1 1/2"	60,3	105	83	188	428 72 40 40
210	-24	38	1 1/2"	2"	71,4	105	81	188	428 72 40 50
210	-32	51	2"	1 1/2"	60,3	148	88	243	428 72 50 40
210	-32	51	2"	2"	71,4	140	122	237	428 72 50 50
175	-32	51	2"	2 1/2"	84,1	140	117	237	428 72 50 60

SFL-CS 90° Long Drop (verlängertes Schenkelmaß) BR CS 90° coude long

Leichte Baureihe 3000 PSI mit verlängertem Schenkelmaß

Série légère 3000 PSI avec coude allongé

PN (bar)	Dash	DN	Inch	Flansch Bride	Ø (mm)	H (mm)	K (mm)	L (mm)	Art.-Nr. N° Art.
350	-12	19	3/4"	3/4"	38,1	55	68	106	428 72 20 19
350	-12	19	3/4"	3/4"	38,1	55	79	106	428 72 20 27
350	-12	19	3/4"	3/4"	38,1	55	96	106	428 72 20 21
350	-12	19	3/4"	3/4"	38,1	55	127	106	428 72 20 22
350	-12	19	3/4"	3/4"	38,1	62,5	150	113	428 72 20 24
350	-12	19	3/4"	3/4"	38,1	55	200	106	428 72 20 23
350	-12	19	3/4"	1"	44,5	55	79	106	428 72 20 26
350	-16	25	1"	1"	44,5	71	118	128	428 72 25 26
280	-16	25	1"	1 1/4"	50,8	71	118	128	428 72 25 33
280	-20	31	1 1/4"	1 1/4"	50,8	87	91	154	428 72 32 33
280	-20	31	1 1/4"	1 1/4"	50,8	87	102	154	428 72 32 34
280	-20	31	1 1/4"	1 1/4"	50,8	87	112	154	428 72 32 35
280	-20	31	1 1/4"	1 1/4"	50,8	87	130	154	428 72 32 36
210	-20	31	1 1/4"	1 1/2"	60,3	87	118	154	428 72 32 41
280	-20	31	1 1/4"	1 1/4"	50,8	87	168	154	428 72 32 37
210	-20	31	1 1/4"	1 1/2"	60,3	87	130	154	428 72 32 42
210	-24	38	1 1/2"	1 1/2"	60,3	105	102	188	428 72 40 39
210	-24	38	1 1/2"	1 1/2"	60,3	105	148	188	428 72 40 41
210	-24	38	1 1/2"	1 1/2"	60,3	105	172	188	428 72 40 42
210	-24	38	1 1/2"	2"	71,4	105	115	188	428 72 40 51
210	-24	38	1 1/2"	2"	71,4	105	172	188	428 72 40 52
210	-32	51	2"	2"	71,4	140	165	237	428 72 50 51
210	-32	51	2"	2"	71,4	140	203	237	428 72 50 52

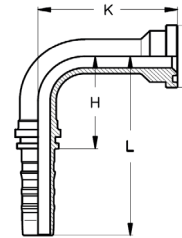

SFL-CS 100° BR CS 100° S3

Leichte Baureihe 3000 PSI

Série légère 3000 PSI

PN (bar)	Dash	DN	Inch	Flansch Bride	Ø (mm)	H (mm)	K (mm)	L (mm)	Art.-Nr. N° Art.
350	-12	19	3/4"	3/4"	38,1	61	59	112	428 77 20 20
350	-16	25	1"	1"	44,5	77	68	134	428 77 25 25

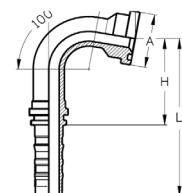

G

SFL-CS 110°
BR CS 110° S3

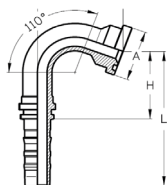

Leichte Baureihe 3000 PSI

Série légère 3000 PSI

PN (bar)	Dash	DN	Inch	Flansch Bride	Ø (mm)	H (mm)	K (mm)	L (mm)	Art.-Nr. N° Art.
350	-12	19	3/4"	3/4"	38,1	51	62	102	428 78 20 20
350	-16	25	1"	1"	44,5	65	73	121	428 78 25 25
280	-16	25	1"	1 1/4"	50,8	65	73	121	428 78 25 32
280	-20	31	1 1/4"	1 1/4"	50,8	82	83	148	428 78 32 32
210	-20	31	1 1/4"	1 1/2"	60,3	82	83	148	428 78 32 40
210	-24	38	1 1/2"	1 1/2"	60,3	95	97	178	428 78 40 40
210	-32	51	2"	2"	71,4	124	142	220	428 78 50 50

SFL-CS 135°
BR CS 135° S3

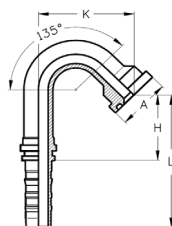

Leichte Baureihe 3000 PSI

Série légère 3000 PSI

PN (bar)	Dash	DN	Inch	Flansch Bride	Ø (mm)	H (mm)	K (mm)	L (mm)	Art.-Nr. N° Art.
350	-12	19	3/4"	3/4"	38,1	69	70	120	428 79 20 20
350	-12	19	3/4"	1"	44,5	69	70	120	428 79 20 25
350	-16	25	1"	1"	44,5	57	86	113	428 79 25 25

SFS-CS
BR CS S6

Schwere Baureihe 6000 PSI

Série lourde 6000 PSI

PN (bar)	Dash	DN	Inch	Flansch Bride	Ø (mm)	H (mm)	L (mm)	Art.-Nr. N° Art.
420	-12	19	3/4"	3/4"	41,3	59	110	428 80 20 20
420	-12	19	3/4"	1"	47,6	61	112	428 80 20 25
415	-16	25	1"	3/4"	41,3	65	121,5	428 80 25 20
415	-16	25	1"	1"	47,6	65	121,5	428 80 25 25
415	-16	25	1"	1 1/4"	54	69	125,5	428 80 25 32
415	-20	31	1 1/4"	1"	47,6	70	136,5	428 80 32 25
415	-20	31	1 1/4"	1 1/4"	54	70	136,5	428 80 32 32
415	-20	31	1 1/4"	1 1/2"	63,5	80	146,5	428 80 32 40
415	-24	38	1 1/2"	1 1/4"	54	84	116,5	428 80 40 32
415	-24	38	1 1/2"	1 1/2"	63,5	84	116,5	428 80 40 40
415	-24	38	1 1/2"	2"	79,4	99	181,5	428 80 40 50
345	-32	51	2"	2"	79,4	100	196,5	428 80 50 50

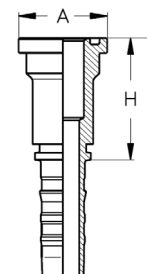

SFS-CS 15°
BR CS 15° S6

Schwere Baureihe 6000 PSI

Série lourde 6000 PSI

PN (bar)	Dash	DN	Inch	Flansch Bride	Ø (mm)	H (mm)	K (mm)	L (mm)	Art.-Nr. N° Art.
420	-12	19	3/4"	3/4"	41,3	74	13	125	428 83 70 20

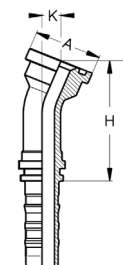

G

SFS-CS 22,5°
BR CS 22,5° S6

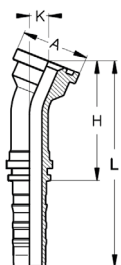

Schwere Baureihe 6000 PSI

Série lourde 6000 PSI

PN (bar)	Dash	DN	Inch	Flansch Bride	Ø (mm)	H (mm)	K (mm)	L (mm)	Art.-Nr. N° Art.
420	-12	19	3/4"	3/4"	41,3	74	13	125	428 83 20 20
420	-12	19	3/4"	1"	47,6	76	14	127	428 83 20 25
420	-16	25	1"	1"	47,6	89	13	145	428 83 25 25
420	-16	25	1"	1 1/4"	54	89	13	145	428 83 25 32
420	-20	31	1 1/4"	1 1/4"	54	103	15	169	428 83 32 32
420	-20	31	1 1/4"	1 1/2"	63,5	104	15	171	428 83 32 40
420	-24	38	1 1/2"	1 1/2"	63,5	123	17	206	428 83 40 40
420	-24	38	1 1/2"	2"	79,4	127	19	210	428 83 40 50
350	-32	51	2"	2"	79,4	166	24	263	428 83 50 50

SFS-CS 30°
BR CS 30° S6

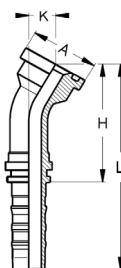

Schwere Baureihe 6000 PSI

Série lourde 6000 PSI

PN (bar)	Dash	DN	Inch	Flansch Bride	Ø (mm)	H (mm)	K (mm)	L (mm)	Art.-Nr. N° Art.
420	-12	19	3/4"	3/4"	41,3	72	18	123	428 84 20 20
420	-12	19	3/4"	1"	47,6	74	19	125	428 84 20 25
420	-16	25	1"	1"	47,6	87	19	143	428 84 25 25
420	-16	25	1"	1 1/4"	54	87	19	143	428 84 25 32
420	-20	31	1 1/4"	1 1/4"	54	100	20	167	428 84 32 32
420	-20	31	1 1/4"	1 1/2"	63,5	102	21	168	428 84 32 40
420	-24	38	1 1/2"	1 1/2"	63,5	121	24	203	428 84 40 40
420	-24	38	1 1/2"	2"	79,4	124	26	207	428 84 40 50
350	-32	51	2"	2"	79,4	162	34	259	428 84 50 50

SFS-CS 45°
BR CS 45° S6

Schwere Baureihe 6000 PSI

Série lourde 6000 PSI

PN (bar)	Dash	DN	Inch	Flansch Bride	Ø (mm)	H (mm)	K (mm)	L (mm)	Art.-Nr. N° Art.
420	-12	19	3/4"	3/4"	41,3	66	28	117	428 81 20 20
420	-12	19	3/4"	1"	47,6	68	29	118	428 81 20 25
420	-16	25	1"	3/4"	41,3	81	31	137	428 81 25 20
420	-16	25	1"	1"	47,6	80	30	136	428 81 25 25
420	-16	25	1"	1 1/4"	54	80	30	136	428 81 25 32
420	-20	31	1 1/4"	1"	47,6	96	37	163	428 81 32 25
420	-20	31	1 1/4"	1 1/4"	54	93	34	160	428 81 32 32
420	-20	31	1 1/4"	1 1/2"	63,5	94	35	161	428 81 32 40
420	-24	38	1 1/2"	1 1/4"	54	111	38	189	428 81 40 32
420	-24	38	1 1/2"	1 1/2"	63,5	112	40	195	428 81 40 40
420	-24	38	1 1/2"	2"	79,4	115	43	198	428 81 40 50
350	-32	51	2"	2"	79,4	150	56	247	428 81 50 50

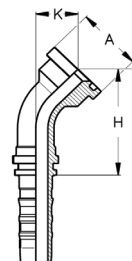

SFS-CS 60°
BR CS 60° S6

Schwere Baureihe 6000 PSI

Série lourde 6000 PSI

PN (bar)	Dash	DN	Inch	Flansch Bride	Ø (mm)	H (mm)	K (mm)	L (mm)	Art.-Nr. N° Art.
420	-12	19	3/4"	3/4"	41,3	72	18	123	428 85 20 20
420	-12	19	3/4"	1"	47,6	74	19	125	428 85 20 25
420	-16	25	1"	1"	47,6	87	19	143	428 85 25 25
420	-16	25	1"	1 1/4"	54	87	19	143	428 85 25 32
420	-20	31	1 1/4"	1 1/4"	54	100	20	167	428 85 32 32
420	-20	31	1 1/4"	1 1/2"	63,5	102	21	168	428 85 32 40
420	-24	38	1 1/2"	1 1/2"	63,5	121	24	203	428 85 40 40
420	-24	38	1 1/2"	2"	79,4	124	26	207	428 85 40 50
350	-32	51	2"	2"	79,4	162	34	259	428 85 50 50

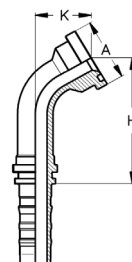

G

SFS-CS 67,5°
BR CS 67,5° S6

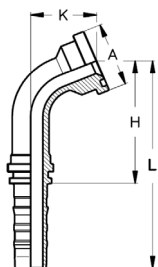

Schwere Baureihe 6000 PSI

Série lourde 6000 PSI

PN (bar)	Dash	DN	Inch	Flansch Bride	Ø (mm)	H (mm)	K (mm)	L (mm)	Art.-Nr. N° Art.
420	-12	19	3/4"	3/4"	41,3	74	43	125	428 86 20 20
420	-12	19	3/4"	1"	47,6	75	45	126	428 86 20 25
420	-16	25	1"	1"	47,6	93	48	150	428 86 25 25
420	-16	25	1"	1 1/4"	54	93	48	150	428 86 25 32
420	-20	31	1 1/4"	1 1/4"	54	112	54	179	428 86 32 32
420	-20	31	1 1/4"	1 1/2"	63,5	113	56	180	428 86 32 40
420	-24	38	1 1/2"	1 1/2"	63,5	135	65	217	428 86 40 40
420	-24	38	1 1/2"	2"	79,4	137	69	219	428 86 40 50
350	-32	51	2"	2"	79,4	182	90	278	428 86 50 50

SFS-CS 90°
BR CS 90° S6

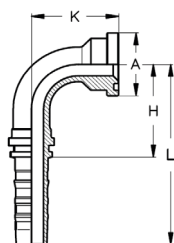

Schwere Baureihe 6000 PSI

Série lourde 6000 PSI

PN (bar)	Dash	DN	Inch	Flansch Bride	Ø (mm)	H (mm)	K (mm)	L (mm)	Art.-Nr. N° Art.
420	-12	19	3/4"	3/4"	41,3	55	56	106	428 82 20 20
420	-12	19	3/4"	1"	47,6	55	58	106	428 82 20 25
420	-16	25	1"	3/4"	41,3	71	65	128	428 82 25 25
420	-16	25	1"	1"	47,6	71	64	128	428 82 25 25
420	-16	25	1"	1 1/4"	54	71	64	128	428 82 25 32
420	-20	31	1 1/4"	1"	47,6	87	79	154	428 82 32 25
420	-20	31	1 1/4"	1 1/4"	54	87	74	154	428 82 32 32
420	-20	31	1 1/4"	1 1/2"	63,5	87	76	154	428 82 32 40
420	-24	38	1 1/2"	1 1/4"	47,6	105	85	188	428 82 40 32
420	-24	38	1 1/2"	1 1/2"	63,5	105	88	188	428 82 40 40
420	-24	38	1 1/2"	2"	79,4	105	93	188	428 82 40 50
350	-32	51	2"	2"	79,4	140	123	237	428 82 50 50

SFS-CS 90° Long Drop (verlängertes Schenkelmaß) BR6 CS 90° coude long

Schwere Baureihe 6000 PSI mit verlängertem Schenkelmaß Série lourde 6000 PSI avec coude allongé

PN (bar)	Dash	DN	Inch	Flansch Bride	Ø (mm)	H (mm)	K (mm)	L (mm)	Art.-Nr. N° Art.
420	-12	19	3/4"	3/4"	41,3	55	80	106	428 82 20 19
420	-12	19	3/4"	3/4"	41,3	55	100	106	428 82 20 21
420	-12	19	3/4"	1"	47,6	55	140	106	428 82 20 26
420	-12	19	3/4"	1"	47,6	55	180	106	428 82 20 27
420	-16	25	1"	1"	54	71	90	128	428 82 25 31
415	-16	25	1"	1"	47,6	71	95	128	428 82 25 27
420	-16	25	1"	1"	47,6	71	120	128	428 82 25 26
420	-16	25	1"	1"	47,6	71	150	128	428 82 25 28
415	-16	25	1"	1 1/4"	54	87	100	154	428 82 25 34
415	-16	25	1"	1 1/4"	54	87	150	154	428 82 25 33
420	-20	31	1 1/4"	1 1/4"	54	87	120	154	428 82 32 33
415	-20	31	1 1/4"	1 1/4"	54	87	160	154	428 82 32 35
420	-20	31	1 1/4"	1 1/4"	54	99	180	165	428 82 32 34
420	-24	31	1 1/4"	1 1/2"	63,5	87	105	154	428 82 32 41
420	-20	31	1 1/4"	1 1/2"	63,5	87	120	154	428 82 32 42
420	-20	31	1 1/4"	1 1/2"	63,5	87	150	154	428 82 32 43
420	-24	38	1 1/2"	1 1/2"	63,5	105	114	188	428 82 40 51
420	-24	38	1 1/2"	1 1/2"	63,5	105	198	188	428 82 40 52

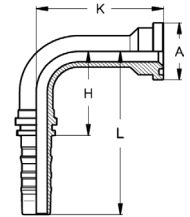

SFS-CS 110° BR CS 110° S6

Schwere Baureihe 6000 PSI Série lourde 6000 PSI

PN (bar)	Dash	DN	Inch	Flansch Bride	Ø (mm)	H (mm)	K (mm)	L (mm)	Art.-Nr. N° Art.
415	-16	25	1"	1"	41,3	67	64	124	428 88 25 25

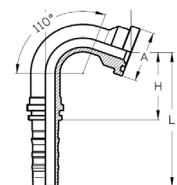

G

SFS-CS 135°
BR CS 135° S6

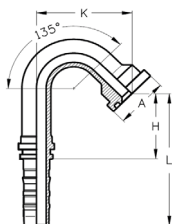

Schwere Baureihe 6000 PSI

Série lourde 6000 PSI

PN (bar)	Dash	DN	Inch	Flansch Bride	Ø (mm)	H (mm)	K (mm)	L (mm)	Art.-Nr. N° Art.
420	-12	19	3/4"	3/4"	41,3	69,2	70,5	121,4	428 87 20 20
420	-12	19	3/4"	1"	47,6	68	78	119	428 87 20 25
420	-16	25	1"	3/4"	41,3	71,6	87,7	130,6	428 87 25 20
420	-16	25	1"	1"	47,6	61,4	89,2	122	428 87 25 25
420	-20	31	1 1/4"	1 1/4"	54	96,8	100,6	165	428 87 32 32

SFS-CS Supercat
BR6 CS CAT

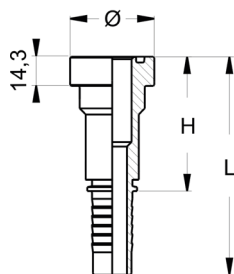

Schwere Baureihe 9000 PSI

Eigenschaften und Anwendung: Flanschtellerhöhe 14,3 mm

Série lourde 9000 PSI

Propriétés et application : hauteur de bride 14,3 mm

PN (bar)	Dash	DN	Inch	Flansch Bride	Ø (mm)	H (mm)	L (mm)	Art.-Nr. N° Art.
420	-12	19	3/4"	3/4"	41,3	84	135	428 90 20 20
420	-12	19	3/4"	1"	47,6	84	135	428 90 20 25
420	-16	25	1"	1"	47,6	90	146,5	428 90 25 25
420	-16	25	1"	1 1/4"	54	90	146,5	428 90 25 32
420	-20	31	1 1/4"	1"	47,6	90	152	428 90 32 25
420	-20	31	1 1/4"	1 1/4"	54	88	154,4	428 90 32 32
420	-20	31	1 1/4"	1 1/2"	63,5	88	154,5	428 90 32 40
420	-24	38	1 1/2"	1 1/2"	63,5	84	166,5	428 90 40 40
420	-24	38	1 1/2"	2"	79,4	110	192,5	428 90 40 50
350	-32	51	2"	2"	79,4	130	226,5	428 90 50 50

SFS-CS 22,5° Supercat BR6 CS 22,5° CAT

Schwere Baureihe 9000 PSI

Eigenschaften und Anwendung: Flanschtellerhöhe 14,3 mm

Série lourde 9000 PSI

Propriétés et application : hauteur de bride 14,3 mm

PN (bar)	Dash	DN	Inch	Flansch Bride	Ø (mm)	H (mm)	K (mm)	L (mm)	Art.-Nr. N° Art.
420	-12	19	3/4"	3/4"	41,3	82	16	133	428 93 20 20
420	-12	19	3/4"	1"	47,6	84	17	135	428 93 20 25
420	-16	25	1"	1"	47,6	97	17	153	428 93 25 25
420	-16	25	1"	1 1/4"	54	97	17	153	428 93 25 32
420	-20	31	1 1/4"	1 1/4"	54	106	16	172	428 93 32 32
420	-20	31	1 1/4"	1 1/2"	63,5	106	16	174	428 93 32 40
420	-24	38	1 1/2"	1 1/2"	63,5	125	18	208	428 93 40 40
420	-24	38	1 1/2"	2"	79,4	129	19	211	428 93 40 50
350	-32	51	2"	2"	79,4	168	25	265	428 93 50 50

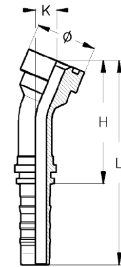

SFS-CS 30° Supercat BR6 CS 30° CAT

Schwere Baureihe 9000 PSI

Eigenschaften und Anwendung: Flanschtellerhöhe 14,3 mm

Série lourde 9000 PSI

Propriétés et application : hauteur de bride 14,3 mm

PN (bar)	Dash	DN	Inch	Flansch Bride	Ø (mm)	H (mm)	K (mm)	L (mm)	Art.-Nr. N° Art.
420	-12	19	3/4"	3/4"	41,3	79	22	130	428 94 20 20
420	-12	19	3/4"	1"	47,6	82	23	133	428 94 20 25
420	-16	25	1"	1"	47,6	94	23	151	428 94 25 25
420	-16	25	1"	1 1/4"	54	94	23	151	428 94 25 32
420	-20	31	1 1/4"	1 1/4"	54	103	22	170	428 94 32 32
420	-20	31	1 1/4"	1 1/2"	63,5	104	23	170	428 94 32 40
420	-24	38	1 1/2"	1 1/2"	63,5	123	25	205	428 94 40 40
420	-24	38	1 1/2"	2"	79,4	126	27	208	428 94 40 50
350	-32	51	2"	2"	79,4	164	35	264	428 94 50 50

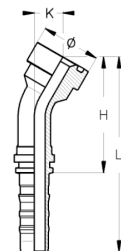

G

SFS-CS 45° Supercat BR6 CS 45° CAT

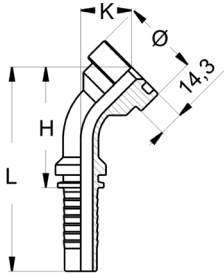

Schwere Baureihe 9000 PSI

Eigenschaften und Anwendung: Flanschstellerhöhe 14,3 mm

Série lourde 9000 PSI

Propriétés et application : hauteur de bride 14,3 mm

PN (bar)	Dash	DN	Inch	Flansch Bride	Ø (mm)	H (mm)	K (mm)	L (mm)	Art.-Nr. N° Art.
420	-12	19	3/4"	3/4"	41,3	72	34	123	428 91 20 20
420	-12	19	3/4"	1"	47,6	74	36	125	428 91 20 25
420	-16	25	1"	1"	47,6	86	36	143	428 91 25 25
420	-16	25	1"	1 1/4"	54	86	36	143	428 91 25 32
420	-20	31	1 1/4"	1 1/4"	54	96	36	162	428 91 32 32
420	-20	31	1 1/4"	1 1/2"	63,5	96	36	162	428 91 32 40
420	-24	38	1 1/2"	1 1/2"	63,5	114	41	196	428 91 40 40
420	-24	38	1 1/2"	2"	79,4	116	44	199	428 91 40 50
350	-32	51	2"	2"	79,4	152	57	250	428 91 50 50

SFS-CS 60° Supercat BR6 CS 60° CAT

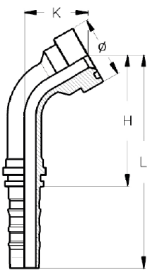

Schwere Baureihe 9000 PSI

Eigenschaften und Anwendung: Flanschstellerhöhe 14,3 mm

Série lourde 9000 PSI

Propriétés et application : hauteur de bride 14,3 mm

PN (bar)	Dash	DN	Inch	Flansch Bride	Ø (mm)	H (mm)	K (mm)	L (mm)	Art.-Nr. N° Art.
420	-12	19	3/4"	3/4"	41,3	83	45	134	428 95 20 20
420	-12	19	3/4"	1"	47,6	85	48	136	428 95 20 25
420	-16	25	1"	1"	47,6	103	50	160	428 95 25 25
420	-16	25	1"	1 1/4"	54	103	50	160	428 95 25 32
420	-20	31	1 1/4"	1 1/4"	54	121	50	187	428 95 32 32
420	-20	31	1 1/4"	1 1/2"	63,5	121	51	187	428 95 32 40
420	-24	38	1 1/2"	1 1/2"	63,5	144	58	226	428 95 40 40
420	-24	38	1 1/2"	2"	79,4	146	61	228	428 95 40 50
350	-32	51	2"	2"	79,4	194	81	290	428 95 50 50

SFS-CS 67,5° Supercat BR6 CS 67,5° CAT

Schwere Baureihe 9000 PSI

Eigenschaften und Anwendung: Flanschtellerhöhe 14,3 mm

Série lourde 9000 PSI

Propriétés et application : hauteur de bride 14,3 mm

PN (bar)	Dash	DN	Inch	Flansch Bride	Ø (mm)	H (mm)	K (mm)	L (mm)	Art.-Nr. N° Art.
420	-12	19	3/4"	3/4"	41,3	77	50	128	428 96 20 20
420	-12	19	3/4"	1"	47,6	79	53	130	428 96 20 25
420	-16	25	1"	1"	47,6	97	56	153	428 96 25 25
420	-16	25	1"	1 1/4"	54	97	56	153	428 96 25 32
420	-20	31	1 1/4"	1 1/4"	54	114	57	181	428 96 32 32
420	-20	31	1 1/4"	1 1/2"	63,5	114	58	181	428 96 32 40
420	-24	38	1 1/2"	1 1/2"	63,5	137	66	219	428 96 40 40
420	-24	38	1 1/2"	2"	79,4	138	69	220	428 96 40 50
350	-32	51	2"	2"	79,4	184	92	280	428 96 50 50

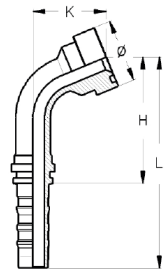

SFS-CS 90° Supercat BR6 CS 90° CAT

Schwere Baureihe 9000 PSI

Eigenschaften und Anwendung: Flanschtellerhöhe 14,3 mm

Série lourde 9000 PSI

Propriétés et application : hauteur de bride 14,3 mm

PN (bar)	Dash	DN	Inch	Flansch Bride	Ø (mm)	H (mm)	K (mm)	L (mm)	Art.-Nr. N° Art.
420	-12	19	3/4"	3/4"	41,3	55	64	106	428 92 20 20
420	-12	19	3/4"	1"	47,6	55	64	106	428 92 20 25
420	-16	25	1"	1"	47,6	71	73	128	428 92 25 25
420	-16	25	1"	1 1/4"	54	71	73	128	428 92 25 32
420	-20	31	1 1/4"	1 1/4"	54	87	77	154	428 92 32 32
420	-20	31	1 1/4"	1 1/2"	63,5	87	78	154	428 92 32 40
420	-24	38	1 1/2"	1 1/2"	63,5	105	90	188	428 92 40 40
420	-24	38	1 1/2"	2"	79,4	105	94	188	428 92 40 50
350	-32	51	2"	2"	79,4	140	125	237	428 92 50 50

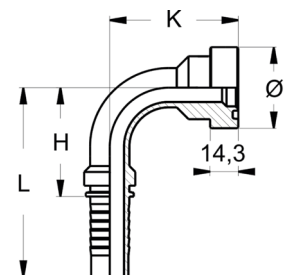

G

SFS-CS 90° Long Drop Supercat (verlängertes Schenkelmaß)
BR6 CS 90° CAT coude long

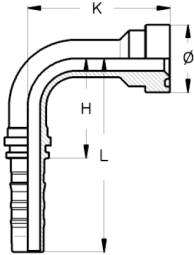

Schwere Baureihe 9000 PSI mit verlängertem Schenkelmaß

Eigenschaften und Anwendung: Flanschtellerhöhe 14,3 mm

Série lourde 9000 PSI avec coude allongé

Propriétés et application : hauteur de bride 14,3 mm

PN (bar)	Dash	DN	Inch	Flansch Bride	Ø (mm)	H (mm)	K (mm)	L (mm)	Art.-Nr. N° Art.
420	-12	19	3/4"	3/4"	41,3	55	129	106	428 92 20 21
420	-16	25	1"	1"	47,6	71	132	128	428 92 25 26
420	-16	25	1"	1"	47,6	71	150	128	428 92 25 27
420	-20	31	1 1/4"	1 1/4"	54	87	150	154	428 92 32 33
420	-20	31	1 1/4"	1 1/2"	63,5	87	135	154	428 92 32 41
420	-24	38	1 1/2"	1 1/2"	63,5	105	106	188	428 92 40 41

Armaturen und Fassungen System Interlock ab DN19

Embouts et jupes à sertir système Interlock à partir de DN19

Seite
Page



Spiralschläuche 4SH, R13, R15, X6000

Tuyaux spiralés 4SH, R13, R15, X6000

214



Schälffassungen für 4SH, R13, R15, X6000

Jupes à sertir avec dénudage pour 4SH, R13, R15, X6000

216



24° metrisch DKOL, CEL, DKOS, CES

24° métrique ETCALO, EMAL, ETCAOS, EMAS

217



60° BSP/NPT DKOR, AGR, AGN

60° FBSP OR, MBSP, MB-MNPT

221



74° JIC DKJ, AGJ

74° JIC FJ-TJ, MJ

224



Flachdichtend ORFS

ORFS - FJA, MJA

226



Flansche SFL, SFS und Supercat

Brides BR S3, BR S6 et BR6 CAT

229

H

Hydraulikschläuche 4SH Tuyaux hydrauliques 4SH



DIN/EN 856

Seele: ölbeständiger Synthekautschuk

Einlage: vier Stahldrahtspirallagen höchster Festigkeit

Decke: abrieb- und wetterbeständiger Synthekautschuk

Temperaturbereich: -40 °C bis +100 °C (max. +125 °C)

DIN/EN 856

Tube : caoutchouc synthétique résistant à l'huile

Renfort : quatre spirales en fil d'acier de la plus haute résistance

Robe extérieure : caoutchouc synthétique anti usure résistant aux intempéries

Plage de température : -40 °C à +100 °C (max. +125 °C)

Dash	DN	Inch	Innen-Ø (mm) Intérieur-Ø (mm)	Außen-Ø (mm) Extérieur-Ø (mm)	Betriebsdruck (bar) Pression de service (bar)	Platzdruck (bar) Pression de rupture (bar)	Biegeradius (mm) Rayon de courbure (mm)	Art.-Nr. N° Art.
-12	19	3/4"	19	32	420	1680	280	623 770
-16	25	1"	25,4	38,4	380	1520	340	623 775
-20	31	1 1/4"	31,8	45,2	350	1400	460	623 782
-24	38	1 1/2"	38,1	53	290	1160	560	623 790
-32	51	2"	50,8	67,6	250	1000	700	623 800

Hydraulikschläuche 4SH-Abra Tuyaux hydrauliques 4SH-Anti-abrasion



DIN/EN 856

Höchste Ozon- und Abriebbeständigkeit

Seele: ölbeständiger Synthekautschuk

Einlage: vier Stahldrahtspirallagen höchster Festigkeit

Decke: Zweischicht-Aufbau - Gummidecke mit UHMPE-Folie

Temperaturbereich: -40 °C bis +100 °C, Spitzentemperatur bis +125 °C

MSHA zugelassen

DIN/EN 856

De la plus haute résistance à l'ozone et à l'abrasion

Tube : caoutchouc synthétique résistant à l'huile

Renfort : quatre spirales en fil d'acier de la plus haute résistance

Robe extérieure : bi-couches anti-abrasion avec film UHMPE

Plage de température : -40 °C à +100 °C, température en pointe à +125 °C

Homologué MSHA

Dash	DN	Inch	Innen-Ø (mm) Intérieur-Ø (mm)	Außen-Ø (mm) Extérieur-Ø (mm)	Betriebsdruck (bar) Pression de service (bar)	Platzdruck (bar) Pression de rupture (bar)	Biegeradius (mm) Rayon de courbure (mm)	Art.-Nr. N° Art.
-12	19	3/4"	19	32	420	1680	280	624 770
-16	25	1"	25,4	38,4	380	1520	340	624 775
-20	31	1 1/4"	31,8	45,2	350	1400	460	624 782
-24	38	1 1/2"	38,1	53	290	1160	560	624 790
-32	51	2"	50,8	67,6	250	1000	700	624 800

Hydraulikschläuche R13 Tuyaux hydrauliques R13

SAE 100 R 13

Seele: ölbeständiger Synthekautschuk

Einlage: bis DN 25 vier, ab DN 31 sechs Stahldrahtspirallagen

Decke: abrieb- und wetterbeständiger Synthekautschuk

Temperaturbereich: -40 °C bis +120 °C (max. +125 °C)

SAE 100 R 13

Tube : caoutchouc synthétique résistant à l'huile

Renfort : à partir de DN 31 six spirales en fil d'acier

Robe extérieure : caoutchouc synthétique anti usure résistant aux intempéries

Plage de température : -40 °C bis +120 °C (max. +125 °C)



Dash	DN	Inch	Innen-Ø (mm) Intérieur-Ø (mm)	Außen-Ø (mm) Extérieur-Ø (mm)	Betriebsdruck (bar) Pression de service (bar)	Platzdruck (bar) Pression de rupture (bar)	Biegeradius (mm) Rayon de courbure (mm)	Anzahl Spiralen Quantité de spirales	Art.-Nr. N° Art.
-12	19	3/4"	19	32	345	1380	240	4	623 920
-16	25	1"	25,4	38,4	345	1380	300	4	623 925
-20	31	1 1/4"	31,8	49,3	345	1380	420	6	623 932
-24	38	1 1/2"	38,1	57,3	345	1380	500	6	623 940
-32	51	2"	50,8	71,6	345	1380	630	6	623 950

Hydraulikschläuche R15 Tuyaux hydrauliques R15

SAE 100 R 15

Seele: ölbeständiger Synthekautschuk

Einlage: bis DN 25 vier, ab DN 31 sechs Stahldrahtspirallagen höchster Festigkeit

Decke: abrieb-, ozon- und wetterbeständiger Synthekautschuk

Temperaturbereich: -40 °C bis +120 °C (max. +125 °C)

MSHA zugelassen

SAE 100 R 15

Tube : caoutchouc synthétique résistant à l'huile

Renfort : quatre spirales en fil d'acier, à partir de DN 31 six spirales en fil d'acier de la plus haute résistance

Robe extérieure : caoutchouc synthétique anti usure résistant aux intempérie et à l'ozone

Plage de température : -40 °C bis +120 °C (max. +125 °C)

Homologué MSHA



Dash	DN	Inch	Innen-Ø (mm) Intérieur-Ø (mm)	Außen-Ø (mm) Extérieur-Ø (mm)	Betriebsdruck (bar) Pression de service (bar)	Platzdruck (bar) Pression de rupture (bar)	Biegeradius (mm) Rayon de courbure (mm)	Anzahl Spiralen Quantité de spirales	Art.-Nr. N° Art.
-12	19	3/4"	19	32	420	1680	265	4	623 170
-16	25	1"	25,4	38,4	420	1680	330	4	623 175
-20	31	1 1/4"	31,8	49,3	420	1680	445	6	623 182
-24	38	1 1/2"	38,1	57,3	420	1680	530	6	623 190

H

Hydraulikschläuche X6000

Tuyaux hydrauliques X6000



Eigenschaften und Anwendung: hochflexibler Spiralschlauch mit reduzierten Biegeradien

Seele: ölbeständiger Synthekautschuk

Einlage: bis DN 25 vier, ab DN 31 sechs Stahldrahtspirallagen höchster Festigkeit

Decke: abrieb-, ozon- und wetterbeständiger Synthekautschuk

Temperaturbereich (Medium): -40 °C bis +120 °C

Propriétés et application : flexible à haute flexibilité avec rayons de courbures réduites

Tube : caoutchouc synthétique résistant à l'huile

Renfort : quatre spirales en fil d'acier, à partir de DN 31 six spirales en fil d'acier de la plus haute résistance

Robe extérieure : caoutchouc synthétique anti usure résistant aux intempéries et à l'ozone

Plage de température : -40 °C à +120 °C

Dash	DN	Inch	Innen-Ø (mm) Intérieur-Ø (mm)	Außen-Ø (mm) Extérieur-Ø (mm)	Betriebsdruck (bar) Pression de service (bar)	Platzdruck (bar) Pression de rupture (bar)	Biegeradius (mm) Rayon de courbure (mm)	Anzahl Spiralen Quantité de spirales	Art.-Nr. N° Art.
-12	19	3/4"	19	32	420	1680	170	4	623 120
-16	25	1"	25,4	38,1	420	1680	220	4	623 125
-20	31	1 1/4"	31,8	49,3	420	1680	265	6	623 132

Schälfassungen Interlock 4SH, R13, R15, X6000

Jupes à sertir avec dénudage Interlock 4SH, R13, R15, X6000

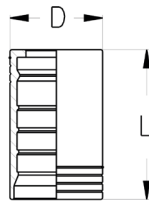

Nur für INTERLOCK Armaturen (425), für Innen- und Außenschälung

Kennzeichnung: 4 Rillen unten

Uniquement pour embouts INTERLOCK (425) avec dénudage intérieur et extérieur

Identification : 4 rainures en dessous

Dash	DN	Inch	D (mm)	L (mm)	Zu Verwenden für Schlauchtypen À utiliser pour les tuyaux type	Art.-Nr. N° Art.
-12	19	3/4"	38	60	4SH / R13 / R15 / X6000	423 55 20 00
-16	25	1"	46	74,5	4SH / R13 / R15 / X6000	423 55 25 00
-20	31	1 1/4"	55	88	4SH	423 55 32 00
-24	38	1 1/2"	62	94	4SH	423 55 40 00
-32	51	2"	78,5	99	4SH	423 55 50 00

Schäl Fassungen Interlock R13, R15, X6000

Jupes à sertir avec dénudage Interlock R13, R15, X6000

Nur für INTERLOCK Armaturen (425), für Innen- und Außenschälung

Kennzeichnung: 6 Rillen unten

Uniquement pour embouts INTERLOCK (425) avec dénudage intérieur et extérieur

Identification : 6 rainures en dessous



Dash	DN	Inch	D (mm)	L (mm)	Zu Verwenden für Schlauchtypen A utiliser pour les tuyaux type	Art.-Nr. N° Art.
-20	31	1 1/4"	59,8	88	R13 / R15 / X6000	423 56 32 00
-24	38	1 1/2"	67	94	R13 / R15	423 56 40 00
-32	51	2"	84,5	99	R13	423 56 50 00

DKOL-S ETCAOL / ETALO

Leichte Baureihe mit Ausreißsicherung - INTERLOCK

Metrisches Feingewinde, zylindrisch

Abdichtung: Dichtkegelanschluss 24° mit O-Ring und Überwurfmutter

Série légère avec sécurité anti-arrachement - INTERLOCK

Pas fin métrique, cylindrique

Étanchéité : embout femelle cône 24° avec joint torique et écrou tournant



PN (bar)	Dash	DN	Inch	Gewinde (G) Filetage (G)	RA RC	H (mm)	L (mm)	SW (mm) HEX (mm)	Art.-Nr. N° Art.
215	-12	19	3/4"	M 30X2	L22	28	89,5	36	425 01 20 30
210	-16	25	1"	M 36X2	L28	29	102	41	425 01 25 36
125	-20	31	1 1/4"	M 45X2	L35	34	121	50	425 01 32 45
100	-24	38	1 1/2"	M 52X2	L42	35	129	60	425 01 40 52

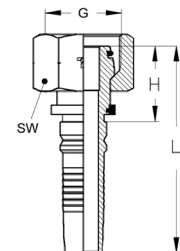

DKOL-S 45° ETCAOL / ETALO 45°

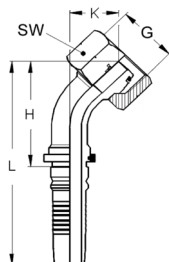

Leichte Baureihe mit Ausreißsicherung - INTERLOCK

Metrisches Feingewinde, zylindrisch

Abdichtung: Dichtkegelanschluss 24° mit O-Ring und Überwurfmutter

Série légère avec sécurité anti-arrachement - INTERLOCK

Pas fin métrique, cylindrique

Étanchéité : embout femelle cône 24° avec joint torique et écrou tournant

PN (bar)	Dash	DN	Inch	Gewinde (G) Filetage (G)	RA RC	H (mm)	K (mm)	L (mm)	SW (mm) HEX (mm)	Art.-Nr. N° Art.
210	-12	19	3/4"	M 30X2	L22	65	28	127	36	425 02 20 30
165	-16	25	1"	M 36X2	L28	81	34	154	41	425 02 25 36
100	-20	31	1 1/4"	M 45X2	L35	103	43	191	50	425 02 32 45
100	-24	38	1 1/2"	M 52X2	L42	122	51	216	60	425 02 40 52

DKOL-S 90° ETCAOL / ETALO 90°

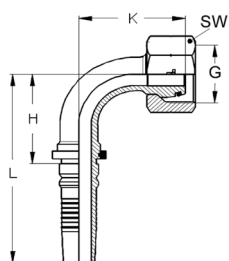

Leichte Baureihe mit Ausreißsicherung - INTERLOCK

Metrisches Feingewinde, zylindrisch

Abdichtung: Dichtkegelanschluss 24° mit O-Ring und Überwurfmutter

Série légère avec sécurité anti-arrachement - INTERLOCK

Pas fin métrique, cylindrique

Étanchéité : embout femelle cône 24° avec joint torique et écrou tournant

PN (bar)	Dash	DN	Inch	Gewinde (G) Filetage (G)	RA RC	H (mm)	K (mm)	L (mm)	SW (mm) HEX (mm)	Art.-Nr. N° Art.
210	-12	19	3/4"	M 30X2	L22	56	60	118	36	425 03 20 30
165	-16	25	1"	M 36X2	L28	71	72	144	46	425 03 25 36
100	-20	31	1 1/4"	M 45X2	L35	90	91	178	46	425 03 32 45
100	-24	38	1 1/2"	M 52X2	L42	107	108	201	50	425 03 40 52

CEL-S EMAL - EFAL

Leichte Baureihe mit Ausreißsicherung - INTERLOCK

Metrisches Feingewinde, zylindrisch

Abdichtung: Außengewindenippel mit 24° Aussenkung

Série légère avec sécurité anti-arrachement - INTERLOCK

Pas fin métrique, cylindrique

Étanchéité : embout mâle avec cône 24°

PN (bar)	Dash	DN	Inch	Gewinde (G) Filetage (G)	RA RC	H (mm)	L (mm)	SW (mm) HEX (mm)	Art.-Nr. N° Art.
210	-12	19	3/4"	M 30X2	L22	30	91	30	425 16 20 30
165	-16	25	1"	M 36X2	L28	33	105	36	425 16 25 36
100	-20	31	1 1/4"	M 45X2	L35	39	126	46	425 16 32 45
100	-24	38	1 1/2"	M 52X2	L42	41	135	55	425 16 40 52

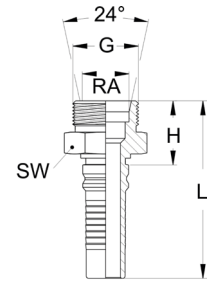

DKOS-S ETCAOS / ETAFO

Schwere Baureihe mit Ausreißsicherung - INTERLOCK

Metrisches Feingewinde, zylindrisch

Abdichtung: Dichtkegelanschluss 24° mit O-Ring und Überwurfmutter

Série lourde avec sécurité anti-arrachement - INTERLOCK

Pas fin métrique, cylindrique

Étanchéité : embout femelle cône 24° avec joint torique et écrou tournant

PN (bar)	Dash	DN	Inch	Gewinde (G) Filetage (G)	RA RC	H (mm)	L (mm)	SW (mm) HEX (mm)	Art.-Nr. N° Art.
420	-12	19	3/4"	M 30X2	S20	33	95	36	425 04 20 30
420	-12	19	3/4"	M 36X2	S25	36	98	41	425 04 19 36
420	-12	19	3/4"	M 36X2	S25	36	98	46	425 04 20 36
380	-16	25	1"	M 36X2	S25	37	110	46	425 04 25 36
380	-16	25	1"	M 42X2	S30	39	112	50	425 04 25 42
325	-16	25	1"	M 52X2	S38	43	116	60	425 04 25 52
325	-20	31	1 1/4"	M 42X2	S30	41	128	50	425 04 32 42
325	-20	31	1 1/4"	M 52X2	S38	43	131	60	425 04 32 52
290	-24	38	1 1/2"	M 52X2	S38	44	138	60	425 04 40 52

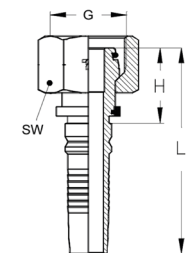

H

DKOS-S 45°
ETCAOS / ETAFO 45°

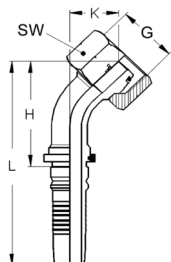

Schwere Baureihe mit Ausreißsicherung - INTERLOCK

Metrisches Feingewinde, zylindrisch

Abdichtung: Dichtkegelanschluss 24° mit O-Ring und Überwurfmutter

Série lourde avec sécurité anti-arrachement - INTERLOCK

Pas fin métrique, cylindrique

Étanchéité : embout femelle cône 24° avec joint torique et écrou tournant

PN (bar)	Dash	DN	Inch	Gewinde (G) Filetage (G)	RA RC	H (mm)	K (mm)	L (mm)	SW (mm) HEX (mm)	Art.-Nr. N° Art.
420	-12	19	3/4"	M 30X2	S20	67	29	129	36	425 05 20 30
420	-12	19	3/4"	M 36X2	S25	66,5	30	128	41	425 05 19 36
420	-12	19	3/4"	M 36X2	S25	66	30	128	46	425 05 20 36
380	-16	25	1"	M 36X2	S25	81	33	154	46	425 05 25 36
380	-16	25	1"	M 42X2	S30	81	33	154	50	425 05 25 42
325	-20	31	1 1/4"	M 42X2	S30	99	39	187	50	425 05 32 42
325	-20	31	1 1/4"	M 52X2	S38	100	40	188	60	425 05 32 52
290	-24	38	1 1/2"	M 52X2	S38	116	44	210	60	425 05 40 52

DKOS-S 90°
ETCAOS / ETAFO 90°

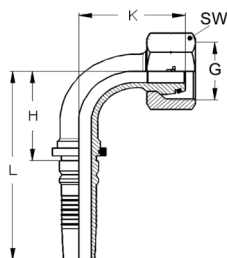

Schwere Baureihe mit Ausreißsicherung - INTERLOCK

Metrisches Feingewinde, zylindrisch

Abdichtung: Dichtkegelanschluss 24° mit O-Ring und Überwurfmutter

Série lourde avec sécurité anti-arrachement - INTERLOCK

Pas fin métrique, cylindrique

Étanchéité : embout femelle cône 24° avec joint torique et écrou tournant

PN (bar)	Dash	DN	Inch	Gewinde (G) Filetage (G)	RA RC	H (mm)	K (mm)	L (mm)	SW (mm) HEX (mm)	Art.-Nr. N° Art.
420	-12	19	3/4"	M 30X2	S20	55	60	117	36	425 06 20 30
420	-12	19	3/4"	M 36X2	S25	56	60	117	41	425 06 19 36
420	-12	19	3/4"	M 36X2	S25	55	60	117	46	425 06 20 36
380	-16	25	1"	M 36X2	S25	71	71	144	46	425 06 25 36
380	-16	25	1"	M 42X2	S30	71	71	144	50	425 06 25 42
325	-20	31	1 1/4"	M 42X2	S30	90	85	177	50	425 06 32 42
325	-20	31	1 1/4"	M 52X2	S38	90	86	177	60	425 06 32 52
290	-24	38	1 1/2"	M 52X2	S38	107	98	201	60	425 06 40 52

CES-S EMAS - EFAF

Schwere Baureihe mit Ausreißsicherung - INTERLOCK

Metrisches Feingewinde, zylindrisch

Abdichtung: Außengewindenippel mit 24° Aussenkung

Série lourde avec sécurité anti-arrachement - INTERLOCK

Pas fin métrique, cylindrique

Étanchéité : embout mâle avec cône 24°

PN (bar)	Dash	DN	Inch	Gewinde (G) Filetage (G)	RA RC	H (mm)	L (mm)	SW (mm) HEX (mm)	Art.-Nr. N° Art.
420	-12	19	3/4"	M 30X2	S20	31	93	30	425 17 20 30
420	-12	19	3/4"	M 36X2	S25	35	97	36	425 17 20 36
380	-16	25	1"	M 36X2	S25	36	109	36	425 17 25 36
380	-16	25	1"	M 42X2	S30	40	113	46	425 17 25 42
325	-20	31	1 1/4"	M 42X2	S30	42	130	46	425 17 32 42
325	-20	31	1 1/4"	M 52X2	S38	46	134	55	425 17 32 52
290	-24	38	1 1/2"	M 52X2	S38	47	141	55	425 17 40 52

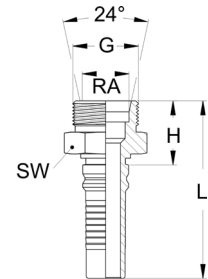

DKOR-S TBSP OR / FBSP OR

Mit Ausreißsicherung - INTERLOCK

Whitworth Rohrgewinde (BSPP), zylindrisch

Abdichtung: Dichtkegelanschluss 60° mit O-Ring und Überwurfmutter

Avec sécurité anti-arrachement - INTERLOCK

Filetage Whitworth (BSPP), cylindrique

Étanchéité : embout femelle cône 60° avec joint torique et écrou tournant

PN (bar)	Dash	DN	Inch	Gewinde (G) Filetage (G)	H (mm)	L (mm)	SW (mm) HEX (mm)	Art.-Nr. N° Art.
420	-12	19	3/4"	G 3/4"-14	25	87	32	425 37 20 36
380	-16	25	1"	G 1"-11	30	103	41	425 37 25 37
325	-16	25	1"	G 1 1/4"-11	33	106	50	425 37 25 38
325	-20	31	1 1/4"	G 1 1/4"-11	35	122	50	425 37 32 38
290	-24	38	1 1/2"	G 1 1/2"-11	36	130	60	425 37 40 39
250	-32	51	2"	G 2"-11	40	138	75	425 37 50 40

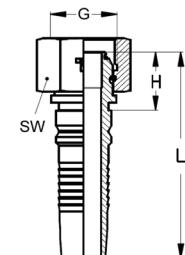

H

DKOR-S 45° TBSP OR / FBSP OR 45°

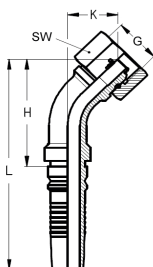

Mit Ausreißsicherung - INTERLOCK

Whitworth Rohrgewinde (BSPP), zylindrisch

Abdichtung: Dichtkegelanschluss 60° mit O-Ring und Überwurfmutter

Avec sécurité anti-arrachement - INTERLOCK

Filetage Whitworth (BSPP), cylindrique

Étanchéité : embout femelle cône 60° avec joint torique et écrou tournant

PN (bar)	Dash	DN	Inch	Gewinde (G) Filetage (G)	H (mm)	K (mm)	L (mm)	SW (mm) HEX (mm)	Art.-Nr. N° Art.
420	-12	19	3/4"	G 3/4"-14	68	32	130	32	425 38 20 36
380	-16	25	1"	G 1"-11	86	39	159	41	425 38 25 37
325	-16	25	1"	G 1 1/4"-11	88	41	161	50	425 38 25 38
325	-20	31	1 1/4"	G 1 1/4"-11	107	47	195	50	425 38 32 38
290	-24	38	1 1/2"	G 1 1/2"-11	126	55	220	60	425 38 40 39
250	-32	51	2"	G 2"-11	160	66	258	75	425 38 50 40

DKOR-S 90° TBSP OR / FBSP OR 90°

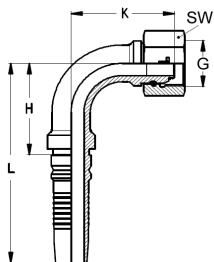

Mit Ausreißsicherung - INTERLOCK

Whitworth Rohrgewinde (BSPP), zylindrisch

Abdichtung: Dichtkegelanschluss 60° mit O-Ring und Überwurfmutter

Avec sécurité anti-arrachement - INTERLOCK

Filetage Whitworth (BSPP), cylindrique

Étanchéité : embout femelle cône 60° avec joint torique et écrou tournant

PN (bar)	Dash	DN	Inch	Gewinde (G) Filetage (G)	H (mm)	K (mm)	L (mm)	SW (mm) HEX (mm)	Art.-Nr. N° Art.
420	-12	19	3/4"	G 3/4"-14	55	63	117	32	425 39 20 36
380	-16	25	1"	G 1"-11	71	79	144	41	425 39 25 37
325	-16	25	1"	G 1 1/4"-11	71	81	144	50	425 39 25 38
325	-20	31	1 1/4"	G 1 1/4"-11	90	96	177	50	425 39 32 38
290	-24	38	1 1/2"	G 1 1/2"-11	107	113	201	60	425 39 40 39
250	-32	51	2"	G 2"-11	142	140	240	75	425 39 50 40

AGR-S MBSP

Mit Ausreißsicherung - INTERLOCK

Whitworth Rohrgewinde (BSPP), zylindrisch

Abdichtung: Außengewindenippel mit 60° Aussenkung

Avec sécurité anti-arrachement - INTERLOCK

Filetage Whitworth (BSPP), cylindrique

Étanchéité : embout mâle avec cône 60°

PN (bar)	Dash	DN	Inch	Gewinde (G) Filetage (G)	H (mm)	L (mm)	SW (mm) HEX (mm)	Art.-Nr. N° Art.
420	-12	19	3/4"	G 3/4"-14	35	97	32	425 40 20 36
380	-16	25	1"	G 1"-11	41	114	41	425 40 25 37
325	-16	25	1"	G 1 1/4"-11	44	117	50	425 40 25 38
325	-20	31	1 1/4"	G 1 1/4"-11	46	134	50	425 40 32 38
290	-24	38	1 1/2"	G 1 1/2"-11	49	143	55	425 40 40 39
290	-32	51	2"	G 2"-11	56	154	70	425 40 50 40

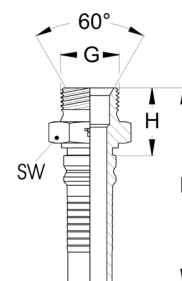

AGR-K-S kegelig MC - MG CO conique

Mit Ausreißsicherung - INTERLOCK

Whitworth Rohrgewinde (BSPT), kegelig

Abdichtung: Außengewindenippel mit 60° Aussenkung

Avec sécurité anti-arrachement - INTERLOCK

Filet Whitworth (BSPT), conique

Étanchéité : embout mâle avec cône 60°

PN (bar)	Dash	DN	Inch	Gewinde (G) Filetage (G)	H (mm)	L (mm)	SW (mm) HEX (mm)	Art.-Nr. N° Art.
280	-12	19	3/4"	R 3/4"-14	34	96	27	425 41 20 56
280	-16	25	1"	R 1"-11	40	113	36	425 41 25 57
210	-20	31	1 1/4"	R 1 1/4"-11	47	135	46	425 41 32 58
185	-24	38	1 1/2"	R 1 1/2"-11	48	142	50	425 41 40 59
175	-32	51	2"	R 2"-11	57	155	65	425 41 50 60

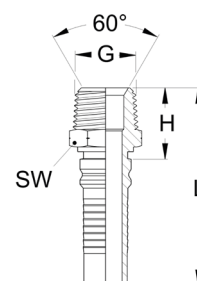

H

AGN-S MB - MNPT

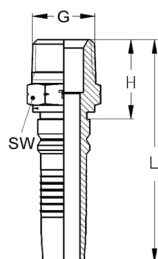

Mit Ausreißsicherung - INTERLOCK

NPT Gewinde

Abdichtung: Außengewindenippel mit 60° Aussenkantung, Kegelgewinde

Avec sécurité anti-arrachement - INTERLOCK

Filetage NPT

Étanchéité : embout mâle avec cône 60°, étanchéité par filetage conique

PN (bar)	Dash	DN	Inch	Gewinde (G) Filetage (G)	H (mm)	L (mm)	SW (mm) HEX (mm)	Art.-Nr. N° Art.
280	-12	19	3/4"	3/4"-14 NPT	34	98	27	425 44 20 85
280	-12	19	3/4"	1"-11,5 NPT	42	103	36	425 44 20 86
280	-16	25	1"	1"-11,5 NPT	42	115	36	425 44 25 86
210	-16	25	1"	1 1/4"-11,5 NPT	45	118	46	425 44 25 87
210	-20	31	1 1/4"	1 1/4"-11,5 NPT	47	135	46	425 44 32 87
185	-20	31	1 1/4"	1 1/2"-11,5 NPT	50	137	50	425 44 32 88
185	-24	38	1 1/2"	1 1/2"-11,5 NPT	50	144	50	425 44 40 88
175	-32	51	2"	2"-11,5 NPT	55	153	60	425 44 50 89

DKJ-S (J.I.C.) FJ - TJ (J.I.C.)

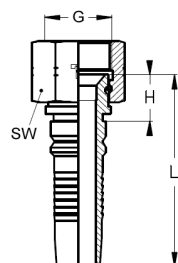

Mit Ausreißsicherung - INTERLOCK

Amerikanisches Normgewinde UNF-UN

Abdichtung: Dichtkegelanschluss mit 74° Innenkonus

Avec sécurité anti-arrachement - INTERLOCK

Pas américain normalisé UNF-UN

Étanchéité : embout femelle avec cône intérieur 74°

PN (bar)	Dash	DN	Inch	Gewinde (G) Filetage (G)	H (mm)	L (mm)	SW (mm) HEX (mm)	Art.-Nr. N° Art.
350	-12	19	3/4"	1 1/16"-12 UN	20	82	32	425 50 20 46
280	-12	19	3/4"	1 3/16"-12 UN	21,5	83	36	425 50 20 95
280	-12	19	3/4"	1 5/16"-12 UN	22,5	84	41	425 50 20 47
280	-16	25	1"	1 5/16"-12 UN	23,5	96	41	425 50 25 47
210	-16	25	1"	1 5/8"-12 UN	28	101	50	425 50 25 48
210	-20	31	1 1/4"	1 5/8"-12 UN	29	117	50	425 50 32 48
185	-20	31	1 1/4"	1 7/8"-12 UN	29,5	117	60	425 50 32 49
185	-24	38	1 1/2"	1 7/8"-12 UN	30	124	60	425 50 40 49
175	-32	51	2"	2 1/2"-12 UN	35	135	75	425 50 50 50

DKJ-S 45° (J.I.C.) FJ - TJ 45° (J.I.C.)

Mit Ausreißsicherung - INTERLOCK

Amerikanisches Normgewinde UNF-UN

Abdichtung: Dichtkegelanschluss mit 74° Innenkonus

Avec sécurité anti-arrachement - INTERLOCK

Pas américain normalisé UNF-UN

Étanchéité : embout femelle avec cône intérieur 74°

PN (bar)	Dash	DN	Inch	Gewinde (G) Filetage (G)	H (mm)	K (mm)	L (mm)	SW (mm) HEX (mm)	Art.-Nr. N° Art.
350	-12	19	3/4"	1 1/16"-12 UN	64	28	126	32	425 51 20 46
280	-12	19	3/4"	1 3/16"-12 UN	65	29	127	36	425 51 20 95
280	-12	19	3/4"	1 5/16"-12 UN	68	32	130	41	425 51 20 47
280	-16	25	1"	1 5/16"-12 UN	82	35	155	41	425 51 25 47
210	-16	25	1"	1 5/8"-12 UN	84	37	157	50	425 51 25 48
210	-20	31	1 1/4"	1 5/8"-12 UN	103	43	191	50	425 51 32 48
185	-20	31	1 1/4"	1 7/8"-12 UN	103	43	191	60	425 51 32 49
185	-24	38	1 1/2"	1 7/8"-12 UN	121	50	215	60	425 51 40 49
175	-32	51	2"	2 1/2"-12 UN	158	65	256	75	425 51 50 50

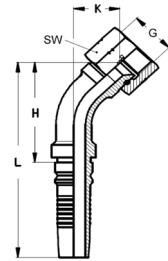

DKJ-S 90° (J.I.C.) FJ - TJ 90° (J.I.C.)

Mit Ausreißsicherung - INTERLOCK

Amerikanisches Normgewinde UNF-UN

Abdichtung: Dichtkegelanschluss mit 74° Innenkonus

Avec sécurité anti-arrachement - INTERLOCK

Pas américain normalisé UNF-UN

Étanchéité : embout femelle avec cône intérieur 74°

PN (bar)	Dash	DN	Inch	Gewinde (G) Filetage (G)	H (mm)	K (mm)	L (mm)	SW (mm) HEX (mm)	Art.-Nr. N° Art.
350	-12	19	3/4"	1 1/16"-12 UN	55	58	117	32	425 52 20 46
280	-12	19	3/4"	1 3/16"-12 UN	55	59	117	36	425 52 20 95
280	-12	19	3/4"	1 5/16"-12 UN	55	63	117	41	425 52 20 47
280	-16	25	1"	1 5/16"-12 UN	71	73	144	41	425 52 25 47
210	-16	25	1"	1 5/8"-12 UN	71	76	144	50	425 52 25 48
210	-20	31	1 1/4"	1 5/8"-12 UN	90	91	177	50	425 52 32 48
185	-20	31	1 1/4"	1 7/8"-12 UN	90	91	177	60	425 52 32 49
185	-24	38	1 1/2"	1 7/8"-12 UN	107	106	201	60	425 52 40 49
175	-32	51	2"	2 1/2"-12 UN	140	139	240	75	425 52 50 50

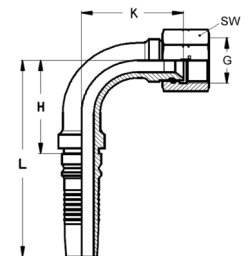

H

AGJ-S (J.I.C.) MJ (J.I.C.)

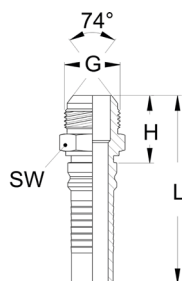

Mit Ausreißsicherung - INTERLOCK

Amerikanisches Normgewinde UNF-UN

Abdichtung: Außengewindenippel mit 74° Konus

Avec sécurité anti-arrachement - INTERLOCK

Pas américain normalisé UNF-UN

Étanchéité : embout mâle avec cône 74°

PN (bar)	Dash	DN	Inch	Gewinde (G) Filetage (G)	H (mm)	L (mm)	SW (mm) HEX (mm)	Art.-Nr. N° Art.
350	-12	19	3/4"	1 1/16"-12 UN	38	99	27	425 54 20 46
280	-12	19	3/4"	1 5/16"-12 UN	41	102	36	425 54 20 47
280	-12	19	3/4"	1 3/16"-12 UN	39	101	32	425 54 20 95
280	-16	25	1"	1 5/16"-12 UN	42	114	36	425 54 25 47
210	-16	25	1"	1 5/8"-12 UN	45	117	46	425 54 25 48
210	-20	31	1 1/4"	1 5/8"-12 UN	47	134	46	425 54 32 48
185	-20	31	1 1/4"	1 7/8"-12 UN	51	139	50	425 54 32 49
185	-24	38	1 1/2"	1 7/8"-12 UN	52	145	50	425 54 40 49
175	-32	51	2"	2 1/2"-12 UN	63	160	65	425 54 50 50

ORFS-S ORFS - FJA

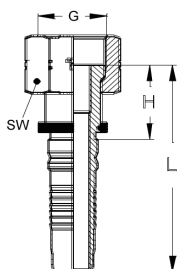

Mit Ausreißsicherung - INTERLOCK

Amerikanisches Normgewinde UN-UNS

Abdichtung: flachdichtender Nippel mit Überwurfmutter

Avec sécurité anti-arrachement - INTERLOCK

Pas américain normalisé UN-UNS

Étanchéité : embout à face plane avec écrou tournant

PN (bar)	Dash	DN	Inch	Gewinde (G) Filetage (G)	H (mm)	L (mm)	SW (mm) HEX (mm)	Art.-Nr. N° Art.
420	-12	19	3/4"	1 3/16"-12 UN	35	97	36	425 65 20 95
414	-16	25	1"	1 7/16"-12 UN	37	110	41	425 65 25 96
250	-20	31	1 1/4"	1 11/16"-12 UN	38	126	50	425 65 32 97
250	-20	31	1 1/4"	2"-12 UN	39	131	60	425 65 32 98
250	-24	38	1 1/2"	2"-12 UN	39	132	60	425 65 40 98

ORFS-S 45°

ORFS - FJA 45°

Mit Ausreißsicherung - INTERLOCK

Amerikanisches Normgewinde UN-UNS

Abdichtung: flachdichtender Nippel mit Überwurfmutter

Avec sécurité anti-arrachement - INTERLOCK

Pas américain normalisé UN-UNS

Étanchéité : embout à face plane avec écrou tournant

PN (bar)	Dash	DN	Inch	Gewinde (G) Filetage (G)	H (mm)	K (mm)	L (mm)	SW (mm) HEX (mm)	Art.-Nr. N° Art.
420	-12	19	3/4"	1 3/16"-12 UN	63	26	125	36	425 66 20 95
414	-16	25	1"	1 7/16"-12 UN	78	31	151	41	425 66 25 96
250	-20	31	1 1/4"	1 11/16"-12 UN	96	36	184	50	425 66 32 97
250	-24	38	1 1/2"	2"-12 UN	113	42	207	60	425 66 40 98

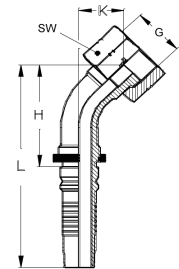

ORFS-S 90°

ORFS - FJA 90°

Mit Ausreißsicherung - INTERLOCK

Amerikanisches Normgewinde UN-UNS

Abdichtung: flachdichtender Nippel mit Überwurfmutter

Avec sécurité anti-arrachement - INTERLOCK

Pas américain normalisé UN-UNS

Étanchéité : embout à face plane avec écrou tournant

PN (bar)	Dash	DN	Inch	Gewinde (G) Filetage (G)	H (mm)	K (mm)	L (mm)	SW (mm) HEX (mm)	Art.-Nr. N° Art.
420	-12	19	3/4"	1 3/16"-12 UN	56	55	118	36	425 67 20 95
414	-16	25	1"	1 7/16"-12 UN	71	67	144	41	425 67 25 96
250	-20	31	1 1/4"	1 11/16"-12 UN	90	81	177	50	425 67 32 97
250	-24	38	1 1/2"	2"-12 UN	107	95	201	60	425 67 40 98

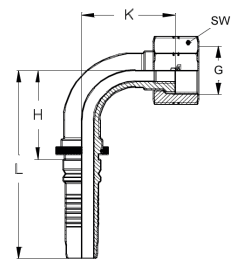

H

ORFS-S AG ORFS Mâle / MJA

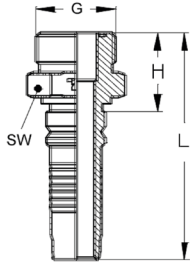

Mit Ausreißsicherung - INTERLOCK

Amerikanisches Normgewinde UNF-UN

Lieferumfang: ohne O-Ringe

Abdichtung: flachdichtender Außengewindenippel

Avec sécurité anti-arrachement - INTERLOCK

Pas américain normalisé UNF-UN

Contenu de la livraison : sans joint torique

Étanchéité : embout mâle à face plane

PN (bar)	Dash	DN	Inch	Gewinde (G) Filetage (G)	H (mm)	L (mm)	SW (mm) HEX (mm)	Art.-Nr. N° Art.
420	-12	19	3/4"	1 3/16"-12 UN	34	95	32	425 68 20 95
414	-16	25	1"	1 7/16"-12 UN	37	110	41	425 68 25 96
250	-20	31	1 1/4"	1 11/16"-12 UN	40	128	46	425 68 32 97
250	-20	31	1 1/4"	2"-12 UN	41	131	55	425 68 32 98
250	-24	38	1 1/2"	2"-12 UN	43	136	55	425 68 40 98

O-Ringe, zöllig für ORFS Außengewinde

JT joints toriques, impériaux pour embouts mâle ORFS



Werkstoff: NBR-Acrylnitril-Butadien-Kautschuk (Perbunan ®), 90 Shore

Temperaturbereich: -30 °C bis +100 °C (kurzzeitig +120 °C)

Matière : NBR-caoutchouc d'acrylonitrile-butadiène (Perbunan ®), 90 Shore

Plage de température : -30 °C à +100 °C (brièvement +120 °C)

Für Gewinde Pour filetage	Innen-Ø (mm) Intérieur-Ø (mm)	Schnur-Ø (mm) Cordon-Ø (mm)	Art.-Nr. N° Art.
9/16"-18 UNF	7,65	1,78	416 291 011
11/16"-16 UN	9,25	1,78	416 291 012
13/16"-16 UN	12,42	1,78	416 291 014
1"-14 UNS	15,6	1,78	416 291 016
1 3/16"-12 UN	18,77	1,78	416 291 018
1 7/16"-12 UN	23,52	1,78	416 291 021
1 11/16"-12 UN	29,87	1,78	416 291 025
2"-12 UN	37,82	1,78	416 291 029

SFL-S BR S3

Leichte Baureihe 3000 PSI mit Ausreißsicherung - INTERLOCK

Série légère 3000 PSI avec sécurité anti-arrachement - INTERLOCK

PN (bar)	Dash	DN	Inch	Flansch Bride	Ø (mm)	H (mm)	L (mm)	Art.-Nr. N° Art.
350	-12	19	3/4"	3/4"	38,1	52	113	425 70 20 20
350	-12	19	3/4"	1"	44,5	58	119	425 70 20 25
350	-16	25	1"	3/4"	38,1	53	125	425 70 25 20
350	-16	25	1"	1"	44,5	59	131	425 70 25 25
280	-16	25	1"	1 1/4"	50,8	63	135	425 70 25 32
280	-20	31	1 1/4"	1 1/4"	50,8	64	151	425 70 32 32
210	-20	31	1 1/4"	1 1/2"	60,3	69	156	425 70 32 40
210	-24	38	1 1/2"	1 1/2"	60,3	69	163	425 70 40 40
210	-24	38	1 1/2"	2"	71,4	74	168	425 70 40 50
210	-32	51	2"	2"	71,4	76	173	425 70 50 50

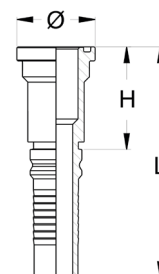

SFL-S 45° BR 45° S3

Leichte Baureihe 3000 PSI mit Ausreißsicherung - INTERLOCK

Série légère 3000 PSI avec sécurité anti-arrachement - INTERLOCK

PN (bar)	Dash	DN	Inch	Flansch Bride	Ø (mm)	H (mm)	K (mm)	L (mm)	Art.-Nr. N° Art.
350	-12	19	3/4"	3/4"	38,1	63	27	125	425 71 20 20
350	-12	19	3/4"	1"	44,5	67	31	129	425 71 20 25
350	-16	25	1"	3/4"	38,1	78	31	151	425 71 25 20
350	-16	25	1"	1"	44,5	79	32	152	425 71 25 25
380	-16	25	1"	1 1/4"	50,8	80	33	153	425 71 25 32
380	-20	31	1 1/4"	1 1/4"	50,8	99	39	187	425 71 32 32
210	-20	31	1 1/4"	1 1/2"	60,3	99	39	187	425 71 32 40
210	-24	38	1 1/2"	1 1/2"	60,3	117	46	211	425 71 40 40
210	-24	38	1 1/2"	2"	71,4	118	47	212	425 71 40 50
210	-32	51	2"	2"	71,4	152	58	250	425 71 50 50

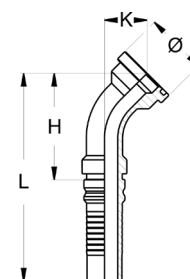

H

SFL-S 90°
BR 90° S3

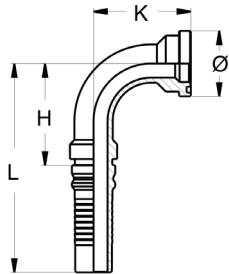

Leichte Baureihe 3000 PSI mit Ausreißsicherung - INTERLOCK
Série légère 3000 PSI avec sécurité anti-arrachement - INTERLOCK

PN (bar)	Dash	DN	Inch	Flansch Bride	Ø (mm)	H (mm)	K (mm)	L (mm)	Art.-Nr. N° Art.
350	-12	19	3/4"	3/4"	38,1	56	56	118	425 72 20 20
350	-12	19	3/4"	1"	44,5	56	61	118	425 72 20 25
350	-16	25	1"	3/4"	38,1	72	67	145	425 72 25 20
350	-16	25	1"	1"	44,5	72	68	145	425 72 25 25
250	-16	25	1"	1 1/4"	50,8	72	70	145	425 72 25 32
250	-20	31	1 1/4"	1 1/4"	50,8	94	85	178	425 72 32 32
200	-20	31	1 1/4"	1 1/2"	60,3	91	85	178	425 72 32 40
200	-24	38	1 1/2"	1 1/2"	60,3	108	100	202	425 72 40 40
200	-24	38	1 1/2"	2"	71,4	108	102	202	425 72 40 50
200	-32	51	2"	2"	71,4	143	129	228	425 72 50 50

SFL-S 90° Long Drop (verlängertes Schenkelmaß)
BR 90° S3 coude long



Leichte Baureihe 3000 PSI mit Ausreißsicherung - INTERLOCK, mit verlängertem Schenkelmaß
Série légère 3000 PSI avec sécurité anti-arrachement - INTERLOCK, avec coude allongé

PN (bar)	Dash	DN	Inch	Flansch Bride	Ø (mm)	H (mm)	K (mm)	Art.-Nr. N° Art.
350	-16	25	1"	1"	44,5	72	68	425 72 25 26

SFS-S BR S6

Schwere Baureihe 6000 PSI mit Ausreißsicherung - INTERLOCK Série lourde 6000 PSI avec sécurité anti-arrachement - INTERLOCK

PN (bar)	Dash	DN	Inch	Flansch Bride	Ø (mm)	H (mm)	L (mm)		Art.-Nr. N° Art.
420	-12	19	3/4"	3/4"	41,3	58	120		425 74 20 20
420	-12	19	3/4"	1"	47,6	60	122		425 74 20 25
415	-16	25	1"	3/4"	41,3	59	132		425 74 25 20
415	-16	25	1"	1"	47,6	64	137		425 74 25 25
415	-16	25	1"	1 1/4"	54	68	141		425 74 25 32
415	-20	31	1 1/4"	1"	47,7	59	147		425 74 32 25
415	-20	31	1 1/4"	1 1/4"	54	69	157		425 74 32 32
415	-20	31	1 1/4"	1 1/2"	63,5	79	166		425 74 32 40
345	-24	38	1 1/2"	1 1/4"	54	75	170		425 74 40 32
345	-24	38	1 1/2"	1 1/2"	63,5	79	173		425 74 40 40
345	-32	51	2"	2"	79,4	97	195		425 74 50 50

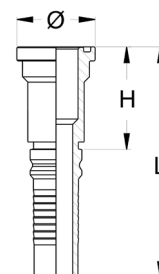

SFS-S 45° BR 45° S6

Schwere Baureihe 6000 PSI mit Ausreißsicherung - INTERLOCK Série lourde 6000 PSI avec sécurité anti-arrachement - INTERLOCK

PN (bar)	Dash	DN	Inch	Flansch Bride	Ø (mm)	H (mm)	K (mm)	L (mm)	Art.-Nr. N° Art.
420	-12	19	3/4"	3/4"	41,3	67	31	129	425 75 20 20
420	-12	19	3/4"	1"	47,6	71	34	132	425 75 20 25
415	-16	25	1"	3/4"	41,3	78	31	151	425 75 25 20
415	-16	25	1"	1"	47,6	82	35	155	425 75 25 25
415	-16	25	1"	1 1/4"	54	87	40	160	425 75 25 32
415	-20	31	1 1/4"	1 1/4"	54	100	40	188	425 75 32 32
415	-20	31	1 1/4"	1 1/2"	63,5	105	45	193	425 75 32 40
345	-24	38	1 1/2"	1 1/4"	54	108	42	202	425 75 40 32
345	-24	38	1 1/2"	1 1/2"	63,5	117	46	211	425 75 40 40
345	-32	51	2"	2"	79,4	154	60	252	425 75 50 50

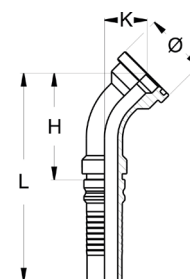

H

SFS-S 90°
BR 90° S6

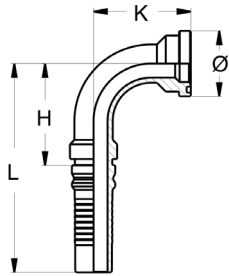

Schwere Baureihe 6000 PSI mit Ausreißsicherung - INTERLOCK

Série lourde 6000 PSI avec sécurité anti-arrachement - INTERLOCK

PN (bar)	Dash	DN	Inch	Flansch Bride	Ø (mm)	H (mm)	K (mm)	L (mm)	Art.-Nr. N° Art.
420	-12	19	3/4"	3/4"	41,3	56	61	118	425 76 20 20
420	-12	19	3/4"	1"	47,6	56	66	118	425 76 20 25
415	-16	25	1"	3/4"	41,3	72	67	145	425 76 25 20
415	-16	25	1"	1"	47,6	72	72	145	425 76 25 25
415	-16	25	1"	1 1/4"	54	72	79	145	425 76 25 32
415	-20	31	1 1/4"	1 1/4"	54	91	86	178	425 76 32 32
415	-20	31	1 1/4"	1 1/2"	63,5	91	93	178	425 76 32 40
345	-24	38	1 1/2"	1 1/4"	54	96	96	186	425 76 40 32
345	-24	38	1 1/2"	1 1/2"	63,5	108	100	202	425 76 40 40
345	-32	51	2"	2"	79,4	143	131	240	425 76 50 50

SFS-S 90° Long Drop (verlängertes Schenkelmaß)

BR 90° S6 coude long

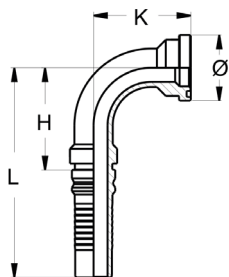

Schwere Baureihe 6000 PSI mit Ausreißsicherung - INTERLOCK, mit verlängertem Schenkelmaß

Série lourde 6000 PSI avec sécurité anti-arrachement - INTERLOCK, avec coude allongé

PN (bar)	Dash	DN	Inch	Flansch Bride	Ø (mm)	H (mm)	K (mm)	L (mm)	Art.-Nr. N° Art.
415	-16	25	1"	1"	47,6	72	100	145	425 76 25 26
415	-20	31	1 1/4"	1 1/4"	54	91	100	178	425 76 32 33
415	-20	31	1 1/4"	1 1/4"	54	91	150	178	425 76 32 34

SFS-S Supercat BR6 CAT

Schwere Baureihe 9000 PSI mit Ausreißsicherung - INTERLOCK

Eigenschaften und Anwendung: Flanschtellerhöhe 14,3 mm

Série lourde 9000 PSI avec sécurité anti-arrachement - INTERLOCK

Propriétés et application : hauteur de bride 14,3 mm

PN (bar)	Dash	DN	Inch	Flansch Bride	Ø (mm)	H (mm)	L (mm)		Art.-Nr. N° Art.
420	-12	19	3/4"	3/4"	41,3	64	126		425 78 20 20
420	-12	19	3/4"	1"	47,6	65	127		425 78 20 25
415	-16	25	1"	1"	47,6	69	142		425 78 25 25
415	-16	25	1"	1 1/4"	54	72	145		425 78 25 32
415	-20	31	1 1/4"	1 1/4"	54	73	161		425 78 32 32
415	-20	31	1 1/4"	1 1/2"	63,5	80	168		425 78 32 40
345	-32	38	1 1/2"	1 1/2"	63,5	81	175		425 78 40 40

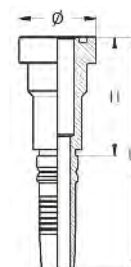

SFS-S 45° Supercat BR6 45° CAT

Schwere Baureihe 9000 PSI mit Ausreißsicherung - INTERLOCK

Eigenschaften und Anwendung: Flanschtellerhöhe 14,3 mm

Série lourde 9000 PSI avec sécurité anti-arrachement - INTERLOCK

Propriétés et application : hauteur de bride 14,3 mm

PN (bar)	Dash	DN	Inch	Flansch Bride	Ø (mm)	H (mm)	K (mm)	L (mm)	Art.-Nr. N° Art.
420	-12	19	3/4"	3/4"	41,3	73	37	135	425 79 20 20
420	-12	19	3/4"	1"	47,6	76	39	137	425 79 20 25
415	-16	25	1"	1"	47,6	87	40	160	425 79 25 25
415	-16	25	1"	1 1/4"	54	88	41	161	425 79 25 32
415	-20	31	1 1/4"	1 1/4"	54	102	42	189	425 79 32 32
415	-20	31	1 1/4"	1 1/2"	63,5	108	48	196	425 79 32 40
345	-24	38	1 1/2"	1 1/2"	63,5	120	49	214	425 79 40 40

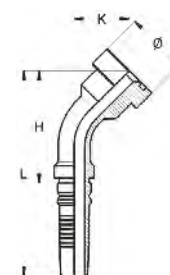

H

SFS-S 90° Supercat
BR6 CAT 90°

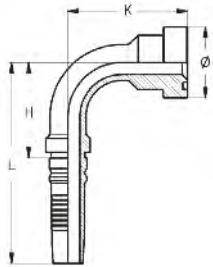

Schwere Baureihe 9000 PSI mit Ausreißsicherung - INTERLOCK

Eigenschaften und Anwendung: Flanschtellerhöhe 14,3 mm

Série lourde 9000 PSI avec sécurité anti-arrachement - INTERLOCK

Propriétés et application : hauteur de bride 14,3 mm

PN (bar)	Dash	DN	Inch	Flansch Bride	Ø (mm)	H (mm)	K (mm)	L (mm)	Art.-Nr. N° Art.
420	-12	19	3/4"	3/4"	41,3	55	70	117	425 80 20 20
420	-12	19	3/4"	1"	47,6	55	73	117	425 80 20 25
415	-16	25	1"	1"	47,6	71	79	144	425 80 25 25
415	-16	25	1"	1 1/4"	54	71	82	144	425 80 25 32
415	-20	31	1 1/4"	1 1/4"	54	90	89	177	425 80 32 32
415	-20	31	1 1/4"	1 1/2"	63,5	90	97	177	425 80 32 40
345	-24	38	1 1/2"	1 1/2"	63,5	107	105	201	425 80 40 40

Armaturen und Fassungen mit Ausreißsicherung - HAMMER

Embouts et jupes à sertir avec anti-arrachement pour BRH

Seite
Page



Schäl Fassungen für 4SH, R13 HAMMER

Jupes à sertir avec dénudage pour 4SH, R13 BRH

236



24° metrisch DKOS

24° métrique ETCAOS

236



Schäl Fassungen 4SH, R13

Jupes à sertir avec dénudage 4SH, R13

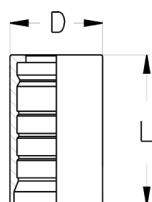

Nur für HAMMER Armaturen (426), für Innen- und Außenschälung

Kennzeichnung: ohne, glatt

Uniquement pour embouts BRH (426), avec dénudage intérieur et extérieur

Identification : lisse

Dash	DN	Inch	D (mm)	L (mm)	Zu Verwenden für Schlauchtypen A utiliser pour les tuyaux type	Art.-Nr. N° Art.
-12	19	3/4"	38	60	4SH / R13	423 75 20 00
-16	25	1"	46	74,5	4SH / R13	423 75 25 00
-20	31	1 1/4"	55	88	4SH	423 75 32 00
-20	31	1 1/4"	60	88	R13	423 76 32 00

DKOS-HAMMER

ETCAOS / ETAFO BRH

Schwere Baureihe mit Ausreißsicherung - HAMMER

Metrisches Feingewinde, zylindrisch

Abdichtung: Dichtkegelschluss 24° mit O-Ring und Überwurfmutter

Série lourde avec sécurité anti-arrachement - BRH

Pas fin métrique, cylindrique

Étanchéité : embout femelle cône 24° avec joint torique et écrou tournant

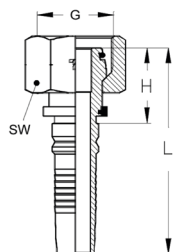

PN (bar)	Dash	DN	Inch	Gewinde (G) Filetage (G)	RA RC	H (mm)	L (mm)	SW (mm) HEX (mm)	Art.-Nr. N° Art.
420	-12	19	3/4"	M 36X2	S25	36	100	46	426 04 20 36
380	-12	19	3/4"	M 42X2	S30	38	102	50	426 04 20 42
380	-16	25	1"	M 42X2	S30	39	113	50	426 04 25 42
325	-16	25	1"	M 52X2	S38	43	116	60	426 04 25 52
325	-20	31	1 1/4"	M 52X2	S38	45	133	60	426 04 32 52

Flanschhälften, Vollflansche und Dichtungen

Demi brides, brides pleines et joints

Seite
Page



Flanschhälftenpaare FHL 3000 PSI

DB S3 paires de demi brides

238



Flanschhälftenpaare FHS 6000 PSI

DB S6 paires de demi brides

238



Flanschhälftenpaare FHS 9000 PSI

DB CAT paires de demi brides

239



Vollflansche VFL 3000 PSI

BM S3 brides mono bloc

239



Vollflansche VFS 6000 PSI

BM S6 brides mono bloc

240



Dichtungen, Distanzringe und Schrauben

Joints, contre brides et vis

241

FHL 3000 PSI Flanschhälftenpaare DB S3 paires de demi brides

Leichte Baureihe 3000 PSI

Lieferzustand: 1 Stück = 1 Paar

Série légère 3000 PSI

État de livraison : 1 pièce = 1 paire

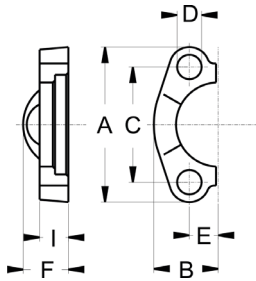

Flansch Bride	A (mm)	B (mm)	C (mm)	D (mm)	E (mm)	F (mm)	I (mm)	Art.-Nr. N° Art.
1/2"	54,5	22	38	8,5	8	15,9	22,2	424 73 12 00
3/4"	66,5	27	47,6	10,5	10,5	19	28,6	424 73 20 00
1"	70	30	52,4	10,5	12	22,2	36,5	424 73 25 00
1 1/4"	80	36	58,7	12,5	15	23,8	39,7	424 73 32 00
1 1/2"	93	40	70	12,5	18	27	46	424 73 40 00
2"	102	47	77,8	12,5	20,5	36,5	55,6	424 73 50 00
2 1/2"	114	54,1	89	12,5	25,4	38	19	424 73 63 00
3"	135	65,3	106,4	16,5	31	41	22	424 73 76 00

FHS 6000 PSI Flanschhälftenpaare DB S6 paires de demi brides

Schwere Baureihe 6000 PSI

Lieferzustand: 1 Stück = 1 Paar

Série lourde 6000 PSI

État de livraison : 1 pièce = 1 paire

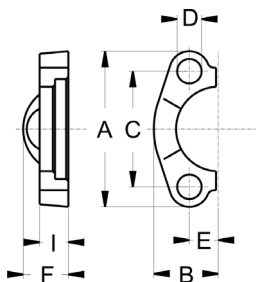

Flansch Bride	A (mm)	B (mm)	C (mm)	D (mm)	E (mm)	F (mm)	I (mm)	Art.-Nr. N° Art.
1/2"	58	23	40,5	8,5	9,15	15,9	22,2	424 77 12 00
3/4"	72	30,2	50,8	10,5	11,9	19	28,6	424 77 20 00
1"	81	34	57,1	12,5	12,5	22,2	36,5	424 77 25 00
1 1/4"	95,2	38,9	66,7	14,5	15,8	23,8	39,7	424 77 32 00
1 1/2"	114	47,6	79,4	16,5	18,2	27	46	424 77 40 00
2"	133,3	57,1	96,8	20,5	22,2	36,5	55,6	424 77 50 00

FHS 9000 PSI Flanschhälftenpaare DB CAT paires de demi brides

Schwere Baureihe 9000 PSI

Lieferzustand: 1 Stück = 1 Paar

Série lourde 9000 PSI

État de livraison : 1 pièce = 1 paire

Flansch Bride	A (mm)	B (mm)	C (mm)	D (mm)	E (mm)	I (mm)	Art.-Nr. N° Art.
3/4"	42,06	13,3	50,8	10,5	11	28,2	424 96 20 00
1"	81,7	34,3	57,7	13	13	26,5	424 96 25 00
1 1/4"	93,6	44,7	68	15	16,3	27	424 96 32 00
1 1/2"	113,1	79,8	79,8	17,6	17,8	32,5	424 96 40 00

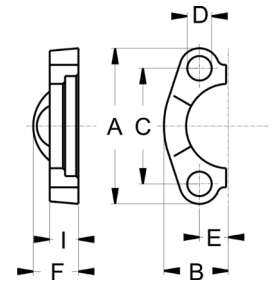

VFL 3000 PSI Vollflansche BM S3 brides mono bloc

Leichte Baureihe 3000 PSI

Série légère 3000 PSI

Flansch Bride	A (mm)	B (mm)	C (mm)	D (mm)	E (mm)	F (mm)	G (mm)	H (mm)	L (mm)	Art.-Nr. N° Art.
1/2"	31	24,3	13	20	6,2	8,75	46	17,4	38,1	424 94 12 00
3/4"	38,9	32,1	14	22	6,2	10,5	52	22,2	47,6	424 94 20 00
1"	45,2	38,5	16	24	7,5	10,5	59	26,2	52,4	424 94 25 00
1 1/4"	51,6	43,7	14	22	7,5	12	73	30,2	58,7	424 94 32 00
1 1/2"	61,1	50,8	16	25	7,5	13,5	83	35,7	69,85	424 94 40 00
2"	72,2	62,7	16	26	9	13,5	97	42,8	77,8	424 94 50 00
2 1/2"	84,9	74,9	19	38	9	13,5	109	50,8	88,9	424 94 60 00
3"	-	-	22	41	-	17	-	61,93	106,4	424 94 76 00

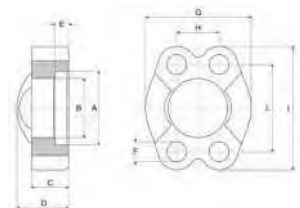

VFS 6000 PSI Vollflansche BM S6 brides mono bloc

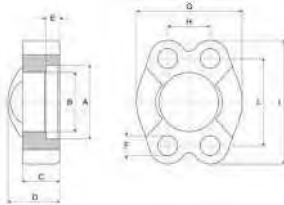

Schwere Baureihe 6000 PSI

Série lourde 6000 PSI

Flansch Bride	A (mm)	B (mm)	C (mm)	D (mm)	E (mm)	F (mm)	G (mm)	H (mm)	L (mm)	Art.-Nr. N° Art.
1/2"	32,5	24,6	16	22	7,2	8,75	48	18,2	40,5	424 95 12 00
3/4"	42	32,5	19	28	8,3	10,5	60	23,8	50,8	424 95 20 00
1"	48,4	38,9	24	32	9	13	70	27,8	57,2	424 95 25 00
1 1/4"	54,8	44,5	27	38	9,8	15	78	31,8	66,7	424 95 32 00
1 1/2"	64,3	51,6	30	42	12,1	17	96	36,5	79,4	424 95 40 00
2"	80,2	67,6	37	52	12,1	21	114	44,4	96,8	424 95 50 00
2 1/2"	108,5	89,5	48	48	20	25	150	58,7	123,8	424 95 60 00

O-Ringe, zöllig für SAE-Flansche JT joints torique pour brides SAE



Werkstoff: NBR-Acrylnitril-Butadien-Kautschuk (Perbunan ®), 90 Shore

Temperaturbereich: -30 °C bis +100 °C (kurzzeitig +120 °C)

Matière : NBR-caoutchouc d'acrylonitrile-butadiène (Perbunan ®), 90 Shore

Plage de température : -30 °C à +100 °C (brièvement +120 °C)

Flansch Bride	Innen-Ø (mm) Intérieur-Ø (mm)	Schnur-Ø (mm) Cordon-Ø (mm)	Art.-Nr. N° Art.
1/2"	18,64	3,53	416 295 210
5/8"	20,22	3,53	416 295 211
3/4"	24,99	3,53	416 295 214
1"	32,92	3,53	416 295 219
1 1/4"	37,69	3,53	416 295 222
1 1/2"	47,22	3,53	416 295 225
2 1/2"	69,44	3,53	416 295 232
3"	85,32	3,53	416 295 237

Dichtungen für SAE-Flansche

JT joints PU pour bride SAE

Werkstoff: Polyurethan (WUAQ 3), 93 Shore A

Temperaturbereich: -30 °C bis +100 °C

Matière : polyuréthane (WUAQ 3), 93 Shore A

Plage de température : -30 °C à +100 °C

Flansch Bride	Außen-Ø (mm) Extérieur-Ø (mm)	Höhe (mm) Hauteur (mm)	Stärke (mm) Épaisseur (mm)	Art.-Nr. N° Art.
1/2"	25,6	3,5	3,8	425 81 12 34
3/4"	31,8	3,5	3,8	425 81 20 36
1"	39,8	3,5	3,8	425 81 25 37
1 1/4"	44,8	3,5	3,8	425 81 32 38
1 1/2"	54,3	3,5	3,8	425 81 40 39
2"	63,8	3,5	3,8	425 81 50 40
2 1/2"	77	3,5	3,8	425 81 63 63
3"	91,0	3,5	3,8	425 81 76 76



Dichtungen für Supercatflansche

JT joints pour brides CAT

Achtung: nur für Cat-Armaturensystem 428

Werkstoff: NBR, 90 Shore

Attention : uniquement pour le système de robinetterie Cat 428

Matière : NBR, 90 shore

Flansch Bride	D (mm)	H (mm)	S (mm)	Art.-Nr. N° Art.
3/4"	25,4	5	3,5	425 82 20 36
1"	31,8	5	3,5	425 82 25 37
1 1/4"	38,1	5	3,5	425 82 32 38
1 1/2"	44,5	5	3,5	425 82 40 39
2"	63,9	5	3,5	425 82 50 40

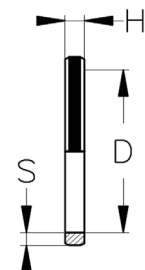

Flansch-Distanzringe für Flansche 6000 PSI

Contre bride S6 Caterpillar



Anwendung: für Flansche 6000 PSI
Application : pour bride 6000 PSI

Flansch Bride	Abmessungen (mm) Dimension (mm)	Art.-Nr. N° Art.
3/4"	32,5X41,3X5,4	424 77 00 20
1"	38,2X47,45X4,4	424 77 00 25
1 1/4"	43,9X53,9X3,8	424 77 00 32
1 1/2"	51,0X63,4X1,9	424 77 00 40

Inbus-Schrauben für SAE Flansche

Vis à tête cylindrique pour les brides SAE



Eigenschaften: Güteklasse 12.9
Anwendung: für 3000 / 6000 / 9000 PSI Flansche
Lieferumfang: mit Federring
Propriétés : classe de qualité 12.9
Application : pour bride 3000 / 6000 / 9000 PSI
Contenu de la livraison : avec rondelle Grower

Abmessungen (mm) Dimension (mm)	3000 PSI	6000 PSI	9000 PSI	Art.-Nr. N° Art.
8X30	1/2"	1/2"	1/2"	437 39 08 30
10X35	3/4" - 1 1/4"	3/4"	3/4"	437 39 10 35
12X45	1 1/2" - 2"	1"	1"	437 39 12 45
14X50	-	1 1/4"	1 1/4"	437 39 14 50
16X55	-	1 1/2"	1 1/2"	437 39 16 55
20X70	-	2"	2"	437 39 20 70

Armaturen und Fassungen Edelstahl

Embouts et jupes à sertir en inox

Seite
Page



Nichtschäl Fassungen Edelstahl
Jupes à sertir sans dénudage inox

245



Schäl Fassungen Edelstahl
Jupes à sertir avec dénudage inox

247



24° metrisch DKOL, CEL, DKOS, CES, BEL, BES Edelstahl
24° métrique ETCALO, EMAL, ETCAOS, EMAS, EL-ELM, EL-S - ELM-S inox

248



24°/60° metrisch DKL Edelstahl
24°/60° métrique EFM inox

261



60° metrisch DKM Edelstahl
60° métrique EFM inox

263



Ringnippel und Hohlschrauben RN, HS Edelstahl
Embouts banjo OR / BO et vis creuses VC inox

264



60° BSP/NPT DKR, AGR, AGN, BER, DKR-fld., AGR-fld. Edelstahl
60° FBSP/FB, MBSP, MB-MNPT, ELG, TG-FBSP plat, MBSP-MG plat inox

267



74° JIC DKJ, AGJ Edelstahl
74° JIC FJ-TJ, MJ inox

276



Flachdichtend ORFS Edelstahl
ORFS - FJA, MJA inox

281

K

Armaturen und Fassungen Edelstahl

Embouts et jupes à sertir en inox

Seite
Page



Doppelnippel Edelstahl

Jonction double JD inox

283



Flansche SFL und SFS Edelstahl

Brides BR S3 et BR S6 inox

283



Flanschhälften, Vollflansche FH, VF und Schrauben Edelstahl

Demi brides DB, brides pleines BM et vis inox

286



Nichtschäl Fassungen 1SN, 2SN, 1SC, 2SC, 2SNK - Edelstahl

Jupes à sertir sans dénudage 1SN, 2SN, 1SC, 2SC, 2SNK - inox

Kennzeichnung: 2 Nuten mittig, oben abgesetzt
Identification : 2 encoches au milieu, décroché au dessus



K

Dash	DN	Inch	D (mm)	L (mm)	Zu Verwenden für Schlauchtypen A utiliser pour les tuyaux type	Art.-Nr. N° Art.
-04	6	1/4"	22	30	1SN / 2SN / 1SC / 2SC / 2SNK	423 47 06 04v
-05	8	5/16"	24	32	1SN / 2SN / 1SC / 2SC / 2SNK	423 47 08 04v
-06	10	3/8"	26	32	1SN / 2SN / 1SC / 2SC / 2SNK	423 47 10 04v
-08	12	1/2"	30	34	1SN / 2SN / 1SC / 2SC / 2SNK	423 47 12 04v
-10	16	5/8"	33	38	1SN / 2SN / 1SC / 2SC / 2SNK	423 47 16 04v
-12	19	3/4"	38	42	1SN / 2SN / 1SC / 2SC / 2SNK	423 47 20 04v
-16	25	1"	46	48	1SN / 2SN / 1SC / 2SC / 2SNK	423 47 25 04v
-20	31	1 1/4"	60	56	1SN / 2SN / 1SC	423 47 32 04v
-24	38	1 1/2"	65	63	1SN / 2SN / 1SC	423 47 40 04v
-32	51	2"	80	74	1SN / 2SN / 1SC	423 47 50 04v

Nichtschäl Fassungen 3TE - Edelstahl

Jupes à sertir sans dénudage 3TE - inox

Oberdecke wird nicht entfernt
Kennzeichnung: 3 Rillen unten, glatt
 Ne pas enlever le caoutchouc supérieur
Identification : 3 rainures en dessous lisse



Dash	DN	Inch	D (mm)	L (mm)	Zu Verwenden für Schlauchtypen A utiliser pour les tuyaux type	Art.-Nr. N° Art.
-04	6	1/4"	19	29,5	3TE	423 42 06 04v
-05	8	5/16"	22	30	3TE	423 42 08 04v
-06	10	3/8"	24	31	3TE	423 42 10 04v
-08	12	1/2"	28,5	34	3TE	423 42 12 04v
-10	16	5/8"	32	37	3TE	423 42 16 04v
-12	19	3/4"	38	42	3TE	423 42 20 04v
-16	25	1"	46	48	3TE	423 42 25 04v
-20	31	1 1/4"	52	56	3TE	423 42 32 04v
-24	38	1 1/2"	60	63	3TE	423 42 40 04v
-32	51	2"	76	76	3TE	423 42 50 04v

Nichtschäl Fassungen T1 (PTFE) - Edelstahl

Jupes à sertir sans dénudage T1 (PTFE) - inox

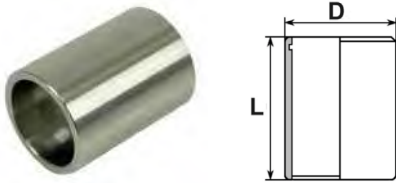

Anwendung: für PTFE-Teflon-Glattschlauch
Kennzeichnung: ohne, glatt
Application : pour PTFE-Téflon-tuyau lisse
Identification : lisse

Dash	DN	Inch	D (mm)	L (mm)	Zu Verwenden für Schlauchtypen A utiliser pour les tuyaux type	Art.-Nr. N° Art.
-01	3	1/8"	12	24	T1	423 60 03 04v
-03	5	3/16"	12	25,5	T1	423 60 05 04v
-04	6	1/4"	14	29,5	T1	423 60 06 04v
-05	8	5/16"	17	32	T1	423 60 08 04v
-06	10	3/8"	19	32	T1	423 60 10 04v
-08	12	1/2"	23	32	T1	423 60 12 04v
-10	16	5/8"	27	37	T1	423 60 16 04v
-12	19	3/4"	30	43	T1	423 60 20 04v
-16	25	1"	37	48	T1	423 60 25 04v

Nichtschäl Fassungen W1 (PTFE) - Edelstahl

Jupes à sertir sans dénudage W1 (PTFE) - inox



Anwendung: für PTFE-Teflon-Wellenschlauch
Kennzeichnung: 1 Nut unten
Application : pour flexible ondulé PTFE-Téflon
Identification : 1 encoche en dessous

Dash	DN	Inch	D (mm)	L (mm)	Zu Verwenden für Schlauchtypen A utiliser pour les tuyaux type	Art.-Nr. N° Art.
-04	6	1/4"	16	29,5	W1	423 61 06 04v
-05	8	5/16"	17	30	W1	423 61 08 04v
-06	10	3/8"	21,5	31	W1	423 61 10 04v
-08	12	1/2"	25	34	W1	423 61 12 04v
-10	16	5/8"	29	37	W1	423 61 16 04v
-12	19	3/4"	34	42	W1	423 61 20 04v
-16	25	1"	40	48	W1	423 61 25 04v
-20	31	1 1/4"	48	56	W1	423 61 32 04v
-24	38	1 1/2"	55	63	W1	423 61 40 04v
-32	51	2"	69	74	W1	423 61 50 04v

Nichtschäl Fassungen 2TE, R7, R8 - Edelstahl

Jupes à sertir sans dénudage 2TE, R7, R8 - inox

Oberdecke wird nicht entfernt

Kennzeichnung: ohne, glatt

Ne pas enlever le caoutchouc supérieur

Identification : lisse



K

Dash	DN	Inch	D (mm)	L (mm)	Zu Verwenden für Schlauchtypen A utiliser pour les tuyaux type	Art.-Nr. N° Art.
-03	5	3/16"	14	26	2TE / R7 / R8	423 41 05 04v
-04	6	1/4"	17	29,5	2TE / R7 / R8	423 41 06 04v
-05	8	5/16"	19	30	2TE / R7 / R8	423 41 08 04v
-06	10	3/8"	21	31	2TE / R7 / R8	423 41 10 04v
-08	12	1/2"	25,5	34	2TE / R7 / R8	423 41 12 04v
-10	16	5/8"	28,5	37	2TE / R7 / R8	423 41 16 04v
-12	19	3/4"	32	42	2TE / R7 / R8	423 41 20 04v
-16	25	1"	43,5	48	2TE / R7 / R8	423 41 25 04v

Schäl Fassungen 4SP, 4SH - Edelstahl

Jupes à sertir avec dénudage 4SP, 4SH - inox

Kennzeichnung: 2 Nuten mittig, oben abgesetzt

Identification : 2 encoches au milieu, décroché au dessus



Dash	DN	Inch	D (mm)	L (mm)	Zu Verwenden für Schlauchtypen A utiliser pour les tuyaux type	Art.-Nr. N° Art.
-04	6	1/4"	22	30	4SP	423 47 06 04v
-06	10	3/8"	26	32	4SP	423 47 10 04v
-08	12	1/2"	30	34	4SP	423 47 12 04v
-10	16	5/8"	33	38	4SP	423 47 16 04v
-12	19	3/4"	38	42	4SP / 4SH	423 47 20 04v
-16	25	1"	46	48	4SP / 4SH	423 47 25 04v
-20	31	1 1/4"	60	56	4SP / 4SH	423 47 32 04v
-24	38	1 1/2"	65	63	4SP / 4SH	423 47 40 04v
-32	51	2"	80	74	4SP / 4SH	423 47 50 04v

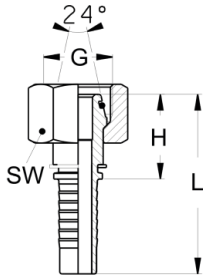

Leichte Baureihe

Metrisches Feingewinde, zylindrisch

Abdichtung: Dichtkegelanschluss 24° mit O-Ring und Überwurfmutter

Série légère

Pas fin métrique, cylindrique

Étanchéité : embout femelle cône 24° avec joint torique et écrou tournant

PN (bar)	Dash	DN	Inch	Gewinde (G) Filetage (G)	RA RC	H (mm)	SW (mm) HEX (mm)	Art.-Nr. N° Art.
280	-03	5	3/16"	M 12X1,5	L06	22,5	14	424 01 05 12v
280	-03	5	3/16"	M 14X1,5	L08	22,5	17	424 01 05 14v
280	-03	5	3/16"	M 16X1,5	L10	26	19	424 01 05 16v
280	-04	6	1/4"	M 12X1,5	L06	21,5	14	424 01 06 12v
280	-04	6	1/4"	M 14X1,5	L08	21,5	17	424 01 06 14v
280	-04	6	1/4"	M 16X1,5	L10	26	19	424 01 06 16v
280	-04	6	1/4"	M 18X1,5	L12	24,5	22	424 01 06 18v
280	-04	6	1/4"	M 22X1,5	L15	27	27	424 01 06 22v
280	-05	8	5/16"	M 14X1,5	L08	23	17	424 01 08 14v
280	-05	8	5/16"	M 16X1,5	L10	26	19	424 01 08 16v
280	-05	8	5/16"	M 18X1,5	L12	26	22	424 01 08 18v
280	-05	8	5/16"	M 22X1,5	L15	27	27	424 01 08 22v
280	-06	10	3/8"	M 14X1,5	L08	21	17	424 01 10 14v
280	-06	10	3/8"	M 16X1,5	L10	26	19	424 01 10 16v
280	-06	10	3/8"	M 18X1,5	L12	26	22	424 01 10 18v
280	-06	10	3/8"	M 22X1,5	L15	27	27	424 01 10 22v
280	-06	10	3/8"	M 26X1,5	L18	30,5	32	424 01 10 26v
280	-08	12	1/2"	M 18X1,5	L12	22,5	22	424 01 12 18v
280	-08	12	1/2"	M 22X1,5	L15	27	27	424 01 12 22v
210	-08	12	1/2"	M 26X1,5	L18	30,5	32	424 01 12 26v
210	-08	12	1/2"	M 30X2	L22	36	36	424 01 12 30v
280	-10	16	5/8"	M 22X1,5	L15	27	27	424 01 16 22v
210	-10	16	5/8"	M 26X1,5	L18	30,5	32	424 01 16 26v
210	-10	16	5/8"	M 30X2	L22	36	36	424 01 16 30v
165	-10	16	5/8"	M 36X2	L28	37	41	424 01 16 36v
280	-12	19	3/4"	M 22X1,5	L15	27,6	27	424 01 20 22v
210	-12	19	3/4"	M 26X1,5	L18	31	32	424 01 20 26v
210	-12	19	3/4"	M 30X2	L22	36,5	36	424 01 20 30v
165	-12	19	3/4"	M 36X2	L28	37	41	424 01 20 36v
210	-16	25	1"	M 30X2	L22	31	36	424 01 25 30v
165	-16	25	1"	M 36X2	L28	37	41	424 01 25 36v
125	-16	25	1"	M 45X2	L35	36,5	50	424 01 25 45v
165	-20	31	1 1/4"	M 36X2	L28	36,5	41	424 01 32 36v
125	-20	31	1 1/4"	M 45X2	L35	36,5	50	424 01 32 45v
100	-20	31	1 1/4"	M 52X2	L42	36,5	60	424 01 32 52v
100	-24	38	1 1/2"	M 52X2	L42	36,5	60	424 01 40 52v

DKOL 45° - Edelstahl ETCAOL / ETALO 45° - inox

Leichte Baureihe

Metrisches Feingewinde, zylindrisch

Abdichtung: Dichtkegelanschluss 24° mit O-Ring und Überwurfmutter

Série légère

Pas fin métrique, cylindrique

Étanchéité : embout femelle cône 24° avec joint torique et écrou tournant



K

PN (bar)	Dash	DN	Inch	Gewinde (G) Filetage (G)	RA RC	H (mm)	K (mm)	SW (mm) HEX (mm)	Art.-Nr. N° Art.
280	-03	5	3/16"	M 12X1,5	L06	44	22	14	424 02 05 12v
280	-03	5	3/16"	M 14X1,5	L08	43,5	19,5	17	424 02 05 14v
280	-04	6	1/4"	M 12X1,5	L06	43,5	15,7	14	424 02 06 12v
280	-04	6	1/4"	M 14X1,5	L08	50	18	17	424 02 06 14v
280	-04	6	1/4"	M 16X1,5	L10	48	19	19	424 02 06 16v
280	-04	6	1/4"	M 18X1,5	L12	46	32	22	424 02 06 18v
280	-05	8	5/16"	M 14X1,5	L08	50	18	17	424 02 08 14v
280	-05	8	5/16"	M 16X1,5	L10	59	19,5	19	424 02 08 16v
280	-05	8	5/16"	M 18X1,5	L12	59	22	22	424 02 08 18v
280	-06	10	3/8"	M 16X1,5	L10	55	18	19	424 02 10 16v
280	-06	10	3/8"	M 18X1,5	L12	56,5	21	22	424 02 10 18v
280	-06	10	3/8"	M 22X1,5	L15	68	25,5	27	424 02 10 22v
280	-08	12	1/2"	M 18X1,5	L12	62	20,5	22	424 02 12 18v
280	-08	12	1/2"	M 22X1,5	L15	68	25,5	27	424 02 12 22v
280	-08	12	1/2"	M 26X1,5	L18	70,5	28,5	32	424 02 12 26v
210	-10	16	5/8"	M 26X1,5	L18	75,5	28	32	424 02 16 26v
210	-10	16	5/8"	M 30X2	L22	88,5	33	36	424 02 16 30v
210	-12	19	3/4"	M 30X2	L22	88,5	33	36	424 02 20 30v
165	-12	19	3/4"	M 36X2	L28	86	27,5	41	424 02 20 36v
165	-16	25	1"	M 36X2	L28	108	37	41	424 02 25 36v
125	-20	31	1 1/4"	M 45X2	L35	132,5	32,5	50	424 02 32 45v
100	-24	38	1 1/2"	M 52X2	L42	136,5	33,5	60	424 02 40 52v

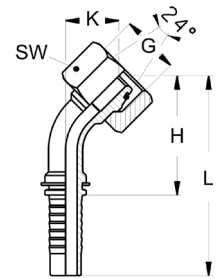

DKOL 90° - Edelstahl

ETCAOL / ETALO 90° - inox

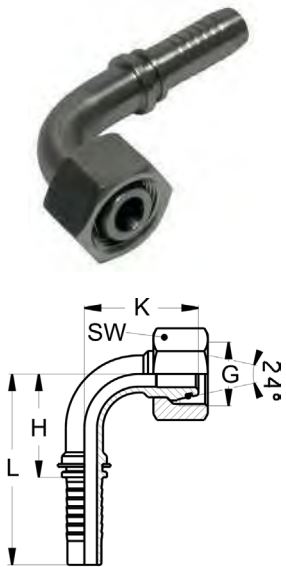

Leichte Baureihe

Metrisches Feingewinde, zylindrisch

Abdichtung: Dichtkegelanschluss 24° mit O-Ring und Überwurfmutter

Série légère

Pas fin métrique, cylindrique

Étanchéité : embout femelle cône 24° avec joint torique et écrou tournant

PN (bar)	Dash	DN	Inch	Gewinde (G) Filetage (G)	RA RC	H (mm)	K (mm)	SW (mm) HEX (mm)	Art.-Nr. N° Art.
280	-03	5	3/16"	M 12X1,5	L06	24,5	32	14	424 03 05 12v
280	-03	5	3/16"	M 14X1,5	L08	26,5	31	17	424 03 05 14v
280	-04	6	1/4"	M 12X1,5	L06	24	32	14	424 03 06 12v
280	-04	6	1/4"	M 14X1,5	L08	24	32	17	424 03 06 14v
280	-04	6	1/4"	M 16X1,5	L10	28	34,5	19	424 03 06 16v
280	-04	6	1/4"	M 18X1,5	L12	27	36,5	22	424 03 06 18v
280	-05	8	5/16"	M 14X1,5	L08	33,5	39,1	17	424 03 08 14v
280	-05	8	5/16"	M 16X1,5	L10	37	36,5	19	424 03 08 16v
280	-05	8	5/16"	M 18X1,5	L12	37	36,5	22	424 03 08 18v
280	-06	10	3/8"	M 16X1,5	L10	35	37,5	19	424 03 10 16v
280	-06	10	3/8"	M 18X1,5	L12	35,5	36,5	22	424 03 10 18v
280	-06	10	3/8"	M 22X1,5	L15	40	38,5	27	424 03 10 22v
280	-08	12	1/2"	M 18X1,5	L12	36,5	36,5	22	424 03 12 18v
280	-08	12	1/2"	M 22X1,5	L15	37,5	45	27	424 03 12 22v
210	-08	12	1/2"	M 26X1,5	L18	39	38,5	32	424 03 12 26v
210	-10	16	5/8"	M 26X1,5	L18	44	48,5	32	424 03 16 26v
210	-10	16	5/8"	M 30X2	L22	46	47,5	36	424 03 16 30v
210	-12	19	3/4"	M 26X1,5	L18	52	63	32	424 03 20 26v
210	-12	19	3/4"	M 30X2	L22	55,5	60,5	36	424 03 20 30v
165	-12	19	3/4"	M 36X2	L28	56	61	41	424 03 20 36v
165	-16	25	1"	M 36X2	L28	62,5	79,5	41	424 03 25 36v
125	-20	31	1 1/4"	M 45X2	L35	85	102,5	50	424 03 32 45v
125	-24	38	1 1/2"	M 45X2	L35	107	102,5	50	424 03 40 45v
100	-24	38	1 1/2"	M 52X2	L42	107	111	60	424 03 40 52v

DKOL 90° - Edelstahl

ETCAOL / ETALO 90° - inox



Leichte Baureihe

Metrisches Feingewinde, zylindrisch

Abdichtung: Dichtkegelanschluss 24° mit FKM O-Ring und Überwurfmutter

Série légère

Pas fin métrique, cylindrique

Étanchéité : embout femelle cône 24° avec joint torique FKM et écrou tournant

PN (bar)	Dash	DN	Inch	Gewinde (G) Filetage (G)	RA RC	H (mm)	K (mm)	SW (mm) HEX (mm)	Art.-Nr. N° Art.
280	-03	5	3/16"	M 12X1,5	L06	24,5	32	14	424 03 05 12vf

CEL - Edelstahl EMAL - EFAL - inox

Leichte Baureihe

Metrisches Feingewinde, zylindrisch

Abdichtung: Außengewindenippel mit 24° Aussenkantung

Série légère

Pas fin métrique, cylindrique

Étanchéité : embout mâle avec cône 24°

PN (bar)	Dash	DN	Inch	Gewinde (G) Filetage (G)	RA RC	H (mm)	SW (mm) HEX (mm)	Art.-Nr. N° Art.
280	-03	5	3/16"	M 12X1,5	L06	25	14	424 16 05 12v
280	-03	5	3/16"	M 14X1,5	L08	25	14	424 16 05 14v
280	-04	6	1/4"	M 12X1,5	L06	25	14	424 16 06 12v
280	-04	6	1/4"	M 14X1,5	L08	25	14	424 16 06 14v
280	-04	6	1/4"	M 16X1,5	L10	27	17	424 16 06 16v
280	-04	6	1/4"	M 18X1,5	L12	27	19	424 16 06 18v
280	-05	8	5/16"	M 16X1,5	L10	27	17	424 16 08 16v
280	-05	8	5/16"	M 18X1,5	L12	27	19	424 16 08 18v
280	-06	10	3/8"	M 16X1,5	L10	27	17	424 16 10 16v
280	-06	10	3/8"	M 18X1,5	L12	27	19	424 16 10 18v
280	-06	10	3/8"	M 22X1,5	L15	28,5	22	424 16 10 22v
280	-08	12	1/2"	M 18X1,5	L12	27	19	424 16 12 18v
280	-08	12	1/2"	M 22X1,5	L15	28,5	22	424 16 12 22v
210	-08	12	1/2"	M 26X1,5	L18	31	27	424 16 12 26v
210	-10	16	5/8"	M 26X1,5	L18	31	27	424 16 16 26v
210	-10	16	5/8"	M 30X2	L22	32,5	30	424 16 16 30v
210	-12	19	3/4"	M 26X1,5	L18	30,5	27	424 16 20 26v
210	-12	19	3/4"	M 30X2	L22	32,5	30	424 16 20 30v
165	-12	19	3/4"	M 36X2	L28	33,5	36	424 16 20 36v
165	-16	25	1"	M 36X2	L28	35,5	36	424 16 25 36v
125	-20	31	1 1/4"	M 45X2	L35	39	46	424 16 32 45v
100	-24	38	1 1/2"	M 52X2	L42	40,5	55	424 16 40 52v

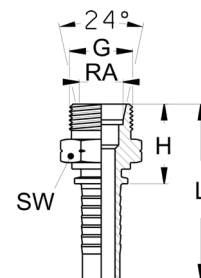

K

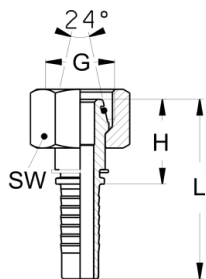

Schwere Baureihe

Metrisches Feingewinde, zylindrisch

Abdichtung: Dichtkegelanschluss 24° mit O-Ring und Überwurfmutter

Série lourde

Pas fin métrique, cylindrique

Étanchéité : embout femelle cône 24° avec joint torique et écrou tournant

PN (bar)	Dash	DN	Inch	Gewinde (G) Filetage (G)	RA RC	H (mm)	SW (mm) HEX (mm)	Art.-Nr. N° Art.
420	-03	5	3/16"	M 14X1,5	S06	22,5	17	424 04 05 14v
420	-03	5	3/16"	M 16X1,5	S08	22,5	19	424 04 05 16v
420	-03	5	3/16"	M 20X1,5	S12	26	24	424 04 05 20v
450	-04	6	1/4"	M 14X1,5	S06	22,5	17	424 04 06 14v
450	-04	6	1/4"	M 16X1,5	S08	22,5	19	424 04 06 16v
450	-04	6	1/4"	M 18X1,5	S10	26	22	424 04 06 18v
450	-04	6	1/4"	M 20X1,5	S12	26	24	424 04 06 20v
450	-04	6	1/4"	M 22X1,5	S14	27	27	424 04 06 22v
420	-04	6	1/4"	M 24X1,5	S16	32	30	424 04 06 24v
350	-05	8	5/16"	M 16X1,5	S08	26	19	424 04 08 16v
350	-05	8	5/16"	M 18X1,5	S10	25,5	25	424 04 08 18v
350	-05	8	5/16"	M 20X1,5	S12	26	24	424 04 08 20v
350	-05	8	5/16"	M 22X1,5	S14	27	27	424 04 08 22v
420	-05	8	5/16"	M 24X1,5	S16	32	30	424 04 08 24v
450	-06	10	3/8"	M 16X1,5	S08	26	19	424 04 10 16v
450	-06	10	3/8"	M 18X1,5	S10	26	22	424 04 10 18v
450	-06	10	3/8"	M 20X1,5	S12	26	24	424 04 10 20v
450	-06	10	3/8"	M 22X1,5	S14	26,5	27	424 04 10 22v
420	-06	10	3/8"	M 24X1,5	S16	32	30	424 04 10 24v
350	-06	10	3/8"	M 30X2	S20	36	36	424 04 10 30v
420	-08	12	1/2"	M 20X1,5	S12	27	24	424 04 12 20v
420	-08	12	1/2"	M 22X1,5	S14	26	27	424 04 12 22v
420	-08	12	1/2"	M 24X1,5	S16	32	30	424 04 12 24v
350	-08	12	1/2"	M 30X2	S20	36	36	424 04 12 30v
350	-08	12	1/2"	M 36X2	S25	35,5	46	424 04 12 36v
350	-10	16	5/8"	M 24X1,5	S16	36	30	424 04 16 24v
350	-10	16	5/8"	M 30X2	S20	36	36	424 04 16 30v
350	-10	16	5/8"	M 36X2	S25	36,5	46	424 04 16 36v
350	-12	19	3/4"	M 30X2	S20	36,5	36	424 04 20 30v
350	-12	19	3/4"	M 36X2	S25	36,5	46	424 04 20 36v
280	-12	19	3/4"	M 42X2	S30	36,5	50	424 04 20 42v
280	-16	25	1"	M 36X2	S25	37	46	424 04 25 36v
280	-16	25	1"	M 42X2	S30	37	50	424 04 25 42v
210	-16	25	1"	M 52X2	S38	37	60	424 04 25 52v
280	-20	31	1 1/4"	M 45X2	S30	36,5	50	424 04 32 42v
210	-20	31	1 1/4"	M 52X2	S38	42,5	60	424 04 32 52v
185	-24	38	1 1/2"	M 52X2	S38	42,5	60	424 04 40 52v
185	-24	38	1 1/2"	M 68X2	S50	37	80	424 04 40 68v

DKOS 45° - Edelstahl

ETCAOS / ETAFO 45° - inox

Schwere Baureihe

Metrisches Feingewinde, zylindrisch

Abdichtung: Dichtkegelanschluss 24° mit O-Ring und Überwurfmutter

Série lourde

Pas fin métrique, cylindrique

Étanchéité : embout femelle cône 24° avec joint torique et écrou tournant



K

PN (bar)	Dash	DN	Inch	Gewinde (G) Filetage (G)	RA RC	H (mm)	K (mm)	SW (mm) HEX (mm)	Art.-Nr. N° Art.
420	-03	5	3/16"	M 14X1,5	S06	45	15,5	17	424 05 05 14v
420	-03	5	3/16"	M 16X1,5	S08	47	16,5	19	424 05 05 16v
450	-04	6	1/4"	M 14X1,5	S06	45	15,5	17	424 05 06 14v
450	-04	6	1/4"	M 16X1,5	S08	47	16,5	19	424 05 06 16v
450	-04	6	1/4"	M 18X1,5	S10	48,5	22,5	22	424 05 06 18v
450	-04	6	1/4"	M 20X1,5	S12	55	17,5	24	424 05 06 20v
350	-05	8	5/16"	M 16X1,5	S08	47	16,5	19	424 05 08 16v
350	-05	8	5/16"	M 18X1,5	S10	48,5	22,5	22	424 05 08 18v
350	-05	8	5/16"	M 20X1,5	S12	55	18,5	24	424 05 08 20v
450	-06	10	3/8"	M 16X1,5	S08	47	16,5	19	424 05 10 16v
450	-06	10	3/8"	M 18X1,5	S10	55	19	22	424 05 10 18v
450	-06	10	3/8"	M 20X1,5	S12	58,5	22,5	24	424 05 10 20v
450	-06	10	3/8"	M 22X1,5	S14	57	25,5	27	424 05 10 22v
420	-06	10	3/8"	M 24X1,5	S16	66,5	27	30	424 05 10 24v
420	-08	12	1/2"	M 20X1,5	S12	59,5	23,5	24	424 05 12 20v
420	-08	12	1/2"	M 22X1,5	S14	58	26,5	27	424 05 12 22v
420	-08	12	1/2"	M 24X1,5	S16	67,5	28	30	424 05 12 24v
350	-08	12	1/2"	M 30X2	S20	71,5	26,5	36	424 05 12 30v
350	-10	16	5/8"	M 24X1,5	S16	68	23	30	424 05 16 24v
350	-10	16	5/8"	M 30X2	S20	73,5	28,5	36	424 05 16 30v
350	-12	19	3/4"	M 30X2	S20	87	29,5	36	424 05 20 30v
350	-12	19	3/4"	M 36X2	S25	89,5	35	46	424 05 20 36v
280	-12	19	3/4"	M 42X2	S30	89	30,5	50	424 05 20 42v
280	-16	25	1"	M 36X2	S25	110,5	35	46	424 05 25 36v
280	-16	25	1"	M 42X2	S30	110,5	35	50	424 05 25 42v
210	-16	25	1"	M 52X2	S38	122,5	48	60	424 05 25 52v
210	-20	31	1 1/4"	M 52X2	S38	138	62	60	424 05 32 52v
185	-24	38	1 1/2"	M 52X2	S38	140	66	60	424 05 40 52v
185	-24	38	1 1/2"	M 68X2	S50	144	67	80	424 05 40 68v

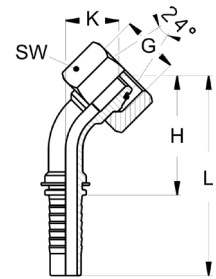

DKOS 90° - Edelstahl ETCAOS / ETAFO 90° - inox

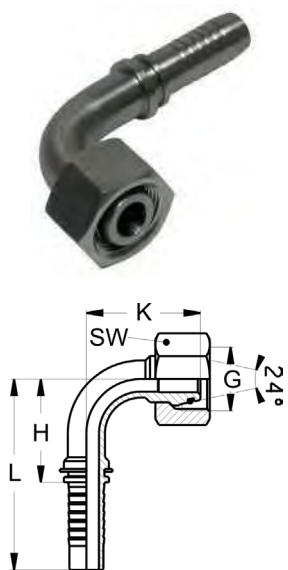

Schwere Baureihe

Metrisches Feingewinde, zylindrisch

Abdichtung: Dichtkegelanschluss 24° mit O-Ring und Überwurfmutter

Série lourde

Pas fin métrique, cylindrique

Étanchéité : embout femelle cône 24° avec joint torique et écrou tournant

PN (bar)	Dash	DN	Inch	Gewinde (G) Filetage (G)	RA RC	H (mm)	K (mm)	SW (mm) HEX (mm)	Art.-Nr. N° Art.
420	-03	5	3/16"	M 14X1,5	S06	24,5	32	17	424 06 05 14v
420	-03	5	3/16"	M 16X1,5	S08	27	32	19	424 06 05 16v
420	-03	5	3/16"	M 20X1,5	S12	29	36	24	424 06 05 20v
450	-04	6	1/4"	M 14X1,5	S06	27	32	17	424 06 06 14v
450	-04	6	1/4"	M 16X1,5	S08	22,5	33,5	19	424 06 06 16v
450	-04	6	1/4"	M 18X1,5	S10	28	35,5	22	424 06 06 18v
450	-04	6	1/4"	M 20X1,5	S12	27	36,5	24	424 06 06 20v
350	-05	8	5/16"	M 16X1,5	S08	37	36,5	19	424 06 08 16v
350	-05	8	5/16"	M 18X1,5	S10	37	36,5	22	424 06 08 18v
350	-05	8	5/16"	M 20X1,5	S12	37	37	24	424 06 08 20v
350	-06	10	3/8"	M 16X1,5	S08	35	37,5	19	424 06 10 16v
450	-06	10	3/8"	M 18X1,5	S10	37	37,5	22	424 06 10 18v
450	-06	10	3/8"	M 20X1,5	S12	35,5	36,5	24	424 06 10 20v
450	-06	10	3/8"	M 22X1,5	S14	39,5	38,5	27	424 06 10 22v
420	-06	10	3/8"	M 24X1,5	S16	35,4	43	30	424 06 10 24v
420	-08	12	1/2"	M 20X1,5	S12	37	47,5	24	424 06 12 20v
420	-08	12	1/2"	M 22X1,5	S14	40	46,5	27	424 06 12 22v
420	-08	12	1/2"	M 24X1,5	S16	36,5	45,5	30	424 06 12 24v
350	-08	12	1/2"	M 30X2	S20	40	48	36	424 06 12 30v
350	-10	16	5/8"	M 24X1,5	S16	42	50	30	424 06 16 24v
350	-10	16	5/8"	M 30X2	S20	42	50	36	424 06 16 30v
350	-12	19	3/4"	M 30X2	S20	47,5	65,5	36	424 06 20 30v
350	-12	19	3/4"	M 36X2	S25	55,5	60,5	46	424 06 20 36v
280	-12	19	3/4"	M 42X2	S30	53	65	50	424 06 20 42v
280	-16	25	1"	M 36X2	S25	69,5	74,5	46	424 06 25 36v
280	-16	25	1"	M 42X2	S30	68	78,5	50	424 06 25 42v
210	-16	25	1"	M 52X2	S38	72	88	60	424 06 25 52v
210	-20	31	1 1/4"	M 52X2	S38	84	93	60	424 06 32 52v
185	-24	38	1 1/2"	M 52X2	S38	108	112	60	424 06 40 52v
185	-24	38	1 1/2"	M 68X2	S50	111	116	80	424 06 38 68v

CES - Edelstahl

EMAS - EFAF - inox

Schwere Baureihe

Metrisches Feingewinde, zylindrisch

Abdichtung: Außengewindenippel mit 24° Aussenkantung

Série lourde

Pas fin métrique, cylindrique

Étanchéité : embout mâle avec cône 24°

PN (bar)	Dash	DN	Inch	Gewinde (G) Filetage (G)	RA RC	H (mm)	SW (mm) HEX (mm)	Art.-Nr. N° Art.
450	-03	5	3/16"	M 14X1,5	S06	27,5	14	424 17 05 14v
450	-03	5	3/16"	M 16X1,5	S08	28	17	424 17 05 16v
450	-04	6	1/4"	M 14X1,5	S06	27,5	14	424 17 06 14v
450	-04	6	1/4"	M 16X1,5	S08	28	17	424 17 06 16v
450	-04	6	1/4"	M 18X1,5	S10	27	19	424 17 06 18v
450	-04	6	1/4"	M 20X1,5	S12	28	22	424 17 06 20v
350	-05	8	5/16"	M 18X1,5	S10	27	19	424 17 08 18v
350	-05	8	5/16"	M 20X1,5	S12	28	22	424 17 08 20v
350	-05	8	5/16"	M 22X1,5	S14	29,5	22	424 17 08 22v
450	-06	10	3/8"	M 18X1,5	S10	27	19	424 17 10 18v
450	-06	10	3/8"	M 20X1,5	S12	28	22	424 17 10 20v
450	-06	10	3/8"	M 22X1,5	S14	29,5	24	424 17 10 22v
420	-06	10	3/8"	M 24X1,5	S16	31	24	424 17 10 24v
420	-08	12	1/2"	M 24X1,5	S16	31	24	424 17 12 24v
350	-08	12	1/2"	M 30X2	S20	33,5	30	424 17 12 30v
350	-08	12	1/2"	M 42X2	S30	41,5	46	424 17 12 42v
350	-10	16	5/8"	M 24X1,5	S16	32,5	24	424 17 16 24v
350	-10	16	5/8"	M 30X2	S20	35	30	424 17 16 30v
350	-12	19	3/4"	M 30X2	S20	35	30	424 17 20 30v
350	-12	19	3/4"	M 36X2	S25	37,5	36	424 17 20 36v
280	-16	25	1"	M 24X1,5	S16	32	36	424 17 25 24v
280	-16	25	1"	M 36X2	S25	38,5	36	424 17 25 36v
280	-16	25	1"	M 42X2	S30	42,5	46	424 17 25 42v
280	-16	25	1"	M 52X2	S38	45	55	424 17 25 52v
210	-20	31	1 1/4"	M 42X2	S30	43,5	46	424 17 32 42v
210	-20	31	1 1/4"	M 52X2	S38	46	55	424 17 32 52v

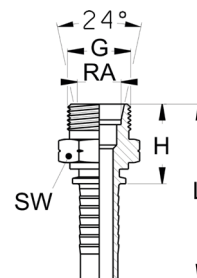

K

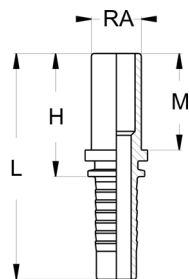

Leichte Baureihe

Abdichtung: Rohrstützen für Schneidring und Überwurfmutter

Série légère

Étanchéité : embout lisse pour bague coupante et écrou tournant

PN (bar)	Dash	DN	Inch	RA RC	H (mm)	Art.-Nr. N° Art.
415	-03	5	3/16"	L06	29,5	424 10 05 06v
415	-03	5	3/16"	L08	29,5	424 10 05 08v
350	-03	5	3/16"	L10	29,5	424 10 05 10v
320	-04	6	1/4"	L06	29,5	424 10 06 06v
450	-04	6	1/4"	L08	29,5	424 10 06 08v
450	-04	6	1/4"	L10	29,5	424 10 06 10v
320	-05	8	5/16"	L08	29,5	424 10 08 08v
350	-05	8	5/16"	L10	29,5	424 10 08 10v
350	-06	10	3/8"	L08	32	424 10 10 08v
330	-06	10	3/8"	L10	32	424 10 10 10v
445	-06	10	3/8"	L12	32	424 10 10 12v
250	-06	10	3/8"	L15	32	424 10 10 15v
250	-08	12	1/2"	L12	33	424 10 12 12v
250	-08	12	1/2"	L15	33	424 10 12 15v
160	-08	12	1/2"	L18	33	424 10 12 18v
160	-10	16	5/8"	L18	35,5	424 10 16 18v
160	-10	16	5/8"	L22	36	424 10 16 22v
160	-12	19	3/4"	L18	36	424 10 20 18v
160	-12	19	3/4"	L22	36	424 10 20 22v
100	-16	25	1"	L28	40	424 10 25 28v
100	-20	31	1 1/4"	L35	47,5	424 10 32 35v
100	-24	38	1 1/2"	L42	48	424 10 40 42v

BEL 45° - Edelstahl

EL - ELM 45° - inox

Leichte Baureihe

Abdichtung: Rohrstützen für Schneidring und Überwurfmutter

Série légère

Étanchéité : embout lisse pour bague coupante et écrou tournant

PN (bar)	Dash	DN	Inch	RA RC	H (mm)	K (mm)	Art.-Nr. N° Art.
415	-03	5	3/16"	L06	48	27,5	424 11 05 06v
415	-03	5	3/16"	L08	49,5	24	424 11 05 08v
350	-03	5	3/16"	L10	45	22	424 11 05 10v
320	-04	6	1/4"	L06	48,5	23	424 11 06 06v
450	-04	6	1/4"	L08	49,5	24	424 11 06 08v
450	-04	6	1/4"	L10	46	23	424 11 06 10v
450	-04	6	1/4"	L12	48,5	22	424 11 06 12v
320	-05	8	5/16"	L08	49,5	24	424 11 08 08v
350	-05	8	5/16"	L10	47	24	424 11 08 10v
350	-05	8	5/16"	L12	61	24,5	424 11 08 12v
330	-06	10	3/8"	L10	63	26	424 11 10 10v
445	-06	10	3/8"	L12	63	26,5	424 11 10 12v
250	-08	12	1/2"	L12	74	26,5	424 11 12 12v
250	-08	12	1/2"	L15	72	31,5	424 11 12 15v
160	-08	12	1/2"	L18	73	32,5	424 11 12 18v
160	-10	16	5/8"	L18	74	33,5	424 11 16 18v
160	-12	19	3/4"	L22	81	36,5	424 11 20 22v
100	-12	19	3/4"	L28	111	52	424 11 20 28v
100	-16	25	1"	L28	108	47	424 11 25 28v
100	-20	31	1 1/4"	L35	153	69	424 11 32 35v
100	-24	38	1 1/2"	L42	176,5	55,5	424 11 40 42v

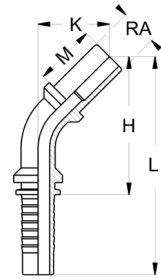

K

BEL 90° - Edelstahl
EL - ELM 90° - inox

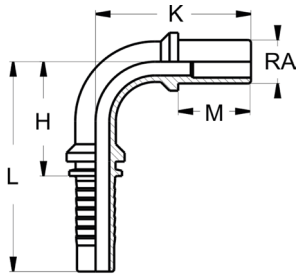

Leichte Baureihe

Abdichtung: Rohrstopfen für Schneidring und Überwurfmutter

Série légère

Étanchéité : embout lisse pour bague coupante et écrou tournant

PN (bar)	Dash	DN	Inch	RA RC	H (mm)	K (mm)	Art.-Nr. N° Art.
415	-03	5	3/16"	L06	23	39	424 12 05 06v
415	-03	5	3/16"	L08	25,7	40	424 12 05 08v
350	-03	5	3/16"	L10	23	39	424 12 05 10v
320	-04	6	1/4"	L06	25	40,5	424 12 06 06v
450	-04	6	1/4"	L08	25	40,5	424 12 06 08v
450	-04	6	1/4"	L10	24	39	424 12 06 10v
450	-04	6	1/4"	L12	23	39,5	424 12 06 12v
320	-05	8	5/16"	L08	22,5	40,5	424 12 08 08v
350	-05	8	5/16"	L10	23,5	40,5	424 12 08 10v
350	-05	8	5/16"	L12	25,5	39,5	424 12 08 12v
330	-06	10	3/8"	L10	34,5	47,5	424 12 10 10v
445	-06	10	3/8"	L12	34,5	46,5	424 12 10 12v
250	-08	12	1/2"	L12	37,5	58	424 12 12 12v
250	-08	12	1/2"	L15	40,2	58,1	424 12 12 15v
160	-08	12	1/2"	L18	39,5	56,5	424 12 12 18v
160	-10	16	5/8"	L18	43,5	60,5	424 12 16 18v
160	-12	19	3/4"	L15	51,5	65	424 12 20 15v
160	-12	19	3/4"	L22	53,5	71	424 12 20 22v
100	-12	19	3/4"	L28	55,5	73	424 12 20 28v
100	-16	25	1"	L28	90	90,5	424 12 25 28v
100	-20	31	1 1/4"	L35	89	111,5	424 12 32 35v
100	-24	38	1 1/2"	L42	106,5	122,5	424 12 40 42v

BES - Edelstahl

EL-S - ELM-S - inox

Schwere Baureihe

Abdichtung: Rohrstützen für Schneidring und Überwurfmutter

Série lourde

Étanchéité : embout lisse pour bague coupante et écrou tournant

PN (bar)	Dash	DN	Inch	RA RC	H (mm)	Art.-Nr. N° Art.
415	-03	5	3/16"	S06	29,5	424 13 05 06v
320	-04	6	1/4"	S06	29,5	424 13 06 06v
450	-04	6	1/4"	S08	29,5	424 13 06 08v
450	-04	6	1/4"	S10	29,5	424 13 06 10v
450	-04	6	1/4"	S12	29,5	424 13 06 12v
450	-04	6	1/4"	S14	32	424 13 06 14v
320	-05	8	5/16"	S08	29,5	424 13 08 08v
350	-05	8	5/16"	S10	29,5	424 13 08 10v
350	-05	8	5/16"	S12	32	424 13 08 12v
330	-06	10	3/8"	S10	32	424 13 10 10v
445	-06	10	3/8"	S12	32	424 13 10 12v
445	-06	10	3/8"	S14	32	424 13 10 14v
445	-06	10	3/8"	S16	31	424 13 10 16v
250	-08	12	1/2"	S12	33	424 13 12 12v
415	-08	12	1/2"	S14	33	424 13 12 14v
415	-08	12	1/2"	S16	33	424 13 12 16v
350	-08	12	1/2"	S20	33	424 13 12 20v
350	-10	16	5/8"	S20	35,5	424 13 16 20v
215	-12	19	3/4"	S16	36	424 13 20 16v
215	-12	19	3/4"	S20	36	424 13 20 20v
350	-12	19	3/4"	S25	39	424 13 20 25v
165	-16	25	1"	S25	50	424 13 25 25v
250	-16	25	1"	S30	50	424 13 25 30v
210	-20	31	1 1/4"	S30	57,5	424 13 32 30v
210	-20	31	1 1/4"	S38	57,5	424 13 32 38v

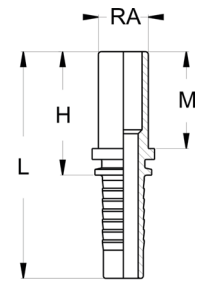

K

BES 45° - Edelstahl

EL-S - ELM-S 45° - inox

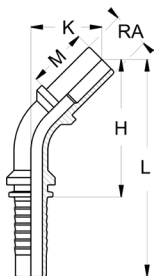

Schwere Baureihe

Abdichtung: Rohrstützen für Schneidring und Überwurfmutter

Série lourde

Étanchéité : embout lisse pour bague coupante et écrou tournant

PN (bar)	Dash	DN	Inch	RA RC	H (mm)	K (mm)	Art.-Nr. N° Art.
415	-03	5	3/16"	S06	48	27,5	424 14 05 06v
320	-04	6	1/4"	S06	48,5	23	424 14 06 06v
450	-04	6	1/4"	S08	49,5	24	424 14 06 08v
450	-04	6	1/4"	S10	46	23	424 14 06 10v
350	-05	8	5/16"	S10	47	24	424 14 08 10v
350	-05	8	5/16"	S12	61	24,5	424 14 08 12v
330	-06	10	3/8"	S10	63	26	424 14 10 10v
445	-06	10	3/8"	S12	63	26,5	424 14 10 12v
445	-06	10	3/8"	S14	71,5	23,5	424 14 10 14v
415	-08	12	1/2"	S14	72	31,5	424 14 12 14v
415	-08	12	1/2"	S16	74,5	26,5	424 14 12 16v
350	-10	16	5/8"	S20	73,5	33,5	424 14 16 20v
350	-12	19	3/4"	S20	81	36,5	424 14 20 20v
350	-12	19	3/4"	S25	111	52	424 14 20 25v
250	-16	25	1"	S25	108	47	424 14 25 25v
250	-16	25	1"	S30	126,5	58,5	424 14 25 30v
210	-20	31	1 1/4"	S38	156	72,5	424 14 32 38v

BES 90° - Edelstahl

EL-S - ELM-S 90° - inox

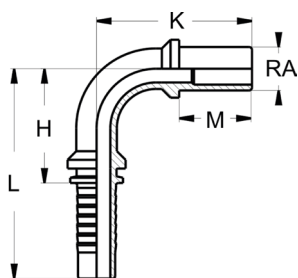

Schwere Baureihe

Abdichtung: Rohrstützen für Schneidring und Überwurfmutter

Série lourde

Étanchéité : embout lisse pour bague coupante et écrou tournant

PN (bar)	Dash	DN	Inch	RA RC	H (mm)	K (mm)	Art.-Nr. N° Art.
415	-03	5	3/16"	S06	23	39	424 15 05 06v
320	-04	6	1/4"	S06	25	40,5	424 15 06 06v
450	-04	6	1/4"	S08	25	40,5	424 15 06 08v
450	-04	6	1/4"	S10	24	39	424 15 06 10v
350	-05	8	5/16"	S10	23,5	40,5	424 15 08 10v
350	-05	8	5/16"	S12	25,5	39,5	424 15 08 12v
330	-06	10	3/8"	S10	34,5	47,5	424 15 10 10v
445	-06	10	3/8"	S12	34,5	46,5	424 15 10 12v
445	-06	10	3/8"	S14	34,5	46,5	424 15 10 14v
415	-08	12	1/2"	S14	38,5	59	424 15 12 14v
415	-08	12	1/2"	S16	40	56,5	424 15 12 16v
350	-10	16	5/8"	S20	38	60	424 15 16 20v
350	-12	19	3/4"	S20	53	74,5	424 15 20 20v
350	-12	19	3/4"	S25	55,5	70,5	424 15 20 25v
250	-16	25	1"	S25	64,5	87	424 15 25 25v
250	-16	25	1"	S30	66	92	424 15 25 30v
210	-20	31	1 1/4"	S38	92	114,5	424 15 32 38v

DKL - Edelstahl

EFM universel - inox

Leichte Baureihe

Metrisches Feingewinde, zylindrisch

Abdichtung: Universal Dichtkegelanschluss 24°/60° mit Überwurfmutter

Série légère

Pas fin métrique, cylindrique

Étanchéité : embout femelle universel cône 24°/60° avec écrou tournant

PN (bar)	Dash	DN	Inch	Gewinde (G) Filetage (G)	RA RC	H (mm)	SW (mm) HEX (mm)	Art.-Nr. N° Art.
280	-03	5	3/16"	M 12X1,5	L06	22	14	424 21 05 12v
280	-03	5	3/16"	M 14X1,5	L08	22,5	17	424 21 05 14v
280	-04	6	1/4"	M 12X1,5	L06	22,5	14	424 21 06 12v
280	-04	6	1/4"	M 14X1,5	L08	22,5	17	424 21 06 14v
280	-04	6	1/4"	M 16X1,5	L10	26	19	424 21 06 16v
280	-04	6	1/4"	M 18X1,5	L12	26	22	424 21 06 18v
280	-05	8	5/16"	M 14X1,5	L08	21	17	424 21 08 14v
280	-05	8	5/16"	M 16X1,5	L10	26	19	424 21 08 16v
280	-05	8	5/16"	M 18X1,5	L12	26	22	424 21 08 18v
280	-06	10	3/8"	M 16X1,5	L10	26	19	424 21 10 16v
280	-06	10	3/8"	M 18X1,5	L12	26	22	424 21 10 18v
280	-06	10	3/8"	M 22X1,5	L15	27	27	424 21 10 22v
280	-08	12	1/2"	M 22X1,5	L15	26	27	424 21 12 22v
210	-08	12	1/2"	M 26X1,5	L18	31	32	424 21 12 26v
210	-10	16	5/8"	M 26X1,5	L18	30,5	32	424 21 16 26v
210	-12	19	3/4"	M 26X1,5	L18	30,5	32	424 21 20 26v
210	-12	19	3/4"	M 30X2	L22	36,5	36	424 21 20 30v
165	-16	25	1"	M 36X2	L28	37	41	424 21 25 36v
125	-20	31	1 1/4"	M 45X2	L35	36,5	50	424 21 32 45v
100	-24	38	1 1/2"	M 52X2	L42	36,5	60	424 21 40 52v

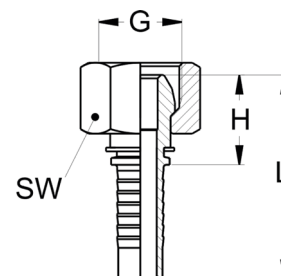

K

DKL 45° - Edelstahl

EFM universel 45° - inox

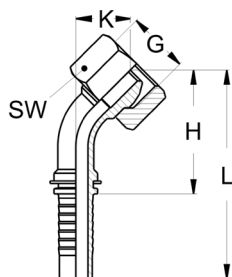

Leichte Baureihe

Metrisches Feingewinde, zylindrisch

Abdichtung: Universal Dichtkegelanschluss 24°/60° mit Überwurfmutter

Série légère

Pas fin métrique, cylindrique

Étanchéité : embout femelle universel cône 24°/60° avec écrou tournant

Dash	DN	Inch	Gewinde (G) Filetage (G)	RA RC	H (mm)	K (mm)	SW (mm) HEX (mm)	Art.-Nr. N° Art.
-03	5	3/16"	M 12X1,5	L06	44,5	22,5	14	424 22 05 12v
-04	6	1/4"	M 12X1,5	L06	37	14	14	424 22 06 12v
-04	6	1/4"	M 14X1,5	L08	35	14,5	17	424 22 06 14v
-04	6	1/4"	M 16X1,5	L10	38	16	19	424 22 06 16v
-04	6	1/4"	M 18X1,5	L12	39	17	22	424 22 06 18v
-05	8	5/16"	M 14X1,5	L08	44	18	27	424 22 08 14v
-05	8	5/16"	M 16X1,5	L10	43	17	19	424 22 08 16v
-05	8	5/16"	M 18X1,5	L12	39	18	22	424 22 08 18v
-06	10	3/8"	M 16X1,5	L10	43	17	19	424 22 10 16v
-06	10	3/8"	M 18X1,5	L12	43,5	18,5	22	424 22 10 18v
-06	10	3/8"	M 22X1,5	L15	42	19	27	424 22 10 22v
-08	12	1/2"	M 22X1,5	L15	53	19	27	424 22 12 22v
-08	12	1/2"	M 26X1,5	L18	47	21	32	424 22 12 26v
-10	16	5/8"	M 26X1,5	L18	59	23	32	424 22 16 26v
-12	19	3/4"	M 30X2	L22	70	25	36	424 22 20 30v
-16	25	1"	M 36X2	L28	90	32	41	424 22 25 36v
-20	31	1 1/4"	M 45X2	L35	100	36,5	50	424 22 32 45v
-24	38	1 1/2"	M 52X2	L42	111	43,5	60	424 22 40 52v

DKL 90° - Edelstahl

EFM universel 90° - inox

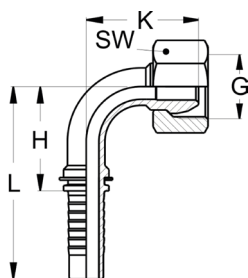

Leichte Baureihe

Metrisches Feingewinde, zylindrisch

Abdichtung: Universal Dichtkegelanschluss 24°/60° mit Überwurfmutter

Série légère

Pas fin métrique, cylindrique

Étanchéité : embout femelle universel cône 24°/60° avec écrou tournant

PN (bar)	Dash	DN	Inch	Gewinde (G) Filetage (G)	RA RC	H (mm)	K (mm)	SW (mm) HEX (mm)	Art.-Nr. N° Art.
280	-03	5	3/16"	M 12X1,5	L06	24	32	14	424 23 05 12v
280	-04	6	1/4"	M 12X1,5	L06	24	32	14	424 23 06 12v
280	-04	6	1/4"	M 14X1,5	L08	24	32	17	424 23 06 14v
280	-04	6	1/4"	M 16X1,5	L10	28	34,5	19	424 23 06 16v
280	-04	6	1/4"	M 18X1,5	L12	27	36,5	22	424 23 06 18v
280	-05	8	5/16"	M 14X1,5	L08	24	32	17	424 23 08 14v
280	-05	8	5/16"	M 16X1,5	L10	37	36,5	19	424 23 08 16v
280	-05	8	5/16"	M 18X1,5	L12	37	36,5	22	424 23 08 18v
280	-06	10	3/8"	M 16X1,5	L10	35	37,5	19	424 23 10 16v
280	-06	10	3/8"	M 18X1,5	L12	35,5	36,5	22	424 23 10 18v
280	-06	10	3/8"	M 22X1,5	L15	40	38,5	27	424 23 10 22v
280	-08	12	1/2"	M 22X1,5	L15	37,5	45	27	424 23 12 22v
210	-08	12	1/2"	M 26X1,5	L18	39	49	32	424 23 12 26v
210	-10	16	5/8"	M 26X1,5	L18	44	48,5	32	424 23 16 26v
210	-12	19	3/4"	M 30X2	L22	55,5	60,5	36	424 23 20 30v
165	-16	25	1"	M 36X2	L28	70,5	75	41	424 23 25 36v
125	-20	31	1 1/4"	M 45X2	L35	85	93,5	50	424 23 32 45v
100	-24	38	1 1/2"	M 52X2	L42	107	111	60	424 23 40 52v

DKM - Edelstahl

EFM - inox

Leichte Baureihe

Metrisches Feingewinde, zylindrisch

Abdichtung: Dichtkegelanschluss 60°

Série légère

Pas fin métrique, cylindrique

Étanchéité : embout femelle cône 60°

PN (bar)	Dash	DN	Inch	Gewinde (G) Filetage (G)	H (mm)	SW (mm) HEX (mm)	Art.-Nr. N° Art.
350	-03	5	3/16"	M 12X1,5	22	14	424 18 05 12v
350	-03	5	3/16"	M 14X1,5	21,5	17	424 18 05 14v
350	-04	6	1/4"	M 12X1,5	21,5	14	424 18 06 12v
350	-04	6	1/4"	M 14X1,5	21,5	17	424 18 06 14v
350	-04	6	1/4"	M 16X1,5	21,5	19	424 18 06 16v
350	-05	8	5/16"	M 14X1,5	21	17	424 18 08 14v
350	-05	8	5/16"	M 16X1,5	26	19	424 18 08 16v
350	-06	10	3/8"	M 14X1,5	19,5	17	424 18 10 14v
350	-06	10	3/8"	M 16X1,5	26	19	424 18 10 16v
350	-06	10	3/8"	M 18X1,5	26	22	424 18 10 18v
315	-06	10	3/8"	M 20X1,5	26	24	424 18 10 20v
315	-06	10	3/8"	M 22X1,5	24,2	27	424 18 10 22v
315	-08	12	1/2"	M 16X1,5	26	19	424 18 12 16v
350	-08	12	1/2"	M 18X1,5	22,5	22	424 18 12 18v
315	-08	12	1/2"	M 22X1,5	26	27	424 18 12 22v
250	-10	16	5/8"	M 26X1,5	30,5	32	424 18 16 26v
250	-12	19	3/4"	M 26X1,5	26,5	32	424 18 20 26v
210	-12	19	3/4"	M 30X1,5	36,5	36	424 18 20 30v
165	-16	25	1"	M 38X1,5	37	46	424 18 25 38v
125	-20	31	1 1/4"	M 45X1,5	36,5	50	424 18 32 45v
80	-32	51	2"	M 65X2	37,5	75	424 18 50 65v

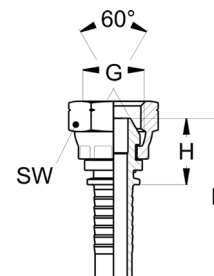

K

DKM 45° - Edelstahl

EFM 45° - inox

Leichte Baureihe

Metrisches Feingewinde, zylindrisch

Abdichtung: Dichtkegelanschluss 60°

Série légère

Pas fin métrique, cylindrique

Étanchéité : embout femelle cône 60°

PN (bar)	Dash	DN	Inch	Gewinde (G) Filetage (G)	H (mm)	K (mm)	SW (mm) HEX (mm)	Art.-Nr. N° Art.
350	-04	6	1/4"	M 14X1,5	37	16	17	424 19 06 14v
315	-08	12	1/2"	M 22X1,5	49	22	27	424 19 12 22v
165	-16	25	1"	M 38X1,5	84	35	46	424 19 25 38v

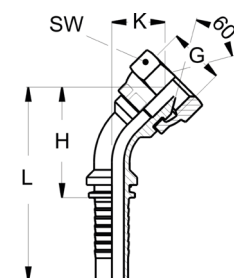

DKM 90° - Edelstahl

EFM 90° - inox

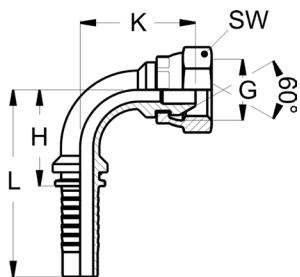

Leichte Baureihe

Metrisches Feingewinde, zylindrisch
Abdichtung: Dichtkegelanschluss 60°

Série légère

Pas fin métrique, cylindrique
Étanchéité : embout femelle cône 60°

PN (bar)	Dash	DN	Inch	Gewinde (G) Filetage (G)	H (mm)	K (mm)	SW (mm) HEX (mm)	Art.-Nr. N° Art.
350	-04	6	1/4"	M 12X1,5	24	32	14	424 20 06 12v
350	-04	6	1/4"	M 14X1,5	24	32	17	424 20 06 14v
350	-04	6	1/4"	M 16X1,5	28	34,5	19	424 20 06 16v
350	-06	10	3/8"	M 16X1,5	35	37,5	19	424 20 10 16v
350	-06	10	3/8"	M 18X1,5	35,5	36,5	22	424 20 10 18v
315	-08	12	1/2"	M 22X1,5	37,5	45	27	424 20 12 22v
210	-12	19	3/4"	M 30X1,5	55	59,5	36	424 20 20 30v
165	-16	25	1"	M 38X1,5	70,5	75	46	424 20 25 38v

RNM Ringnippel - Edelstahl

Banjo métrique OR / Banjo B0 - inox

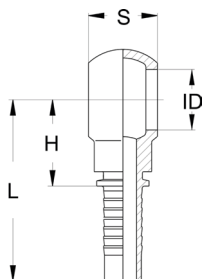

Anwendung: für metrische Hohlrauben

Application : pour vis creuses métriques

PN (bar)	Dash	DN	Inch	Innen-Ø (mm) Intérieur-Ø (mm)	H (mm)	S (mm)	Für Hohlraube Pour vis creuses	Art.-Nr. N° Art.
300	-04	6	1/4"	10,1	33	10	M 10X1	424 27 06 10v
300	-04	6	1/4"	12,1	24	12	M 12X1,5	424 27 06 12v
300	-04	6	1/4"	14,1	24	14	M 14X1,5	424 27 06 14v
300	-05	8	5/16"	10,1	33	10	M 10X1	424 27 08 10v
300	-05	8	5/16"	12,1	36	12	M 12X1,5	424 27 08 12v
300	-05	8	5/16"	14,1	24	12	M 14X1,5	424 27 08 14v
300	-05	8	5/16"	16,6	24,5	16	M 16X1,5	424 27 08 16v
280	-06	10	3/8"	14,1	24	14	M 14X1,5	424 27 10 14v
280	-06	10	3/8"	16,6	24	16	M 16X1,5	424 27 10 16v
280	-06	10	3/8"	18,1	24	20	M 18X1,5	424 27 10 18v
250	-08	12	1/2"	16,6	36	16	M 16X1,5	424 27 12 16v
250	-08	12	1/2"	18,1	28	20	M 18X1,5	424 27 12 18v
200	-08	12	1/2"	22,1	28	25	M 22X1,5	424 27 12 22v
200	-10	16	5/8"	22,1	47,5	25	M 22X1,5	424 27 16 22v
200	-12	19	3/4"	26,3	38,5	30	M 26X1,5	424 27 20 26v
120	-12	19	3/4"	30,2	38,5	36	M 30X1,5	424 27 20 30v

HSM Hohlschrauben metrisch - Edelstahl

VC Mét. vis creuses métriques - inox

Metrisches Feingewinde, zylindrisch

Anwendung: für metrische Ringnippel

Pas fin métrique, cylindrique

Application : pour embout banjo métrique

PN (bar)	Gewinde (G) Filetage (G)	L (mm)	L1 (mm)	SW (mm) HEX (mm)	Art.-Nr. N° Art.
300	M 10X1	25	19	14	424 28 10 10v
300	M 12X1,5	30	24	17	424 28 12 15v
300	M 14X1,5	32	26	19	424 28 14 15v
250	M 16X1,5	34	28	22	429 28 16 15v
250	M 18X1,5	38	32	24	424 28 18 15v
200	M 22X1,5	46	39	27	424 28 22 15v
200	M 26X1,5	52	45	32	424 28 26 15v
120	M 30X1,5	64	53	36	424 28 30 15v

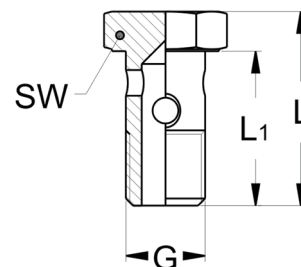

RNR Ringnippel zöllig - Edelstahl

Banjo Gaz OR / BO cotes pouce - inox

Anwendung: für zöllige Hohlschrauben

Application : pour vis creuses cotes pouce

PN (bar)	Dash	DN	Inch	Innen-Ø (mm) Intérieur-Ø (mm)	H (mm)	S (mm)	Für Hohlschraube Pour vis creuses	Art.-Nr. N° Art.
300	-04	6	1/4"	10,1	33	10	G 1/8"-28	424 47 06 31v
300	-04	6	1/4"	13,3	24	14	G 1/4"-19	424 47 06 32v
280	-04	6	1/4"	16,6	24	16	G 3/8"-19	424 47 06 33v
300	-05	8	5/16"	10,1	33	10	G 1/8"-28	424 47 08 31v
300	-05	8	5/16"	16,6	24,5	16	G 3/8"-19	424 47 08 33v
280	-06	10	3/8"	16,6	24	16	G 3/8"-19	424 47 10 33v
280	-06	10	3/8"	21,2	27,5	22	G 1/2"-14	424 47 10 34v
200	-08	12	1/2"	16,6	36	16	G 3/8"-19	424 47 12 33v
200	-08	12	1/2"	21,2	28	22	G 1/2"-14	424 47 12 34v
200	-12	19	3/4"	26,3	38,5	30	G 3/4"-14	424 47 20 36v
120	-16	25	1"	33,5	51,5	37,5	G 1"-11	424 47 25 37v

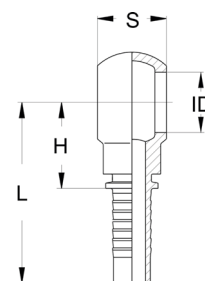

HSR Hohlschrauben zöllig - Edelstahl

VC Gaz vis creuses cotes pouce - inox

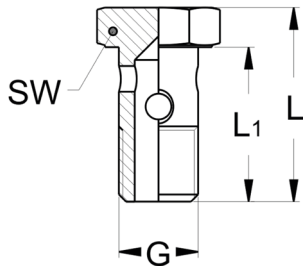

Whitworth Rohrgewinde (BSPP), zylindrisch

Anwendung: für zöllige Ringnippel

Filetage Whitworth (BSPP), cylindrique

Application : pour embout banjo cotes pouce

PN (bar)	Gewinde (G) Filetage (G)	L (mm)	L1 (mm)	SW (mm) HEX (mm)	Art.-Nr. N° Art.
350	G 1/8"-28	30	23	14	424 48 31 00v
300	G 1/4"-19	34,5	27,5	19	424 48 32 00v
280	G 3/8"-19	40	31	22	424 48 33 00v
200	G 1/2"-14	47,5	37,5	27	424 48 34 00v
200	G 3/4"-14	59	47	32	424 48 36 00v
120	G 1"-11	70	58	41	424 48 37 00v

DHSR Doppelhohlschrauben zöllig - Edelstahl

VC Gaz double vis creuses cotes pouce - inox

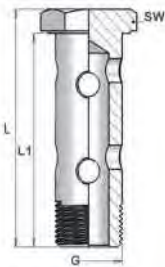

Whitworth Rohrgewinde (BSPP), zylindrisch

Anwendung: für zöllige Ringnippel

Filetage Whitworth (BSPP), cylindrique

Application : pour embout banjo cotes pouce

PN (bar)	Gewinde (G) Filetage (G)	L (mm)	L1 (mm)	SW (mm) HEX (mm)	Art.-Nr. N° Art.
300	G 1/4"-19	52	42	19	424 49 32 00v
280	G 3/8"-19	59	50	22	424 49 33 00v
200	G 1/2"-14	74	64	27	424 49 34 00v
200	G 3/4"-14	87	78	32	424 49 36 00v
120	G 1"-11	109	93	41	424 49 37 00v

DKR - Edelstahl FBSP - TBSP - inox

Whitworth Rohrgewinde (BSPP), zylindrisch

Abdichtung: Dichtkegelanschluss 60° mit Überwurfmutter

Filetage Whitworth (BSPP), cylindrique

Étanchéité : embout femelle cône 60° avec écrou tournant

PN (bar)	Dash	DN	Inch	Gewinde (G) Filetage (G)	H (mm)	SW (mm) HEX (mm)	Art.-Nr. N° Art.
415	-03	5	3/16"	G 1/8"-28	17	17	424 30 05 31v
415	-03	5	3/16"	G 1/4"-19	17	19	424 30 05 32v
415	-03	5	3/16"	G 3/8"-19	19	22	424 30 05 33v
415	-04	6	1/4"	G 1/8"-28	17	17	424 30 06 31v
450	-04	6	1/4"	G 1/4"-19	17	19	424 30 06 32v
450	-04	6	1/4"	G 3/8"-19	19	22	424 30 06 33v
450	-04	6	1/4"	G 1/2"-14	22	27	424 30 06 34v
350	-04	6	1/4"	G 3/4"-14	23,2	32	424 30 06 36v
350	-05	8	5/16"	G 1/4"-19	17	19	424 30 08 32v
350	-05	8	5/16"	G 3/8"-19	20	22	424 30 08 33v
350	-05	8	5/16"	G 1/2"-14	23	27	424 30 08 34v
450	-06	10	3/8"	G 1/4"-19	17	19	424 30 10 32v
450	-06	10	3/8"	G 3/8"-19	19	22	424 30 10 33v
450	-06	10	3/8"	G 1/2"-14	22	27	424 30 10 34v
415	-06	10	3/8"	G 3/4"-14	24	32	424 30 10 36v
415	-08	12	1/2"	G 3/8"-19	19	22	424 30 12 33v
415	-08	12	1/2"	G 1/2"-14	23	27	424 30 12 34v
415	-08	12	1/2"	G 5/8"-14	25	30	424 30 12 35v
415	-08	12	1/2"	G 3/4"-14	24	32	424 30 12 36v
350	-10	16	5/8"	G 1/2"-14	25	27	424 30 16 34v
350	-10	16	5/8"	G 5/8"-14	25	30	424 30 16 35v
350	-10	16	5/8"	G 3/4"-14	27	32	424 30 16 36v
350	-12	19	3/4"	G 1/2"-14	24	27	424 30 20 34v
250	-12	19	3/4"	G 5/8"-14	24	30	424 30 20 35v
350	-12	19	3/4"	G 3/4"-14	25	32	424 30 20 36v
350	-12	19	3/4"	G 1"-11	26	38	424 30 20 37v
210	-12	19	3/4"	G 1 1/4"-11	33	50	424 30 20 38v
280	-16	25	1"	G 3/4"-14	27	32	424 30 25 36v
280	-16	25	1"	G 1"-11	27	38	424 30 25 37v
280	-16	25	1"	G 1 1/4"-11	27	50	424 30 25 38v
210	-20	31	1 1/4"	G 1"-11	28	38	424 30 32 37v
210	-20	31	1 1/4"	G 1 1/4"-11	28	50	424 30 32 38v
210	-20	31	1 1/4"	G 1 1/2"-11	32	55	424 30 32 39v
210	-24	38	1 1/2"	G 1 1/4"-11	31	50	424 30 40 38v
185	-24	38	1 1/2"	G 1 1/2"-11	33	55	424 30 40 39v
185	-24	38	1 1/2"	G 2"-11	31	70	424 30 40 40v
165	-32	51	2"	G 2"-11	31	70	424 30 50 40v
120	-40	63	2 1/2"	G 2 1/2"-11	36	85	424 30 63 63v
70	-48	76	3"	G 3"-11	38	100	424 30 76 76v

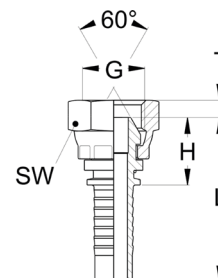

K

DKR 45° - Edelstahl FBSP - TBSP 45° - inox

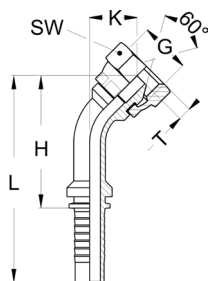

Whitworth Rohrgewinde (BSPP), zylindrisch

Abdichtung: Dichtkegelanschluss 60° mit Überwurfmutter

Filetage Whitworth (BSPP), cylindrique

Étanchéité : embout femelle cône 60° avec écrou tournant

PN (bar)	Dash	DN	Inch	Gewinde (G) Filetage (G)	H (mm)	K (mm)	SW (mm) HEX (mm)	Art.-Nr. N° Art.
415	-03	5	3/16"	G 1/8"-28	39	15,5	17	424 32 05 31v
415	-03	5	3/16"	G 1/4"-19	39	15,5	19	424 32 05 32v
415	-04	6	1/4"	G 1/8"-28	39,5	16,5	17	424 32 06 31v
450	-04	6	1/4"	G 1/4"-19	39,5	16,5	19	424 32 06 32v
450	-04	6	1/4"	G 3/8"-19	38,5	22,5	22	424 32 06 33v
350	-05	8	5/16"	G 1/4"-19	37	16	19	424 32 08 32v
350	-05	8	5/16"	G 3/8"-19	58	30	22	424 32 08 33v
350	-05	8	5/16"	G 1/2"-14	43	21	27	424 32 08 34v
450	-06	10	3/8"	G 1/4"-19	54	15,5	19	424 32 10 32v
450	-06	10	3/8"	G 3/8"-19	56	22	22	424 32 10 33v
450	-06	10	3/8"	G 1/2"-14	57,5	22	27	424 32 10 34v
415	-08	12	1/2"	G 3/8"-19	49	22	22	424 32 12 33v
415	-08	12	1/2"	G 1/2"-14	63,5	24	27	424 32 12 34v
415	-08	12	1/2"	G 5/8"-14	49	22	30	424 32 12 35v
415	-08	12	1/2"	G 3/4"-14	53	26	32	424 32 12 36v
350	-10	16	5/8"	G 1/2"-14	76	26,5	27	424 32 16 34v
350	-10	16	5/8"	G 5/8"-14	72	21	30	424 32 16 35v
350	-10	16	5/8"	G 3/4"-14	57	26	32	424 32 16 36v
350	-12	19	3/4"	G 1/2"-14	68	30	27	424 32 20 34v
350	-12	19	3/4"	G 3/4"-14	86,5	32,5	32	424 32 20 36v
350	-12	19	3/4"	G 1"-11	89	34	38	424 32 20 37v
280	-16	25	1"	G 1"-11	112,5	38,5	38	424 32 25 37v
280	-16	25	1"	G 1 1/4"-11	85	37	50	424 32 25 38v
150	-20	31	1 1/4"	G 1 1/4"-11	145,5	45	50	424 32 32 38v
210	-20	31	1 1/4"	G 1 1/2"-11	148	45	55	424 32 32 39v
185	-24	38	1 1/2"	G 1 1/2"-11	172,5	55,5	55	424 32 40 39v
185	-24	38	1 1/2"	G 2"-11	143	60	70	424 32 40 40v
165	-32	51	2"	G 2"-11	187	50	70	424 32 50 40v
70	-40	63	2 1/2"	G 2 1/2"-11	195,5	55	85	424 32 63 63v

DKR 90° - Edelstahl FBSP - TBSP 90° - inox

Whitworth Rohrgewinde (BSPP), zylindrisch

Abdichtung: Dichtkegelanschluss 60° mit Überwurfmutter

Filetage Whitworth (BSPP), cylindrique

Étanchéité : embout femelle cône 60° avec écrou tournant

PN (bar)	Dash	DN	Inch	Gewinde (G) Filetage (G)	H (mm)	K (mm)	SW (mm) HEX (mm)	Art.-Nr. N° Art.
415	-03	5	3/16"	G 1/8"-28	28,5	29	17	424 34 05 31v
415	-03	5	3/16"	G 1/4"-19	28,5	28	19	424 34 05 32v
415	-04	6	1/4"	G 1/8"-28	23,5	26,5	17	424 34 06 31v
450	-04	6	1/4"	G 1/4"-19	23,5	27,5	19	424 34 06 32v
450	-04	6	1/4"	G 3/8"-19	23,5	35,5	22	424 34 06 33v
350	-05	8	5/16"	G 1/4"-19	25,5	25,5	19	424 34 08 32v
350	-05	8	5/16"	G 3/8"-19	25,5	36	22	424 34 08 33v
350	-05	8	5/16"	G 1/2"-14	25,5	36	27	424 34 08 34v
450	-06	10	3/8"	G 1/4"-19	34,5	34,5	19	424 34 10 32v
450	-06	10	3/8"	G 3/8"-19	34,5	36,5	22	424 34 10 33v
450	-06	10	3/8"	G 1/2"-14	34,5	37	27	424 34 10 34v
415	-08	12	1/2"	G 3/8"-19	37,5	44,5	22	424 34 12 33v
415	-08	12	1/2"	G 1/2"-14	37,5	44,5	27	424 34 12 34v
415	-08	12	1/2"	G 5/8"-14	37,5	46	30	424 34 12 35v
415	-08	12	1/2"	G 3/4"-14	37,5	47	32	424 34 12 36v
350	-10	16	5/8"	G 1/2"-14	44,5	52	27	424 34 16 34v
350	-10	16	5/8"	G 5/8"-14	44,5	52,5	30	424 34 16 35v
350	-10	16	5/8"	G 3/4"-14	44,5	52	32	424 34 16 36v
350	-12	19	3/4"	G 1/2"-14	52,5	59,5	27	424 34 20 34v
350	-12	19	3/4"	G 3/4"-14	52,5	59	32	424 34 20 36v
350	-12	19	3/4"	G 1"-11	52,5	62	38	424 34 20 37v
280	-16	25	1"	G 1"-11	67,5	74,5	38	424 34 25 37v
280	-16	25	1"	G 1 1/4"-11	67,5	76,5	50	424 34 25 38v
150	-20	31	1 1/4"	G 1 1/4"-11	89	85,7	50	424 34 32 38v
210	-20	31	1 1/4"	G 1 1/2"-11	85	103	55	424 34 32 39v
185	-24	38	1 1/2"	G 1 1/2"-11	114	110	55	424 34 40 39v
185	-24	38	1 1/2"	G 2"-11	114	118	70	424 34 40 40v
165	-32	51	2"	G 2"-11	126	122	70	424 34 50 40v
70	-40	63	2 1/2"	G 2 1/2"-11	102	122	85	424 34 63 63v
50	-48	76	3"	G 3"-11	142	129	100	424 34 76 76v

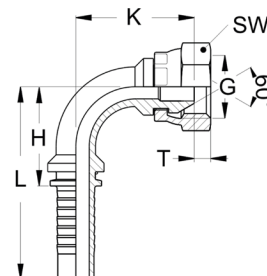

K

AGR - Edelstahl MBSP - inox

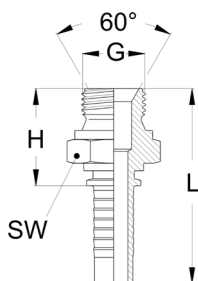

Whitworth Rohrgewinde (BSPP), zylindrisch

Abdichtung: Außengewindenippel mit 60° Aussenkennung und Dichtbund

Filetage Whitworth (BSPP), cylindrique

Étanchéité : embout mâle avec cône 60° et épaulement d'étanchéité

PN (bar)	Dash	DN	Inch	Gewinde (G) Filetage (G)	H (mm)	SW (mm) HEX (mm)	Art.-Nr. N° Art.
415	-03	5	3/16"	G 1/8"-28	24,5	14	424 40 05 31v
415	-03	5	3/16"	G 1/4"-19	27	19	424 40 05 32v
415	-04	6	1/4"	G 1/8"-28	23,5	14	424 40 06 31v
450	-04	6	1/4"	G 1/4"-19	27	19	424 40 06 32v
450	-04	6	1/4"	G 3/8"-19	29	22	424 40 06 33v
450	-04	6	1/4"	G 1/2"-14	32	27	424 40 06 34v
415	-05	8	5/16"	G 1/8"-28	24,5	14	424 40 08 31v
350	-05	8	5/16"	G 1/4"-19	27	19	424 40 08 32v
350	-05	8	5/16"	G 3/8"-19	29	22	424 40 08 33v
350	-05	8	5/16"	G 1/2"-14	32	27	424 40 08 34v
415	-06	10	3/8"	G 1/8"-28	25	17	424 40 10 31v
450	-06	10	3/8"	G 1/4"-19	27	19	424 40 10 32v
450	-06	10	3/8"	G 3/8"-19	29	22	424 40 10 33v
450	-06	10	3/8"	G 1/2"-14	32	27	424 40 10 34v
415	-08	12	1/2"	G 1/4"-19	28	19	424 40 12 32v
415	-08	12	1/2"	G 3/8"-19	29,5	22	424 40 12 33v
415	-08	12	1/2"	G 1/2"-14	32,5	27	424 40 12 34v
415	-08	12	1/2"	G 5/8"-14	33,5	30	424 40 12 35v
415	-08	12	1/2"	G 3/4"-14	35,5	32	424 40 12 36v
350	-10	16	5/8"	G 1/2"-14	34	27	424 40 16 34v
350	-10	16	5/8"	G 5/8"-14	35	30	424 40 16 35v
350	-10	16	5/8"	G 3/4"-14	37	32	424 40 16 36v
350	-12	19	3/4"	G 1/2"-14	33	27	424 40 20 34v
350	-12	19	3/4"	G 3/4"-14	36,5	32	424 40 20 36v
350	-12	19	3/4"	G 1"-11	40,5	38	424 40 20 37v
280	-16	25	1"	G 3/4"-14	37,5	32	424 40 25 36v
280	-16	25	1"	G 1"-11	41,5	38	424 40 25 37v
280	-16	25	1"	G 1 1/4"-11	45,5	50	424 40 25 38v
210	-20	31	1 1/4"	G 1 1/4"-11	46	50	424 40 32 38v
210	-20	31	1 1/4"	G 1 1/2"-11	46	55	424 40 32 39v
185	-24	38	1 1/2"	G 1 1/4"-11	46,5	50	424 40 40 38v
185	-24	38	1 1/2"	G 1 1/2"-11	46	55	424 40 40 39v
165	-32	51	2"	G 2"-11	50	70	424 40 50 40v
120	-32	51	2"	G 2 1/2"-11	54	80	424 40 50 63v
120	-40	63	2 1/2"	G 2 1/2"-11	46,5	80	424 40 63 63v

AGR-K - Edelstahl

MC - MG CO - inox

Whitworth Rohrgewinde (BSPT), kegelig

Abdichtung: Außengewindenippel mit 60° Aussenkung

Filet Whitworth (BSPT), conique

Étanchéité : embout mâle avec cône 60°

PN (bar)	Dash	DN	Inch	Gewinde (G) Filetage (G)	H (mm)	SW (mm) HEX (mm)	Art.-Nr. N° Art.
415	-03	5	3/16"	R 1/8"	22,5	14	424 41 05 51v
415	-03	5	3/16"	R 1/4"	26,7	14	424 41 05 52v
450	-04	6	1/4"	R 1/8"	22,5	14	424 41 06 51v
450	-04	6	1/4"	R 1/4"	27	14	424 41 06 52v
450	-04	6	1/4"	R 3/8"	28,6	19	424 41 06 53v
415	-04	6	1/4"	R 1/2"	32	22	424 41 06 54v
350	-05	8	5/16"	R 1/4"	27,5	14	424 41 08 52v
350	-05	8	5/16"	R 3/8"	29	19	424 41 08 53v
450	-06	10	3/8"	R 1/4"	27,3	17	424 41 10 52v
450	-06	10	3/8"	R 3/8"	29,5	19	424 41 10 53v
415	-06	10	3/8"	R 1/2"	33	22	424 41 10 54v
415	-08	12	1/2"	R 3/8"	29	19	424 41 12 53v
415	-08	12	1/2"	R 1/2"	32,5	22	424 41 12 54v
350	-08	12	1/2"	R 3/4"	35	27	424 41 12 56v
350	-10	16	5/8"	R 3/8"	29,5	22	424 41 16 53v
350	-10	16	5/8"	R 1/2"	28,5	22	424 41 16 54v
350	-10	16	5/8"	R 3/4"	36,3	27	424 41 16 56v
350	-12	19	3/4"	R 1/2"	36,5	27	424 41 20 54v
350	-12	19	3/4"	R 3/4"	36,5	27	424 41 20 56v
280	-12	19	3/4"	R 1"	43,5	36	424 41 20 57v
280	-16	25	1"	R 3/4"	37,5	32	424 41 25 56v
280	-16	25	1"	R 1"	44,5	36	424 41 25 57v
210	-16	25	1"	R 1 1/4"	47	46	424 41 25 58v
210	-20	31	1 1/4"	R 1"	47	41	424 41 32 57v
210	-20	31	1 1/4"	R 1 1/4"	48	46	424 41 32 58v
185	-24	38	1 1/2"	R 1 1/2"	46	50	424 41 40 59v
165	-32	51	2"	R 2"	49	65	424 41 50 60v

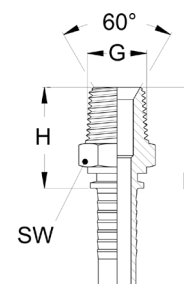

K

AGN - Edelstahl MB - MNPT - inox

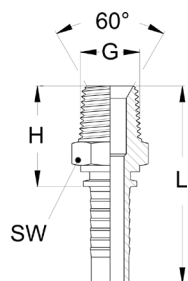

NPT Gewinde

Abdichtung: Außengewindenippel mit 60° Aussenkantung, Kegelfgewinde
Filetage NPT

Étanchéité : embout mâle avec cône 60°, étanchéité par filetage conique

PN (bar)	Dash	DN	Inch	Gewinde (G) Filetage (G)	H (mm)	SW (mm) HEX (mm)	Art.-Nr. N° Art.
415	-03	5	3/16"	1/8"-27 NPT	24,5	14	424 44 05 81v
415	-03	5	3/16"	1/4"-18 NPT	29,1	14	424 44 05 82v
450	-04	6	1/4"	1/8"-27 NPT	24,5	14	424 44 06 81v
450	-04	6	1/4"	1/4"-18 NPT	27,5	14	424 44 06 82v
450	-04	6	1/4"	3/8"-18 NPT	29	19	424 44 06 83v
415	-04	6	1/4"	1/2"-14 NPT	34,6	22	424 44 06 84v
350	-05	8	5/16"	1/4"-18 NPT	28,5	14	424 44 08 82v
350	-05	8	5/16"	3/8"-18 NPT	29,3	19	424 44 08 83v
450	-06	10	3/8"	1/4"-18 NPT	29,3	17	424 44 10 82v
450	-06	10	3/8"	3/8"-18 NPT	29,3	19	424 44 10 83v
415	-06	10	3/8"	1/2"-14 NPT	35,1	22	424 44 10 84v
415	-08	12	1/2"	3/8"-18 NPT	29	19	424 44 12 83v
415	-08	12	1/2"	1/2"-14 NPT	34,5	22	424 44 12 84v
350	-08	12	1/2"	3/4"-14 NPT	35	27	424 44 12 85v
350	-10	16	5/8"	3/8"-18 NPT	34,3	22	424 44 16 83v
350	-10	16	5/8"	1/2"-14 NPT	39,4	22	424 44 16 84v
350	-10	16	5/8"	3/4"-14 NPT	36	27	424 44 16 85v
350	-12	19	3/4"	1/2"-14 NPT	38,1	27	424 44 20 84v
350	-12	19	3/4"	3/4"-14 NPT	36,5	27	424 44 20 85v
280	-12	19	3/4"	1"-11,5 NPT	43,5	36	424 44 20 86v
280	-16	25	1"	3/4"-14 NPT	37,5	32	424 44 25 85v
280	-16	25	1"	1"-11,5 NPT	44,5	36	424 44 25 86v
210	-16	25	1"	1 1/4"-11,5 NPT	47	46	424 44 25 87v
210	-20	31	1 1/4"	1"-11,5 NPT	47	41	424 44 32 86v
210	-20	31	1 1/4"	1 1/4"-11,5 NPT	48	46	424 44 32 87v
210	-20	31	1 1/4"	1 1/2"-11,5 NPT	46	55	424 44 32 88v
185	-24	38	1 1/2"	1 1/2"-11,5 NPT	49	50	424 44 40 88v
165	-32	51	2"	2"-11,5 NPT	50	65	424 44 50 89v

BER - Edelstahl ELG - inox

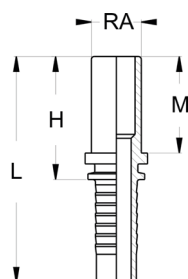

Abdichtung: Rohrstützen zöllig für Schneidring und Überwurfmutter

Étanchéité : embout lisse pouce pour bague coupante et écrou tournant

PN (bar)	Dash	DN	Inch	H (mm)	RA Inch RC Inch	Art.-Nr. N° Art.
450	-04	6	1/4"	29,5	1/4" = 6,35 mm	424 10 56 32v
350	-04	6	1/4"	32	3/8" = 9,52 mm	424 10 56 33v
450	-05	8	5/16"	29,5	5/16" = 7,94 mm	424 10 58 16v
350	-05	8	5/16"	32	3/8" = 9,52 mm	424 10 58 33v
450	-06	10	3/8"	32	3/8" = 9,52 mm	424 10 60 33v
420	-06	10	3/8"	32	1/2" = 12,70 mm	424 10 60 34v
250	-08	12	1/2"	33	1/2" = 12,70 mm	424 10 62 34v
160	-08	12	1/2"	33	5/8" = 15,88 mm	424 10 62 35v
215	-08	12	1/2"	33	3/4" = 19,05 mm	424 10 62 36v
160	-10	16	5/8"	33	5/8" = 15,88 mm	424 10 66 35v
215	-12	19	3/4"	36	3/4" = 19,05 mm	424 10 70 36v
165	-16	25	1"	40	1" = 25,40 mm	424 10 75 37v
210	-20	31	1 1/4"	47,5	1 1/4" = 31,75 mm	424 10 82 38v
170	-24	38	1 1/2"	48	1 1/2" = 38,10 mm	424 10 90 39v

DKR-flachdichtend - Edelstahl

TG - FBSP plat - inox

Whitworth Rohrgewinde (BSPP), zylindrisch

Abdichtung: flachdichtender Nippel mit Überwurfmutter

Filetage Whitworth (BSPP), cylindrique

Étanchéité : embout à face plane avec écrou tournant

PN (bar)	Dash	DN	Inch	Gewinde (G) Filetage (G)	H (mm)	SW (mm) HEX (mm)	Art.-Nr. N° Art.
450	-04	6	1/4"	G 1/8"-28	13,5	14	424 42 06 31v
450	-04	6	1/4"	G 1/4"-19	15,5	19	424 42 06 32v
450	-04	6	1/4"	G 3/8"-19	16	22	424 42 06 33v
450	-04	6	1/4"	G 1/2"-14	20,5	27	424 42 06 34v
450	-05	8	5/16"	G 1/4"-19	16	19	424 42 08 32v
350	-05	8	5/16"	G 3/8"-19	16	22	424 42 08 33v
350	-05	8	5/16"	G 1/2"-14	16,5	27	424 42 08 34v
450	-06	10	3/8"	G 1/4"-19	17	19	424 42 10 32v
450	-06	10	3/8"	G 3/8"-19	16	22	424 42 10 33v
450	-06	10	3/8"	G 1/2"-14	18	27	424 42 10 34v
415	-08	12	1/2"	G 3/8"-19	20,5	19	424 42 12 33v
415	-08	12	1/2"	G 1/2"-14	18,5	27	424 42 12 34v
415	-08	12	1/2"	G 5/8"-14	18,5	30	424 42 12 35v
415	-08	12	1/2"	G 3/4"-14	21	32	424 42 12 36v
350	-10	16	5/8"	G 1/2"-14	20,5	27	424 42 16 34v
350	-10	16	5/8"	G 5/8"-14	20	30	424 42 16 35v
350	-10	16	5/8"	G 3/4"-14	24	32	424 42 16 36v
350	-10	16	5/8"	G 1"-11	23	38	424 42 16 37v
350	-12	19	3/4"	G 3/4"-14	22	32	424 42 20 36v
350	-12	19	3/4"	G 1"-11	23	38	424 42 20 37v
350	-12	19	3/4"	G 1 1/4"-11	26	50	424 42 20 38v
280	-16	25	1"	G 1"-11	24	38	424 42 25 37v
210	-16	25	1"	G 1 1/4"-11	24,5	50	424 42 25 38v
210	-20	31	1 1/4"	G 1"-11	25	38	424 42 32 37v
210	-20	31	1 1/4"	G 1 1/4"-11	25,5	50	424 42 32 38v
185	-20	31	1 1/4"	G 1 1/2"-11	41	55	424 42 32 39v
185	-24	38	1 1/2"	G 1 1/2"-11	27	55	424 42 40 39v
165	-32	51	2"	G 2"-11	28	70	424 42 50 40v

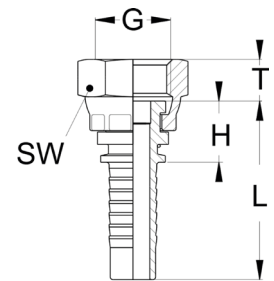

K

DKR 45°-flachdichtend - Edelstahl

TG - FBSP plat 45° - inox

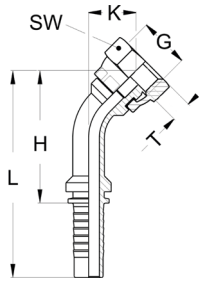

Whitworth Rohrgewinde (BSPP), zylindrisch

Abdichtung: flachdichtender Nippel mit gecrimpter Mutter

Filetage Whitworth (BSPP), cylindrique

Étanchéité : embout à face plane avec écrou serti

PN (bar)	Dash	DN	Inch	Gewinde (G) Filetage (G)	H (mm)	K (mm)	SW (mm) HEX (mm)	Art.-Nr. N° Art.
415	-04	6	1/4"	G 1/4"-19	19	16,5	19	424 31 06 32v
350	-05	8	5/16"	G 1/4"-19	37	16	19	424 31 08 32v
350	-05	8	5/16"	G 3/8"-19	58	30	22	424 31 08 33v
450	-06	10	3/8"	G 3/8"-19	56	22	22	424 31 10 33v
450	-06	10	3/8"	G 1/2"-14	57,5	22	27	424 31 10 34v
415	-06	10	3/8"	G 3/4"-14	68,5	26	32	424 31 10 35v
415	-08	12	1/2"	G 1/2"-14	63,5	24	27	424 31 12 34v
415	-08	12	1/2"	G 5/8"-14	49	22	30	424 31 12 35v
415	-08	12	1/2"	G 3/4"-14	53	26	32	424 31 12 36v
350	-10	16	5/8"	G 1/2"-14	76	26,5	27	424 31 16 34v
350	-10	16	5/8"	G 5/8"-14	72	21	30	424 31 16 35v
350	-10	16	5/8"	G 3/4"-14	57	26	32	424 31 16 36v
350	-12	19	3/4"	G 3/4"-14	86,5	32,5	32	424 31 20 36v
350	-12	19	3/4"	G 1"-11	89	34	38	424 31 20 37v
280	-16	25	1"	G 1 1/4"-11	85	37	50	424 31 25 37v
150	-20	31	1 1/4"	G 1 1/4"-11	145,5	45	50	424 31 32 38v
185	-24	38	1 1/2"	G 1 1/2"-11	172,5	55,5	55	424 31 40 39v
165	-32	51	2"	G 2"-11	187	50	70	424 31 50 40v

DKR 90°-flachdichtend - Edelstahl

TG - FBSP fond plat 90° - inox

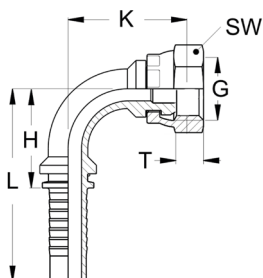

Whitworth Rohrgewinde (BSPP), zylindrisch

Abdichtung: flachdichtender Nippel mit Überwurfmutter

Filetage Whitworth (BSPP), cylindrique

Étanchéité : embout à face plane avec écrou tournant

PN (bar)	Dash	DN	Inch	Gewinde (G) Filetage (G)	H (mm)	K (mm)	SW (mm) HEX (mm)	Art.-Nr. N° Art.
450	-04	6	1/4"	G 1/8"-28	23,5	26,5	17	424 33 06 31v
450	-04	6	1/4"	G 1/4"-19	23,5	27,5	19	424 33 06 32v
450	-06	10	3/8"	G 3/8"-19	34,5	36,5	22	424 33 10 33v
450	-06	10	3/8"	G 1/2"-14	34,5	37	27	424 33 10 34v
350	-06	10	3/8"	G 3/4"-14	36,5	45	32	424 33 10 36v
415	-08	12	1/2"	G 1/2"-14	37,5	44,5	27	424 33 12 34v
415	-08	12	1/2"	G 5/8"-14	37,5	46	30	424 33 12 35v
415	-08	12	1/2"	G 3/4"-14	37,5	37,5	32	424 33 12 36v
350	-10	16	5/8"	G 1/2"-14	44,5	52	27	424 33 16 34v
350	-10	16	5/8"	G 5/8"-14	44,5	52,5	30	424 33 16 35v
350	-10	16	5/8"	G 3/4"-14	44,5	52	32	424 33 16 36v
350	-12	19	3/4"	G 3/4"-14	52,5	59	32	424 33 20 36v
350	-12	19	3/4"	G 1"-11	52,5	62	38	424 33 20 37v
280	-16	25	1"	G 1"-11	67,5	74,5	38	424 33 25 37v
280	-16	25	1"	G 1 1/4"-11	67,5	76,5	50	424 33 25 38v
210	-20	31	1 1/4"	G 1 1/4"-11	89	85,7	50	424 33 32 38v
210	-20	31	1 1/4"	G 1 1/2"-11	85	103	55	424 33 32 39v
185	-24	38	1 1/2"	G 1 1/2"-11	114	110	55	424 33 40 39v
165	-32	51	2"	G 2"-11	126	122	70	424 33 50 40v

AGR-flachdichtend - Edelstahl

MBSP - MG plat - inox

Whitworth Rohrgewinde (BSPP), zylindrisch

Abdichtung: flachdichtender Außengewindenippel

Filetage Whitworth (BSPP), cylindrique

Étanchéité : embout mâle à face plane

PN (bar)	Dash	DN	Inch	Gewinde (G) Filetage (G)	H (mm)	SW (mm) HEX (mm)	Art.-Nr. N° Art.
450	-04	6	1/4"	G 1/8"-28	23,5	14	424 43 06 31v
450	-04	6	1/4"	G 1/4"-19	27	19	424 43 06 32v
350	-05	8	5/16"	G 1/4"-19	28	19	424 43 08 32v
350	-05	8	5/16"	G 3/8"-19	29	22	424 43 08 33v
450	-06	10	3/8"	G 1/4"-19	28	19	424 43 10 32v
450	-06	10	3/8"	G 3/8"-19	29	22	424 43 10 33v
450	-06	10	3/8"	G 1/2"-14	32	27	424 43 10 34v
415	-08	12	1/2"	G 1/4"-19	28	19	424 43 12 32v
415	-08	12	1/2"	G 3/8"-19	29,5	22	424 43 12 33v
415	-08	12	1/2"	G 1/2"-14	32,5	27	424 43 12 34v
415	-08	12	1/2"	G 5/8"-14	33,5	30	424 43 12 35v
415	-08	12	1/2"	G 3/4"-14	35,5	32	424 43 12 36v
350	-10	16	5/8"	G 1/2"-14	34	27	424 43 16 34v
350	-10	16	5/8"	G 5/8"-14	35	30	424 43 16 35v
350	-10	16	5/8"	G 3/4"-14	37	32	424 43 16 36v
350	-12	19	3/4"	G 3/4"-14	36,5	32	424 43 20 36v
350	-12	19	3/4"	G 1"-11	40,5	38	424 43 20 37v
280	-16	25	1"	G 1"-11	41,5	38	424 43 25 37v
210	-16	25	1"	G 1 1/4"-11	45,5	50	424 43 25 38v
210	-20	31	1 1/4"	G 1 1/4"-11	46	50	424 43 32 38v
184	-20	31	1 1/4"	G 1 1/2"-11	46	55	424 43 32 39v
184	-24	38	1 1/2"	G 1 1/2"-11	46	55	424 43 40 39v
165	-32	51	2"	G 2"-11	50	70	424 43 50 40v
120	-32	51	2"	G 2 1/2"-11	54	80	424 43 50 63v
120	-40	63	2 1/2"	G 2 1/2"-11	56,5	80	424 43 63 63v

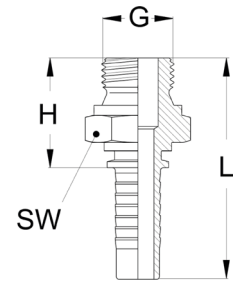

K

DKJ (J.I.C.) - Edelstahl

FJ - TJ (J.I.C.) - inox

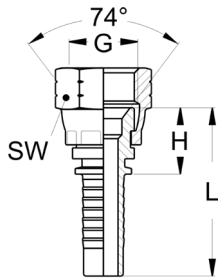

Amerikanisches Normgewinde UNF-UN

Abdichtung: Dichtkegelanschluss mit 74° Innenkonus

Pas américain normalisé UNF-UN

Étanchéité : embout femelle avec cône intérieur 74°

PN (bar)	Dash	DN	Inch	Gewinde (G) Filetage (G)	H (mm)	SW (mm) HEX (mm)	Art.-Nr. N° Art.
350	-03	5	3/16"	3/8"-24 UNF	15,5	17	424 50 05 70v
350	-03	5	3/16"	7/16"-20 UNF	15,5	17	424 50 05 41v
350	-03	5	3/16"	1/2"-20 UNF	15,5	17	424 50 05 42v
350	-03	5	3/16"	9/16"-18 UNF	18	19	424 50 05 43v
350	-04	6	1/4"	7/16"-20 UNF	15,5	17	424 50 06 41v
350	-04	6	1/4"	1/2"-20 UNF	15,5	17	424 50 06 42v
250	-04	6	1/4"	9/16"-18 UNF	15,5	19	424 50 06 43v
250	-04	6	1/4"	3/4"-16 UNF	19	24	424 50 06 44v
350	-05	8	5/16"	7/16"-24	15,5	17	424 50 08 41v
350	-05	8	5/16"	1/2"-20 UNF	15,5	17	424 50 08 42v
250	-05	8	5/16"	9/16"-18 UNF	15,5	19	424 50 08 43v
250	-05	8	5/16"	3/4"-16 UNF	19	24	424 50 08 44v
350	-06	10	3/8"	7/16"-20 UNF	15,5	17	424 50 10 41v
250	-06	10	3/8"	5/8"-18 UNF	15,5	22	424 50 10 71v
250	-06	10	3/8"	1/2"-20 UNF	15,5	17	424 50 10 42v
250	-06	10	3/8"	9/16"-18 UNF	15,5	19	424 50 10 43v
250	-06	10	3/8"	3/4"-16 UNF	19	24	424 50 10 44v
250	-06	10	3/8"	3/4"-16 UNF	19	24	424 53 10 44v
200	-06	10	3/8"	7/8"-14 UNF	19	27	424 50 10 45v
250	-08	12	1/2"	9/16"-18 UNF	16,5	19	424 50 12 43v
250	-08	12	1/2"	3/4"-16 UNF	19,5	24	424 50 12 44v
200	-08	12	1/2"	7/8"-14 UNF	19,5	27	424 50 12 45v
200	-08	12	1/2"	1 1/16"-12 UN	23	32	424 50 12 46v
200	-10	16	5/8"	3/4"-16 UNF	20	24	424 50 16 44v
200	-10	16	5/8"	7/8"-14 UNF	20	27	424 50 16 45v
200	-10	16	5/8"	1 1/16"-12 UN	23	32	424 50 16 46v
160	-10	16	5/8"	1 5/16"-12 UN	26	38	424 50 16 47v
200	-12	19	3/4"	3/4"-16 UNF	20	24	424 50 20 44v
200	-12	19	3/4"	7/8"-14 UNF	20,5	27	424 50 20 45v
200	-12	19	3/4"	1 1/16"-12 UN	23	32	424 50 20 46v
160	-12	19	3/4"	1 5/16"-12 UN	23,5	38	424 50 20 47v
200	-16	25	1"	1 1/16"-12 UN	23,5	32	424 50 25 46v
160	-16	25	1"	1 5/16"-12 UN	24,5	38	424 50 25 47v
125	-16	25	1"	1 5/8"-12 UN	27	50	424 50 25 48v
100	-20	31	1 1/4"	1 5/16"-12 UN	25,5	38	424 50 32 47v
125	-20	31	1 1/4"	1 5/8"-12 UN	28	50	424 50 32 48v
100	-20	31	1 1/4"	1 7/8"-12 UN	28	55	424 50 32 49v
100	-24	38	1 1/2"	1 7/8"-12 UN	28	55	424 50 40 49v
80	-24	38	1 1/2"	2 1/2"-12 UN	30	70	424 50 40 50v
80	-32	51	2"	2 1/2"-12 UN	31	70	424 50 50 50v

DKJ (J.I.C.) mit Sechskant - Edelstahl

FJ - TJ (J.I.C.) double hexagone - inox

Amerikanisches Normgewinde UNF-UN

Anwendung: mit Sechskant

Abdichtung: Dichtkegelanschluss mit 74° Innenkonus

Pas américain normalisé UNF-UN

Application : écrou de retenue

Étanchéité : embout femelle avec cône intérieur 74°

PN (bar)	Dash	DN	Inch	Gewinde (G) Filetage (G)	H (mm)	SW1 (mm) HEX1 (mm)	SW2 (mm) HEX2 (mm)	Art.-Nr. N° Art.
350	-04	6	1/4"	7/16"-20 UNF	25,5	17	14	424 53 06 41v
350	-04	6	1/4"	1/2"-20 UNF	25,5	17	14	424 53 06 42v
250	-04	6	1/4"	9/16"-18 UNF	25,5	19	14	424 53 06 43v
250	-05	8	5/16"	9/16"-18 UNF	25,5	19	14	424 53 08 43v
250	-06	10	3/8"	9/16"-18 UNF	25,8	19	17	424 53 10 43v
250	-08	12	1/2"	3/4"-16 UNF	29,5	24	19	424 53 12 44v
200	-08	12	1/2"	7/8"-14 UNF	29,5	27	22	424 53 12 45v
200	-10	16	5/8"	7/8"-14 UNF	31	27	22	424 53 16 45v
200	-10	16	5/8"	1 1/16"-12 UN	34	32	27	424 53 16 46v
200	-12	19	3/4"	1 1/16"-12 UN	34	32	27	424 53 20 46v
160	-16	25	1"	1 5/16"-12 UN	35,5	38	32	424 53 25 47v
125	-20	31	1 1/4"	1 5/8"-12 UN	36	50	41	424 53 32 48v
100	-24	38	1 1/2"	1 7/8"-12 UN	42	55	46	424 53 40 49v
80	-32	51	2"	2 1/2"-12 UN	52	70	65	424 53 50 50v



K

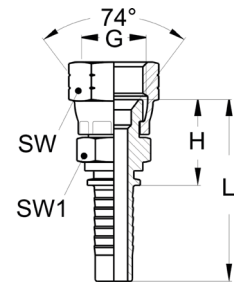

DKJ 45° (J.I.C.) - Edelstahl

FJ - TJ 45° (J.I.C.) - inox

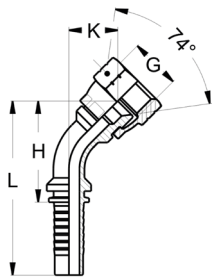

Amerikanisches Normgewinde UNF-UN

Abdichtung: Dichtkegelanschluss mit 74° Innenkonus

Pas américain normalisé UNF-UN

Étanchéité : embout femelle avec cône intérieur 74°

PN (bar)	Dash	DN	Inch	Gewinde (G) Filetage (G)	H (mm)	K (mm)	SW (mm) HEX (mm)	Art.-Nr. N° Art.
350	-03	5	3/16"	3/8"-24 UNF	42,5	14,5	17	424 51 05 70v
350	-03	5	3/16"	7/16"-20 UNF	39	14,5	17	424 51 05 41v
350	-03	5	3/16"	1/2"-20 UNF	44	21	17	424 51 05 42v
350	-04	6	1/4"	7/16"-20 UNF	41,5	18,5	17	424 51 06 41v
350	-04	6	1/4"	1/2"-20 UNF	42,5	19,5	17	424 51 06 42v
250	-04	6	1/4"	9/16"-18 UNF	52,5	16,5	19	424 51 06 43v
250	-04	6	1/4"	3/4"-16 UNF	46	11,5	24	424 51 06 44v
350	-05	8	5/16"	7/16"-20 UNF	41,5	18,5	17	424 51 08 41v
350	-05	8	5/16"	1/2"-20 UNF	38,3	12	17	424 51 08 42v
250	-05	8	5/16"	9/16"-18 UNF	68,5	26	19	424 51 08 43v
250	-06	10	3/8"	1/2"-20 UNF	59	20,5	17	424 51 10 42v
250	-06	10	3/8"	9/16"-18 UNF	52,5	16,5	19	424 51 10 43v
250	-06	10	3/8"	5/8"-18 UNF	52,5	16,5	22	424 51 10 71v
250	-06	10	3/8"	3/4"-16 UNF	56	16	24	424 51 10 44v
200	-06	10	3/8"	7/8"-14 UNF	58	23,5	27	424 51 10 45v
250	-08	12	1/2"	3/4"-16 UNF	64	20	24	424 51 12 44v
200	-08	12	1/2"	7/8"-14 UNF	70,5	36	27	424 51 12 45v
200	-08	12	1/2"	1 1/16"-12 UN	76	24,5	32	424 51 12 46v
200	-10	16	5/8"	3/4"-16 UNF	66	22	24	424 51 16 44v
200	-10	16	5/8"	7/8"-14 UNF	70	41	27	424 51 16 45v
200	-10	16	5/8"	1 1/16"-12 UN	79	26,5	32	424 51 16 46v
200	-12	19	3/4"	3/4"-16 UNF	70	25	24	424 51 20 44v
200	-12	19	3/4"	1 1/16"-12 UN	98,5	35	32	424 51 20 46v
160	-12	19	3/4"	1 5/16"-12 UN	86	26	38	424 51 20 47v
160	-16	25	1"	1 5/16"-12 UN	109	37	38	424 51 25 47v
125	-16	25	1"	1 5/8"-12 UN	111	39	50	424 51 25 48v
125	-20	31	1 1/4"	1 5/8"-12 UN	134	43	50	424 51 32 48v
100	-20	31	1 1/4"	1 7/8"-12 UN	135	46,3	55	424 51 32 49v
100	-24	38	1 1/2"	1 7/8"-12 UN	172,5	53,5	55	424 51 40 49v
80	-24	38	1 1/2"	2 1/2"-12 UN	172,5	56	70	424 51 40 50v
80	-32	51	2"	2 1/2"-12 UN	175	58	70	424 51 50 50v

DKJ 90° (J.I.C.) - Edelstahl FJ - TJ 90° (J.I.C.) - inox

Amerikanisches Normgewinde UNF-UN

Abdichtung: Dichtkegelanschluss mit 74° Innenkonus

Pas américain normalisé UNF-UN

Étanchéité : embout femelle avec cône intérieur 74°

PN (bar)	Dash	DN	Inch	Gewinde (G) Filetage (G)	H (mm)	K (mm)	SW (mm) HEX (mm)	Art.-Nr. N° Art.
350	-03	5	3/16"	3/8"-24 UNF	25,5	28	17	424 52 05 70v
350	-03	5	3/16"	7/16"-20 UNF	24,5	26,5	17	424 52 05 41v
350	-03	5	3/16"	1/2"-20 UNF	24	24,5	17	424 52 05 42v
250	-03	5	3/16"	9/16"-18 UNF	22	35	19	424 52 05 43v
350	-04	6	1/4"	7/16"-20 UNF	23,5	30,5	17	424 52 06 41v
350	-04	6	1/4"	1/2"-20 UNF	23,5	30,5	17	424 52 06 42v
250	-04	6	1/4"	3/4"-16 UNF	24	34	24	424 52 06 44v
250	-04	6	1/4"	9/16"-18 UNF	22	35	19	424 52 06 43v
350	-05	8	5/16"	7/16"-20 UNF	25	28	17	424 52 08 41v
350	-05	8	5/16"	1/2"-20 UNF	24,5	27	17	424 52 08 42v
250	-05	8	5/16"	9/16"-18 UNF	38,5	37,5	19	424 52 08 43v
350	-06	10	3/8"	7/16"-20 UNF	36,5	34	17	424 52 10 41v
250	-06	10	3/8"	1/2"-20 UNF	36,5	33	17	424 52 10 42v
250	-06	10	3/8"	9/16"-18 UNF	35	36	19	424 52 10 43v
250	-06	10	3/8"	3/4"-16 UNF	40	46,5	24	424 52 10 44v
200	-06	10	3/8"	7/8"-14 UNF	40	38,5	27	424 52 10 45v
250	-08	12	1/2"	3/4"-16 UNF	36,5	45	24	424 52 12 44v
200	-08	12	1/2"	7/8"-14 UNF	40	47	27	424 52 12 45v
200	-08	12	1/2"	1 1/16"-12 UN	37	48	32	424 52 12 46v
200	-10	16	5/8"	3/4"-16 UNF	38	46	24	424 52 16 44v
200	-10	16	5/8"	7/8"-14 UNF	43,1	52,6	27	424 52 16 45v
200	-10	16	5/8"	1 1/16"-12 UN	43,5	57	32	424 52 16 46v
200	-12	19	3/4"	3/4"-16 UNF	40	48	24	424 52 20 44v
200	-12	19	3/4"	1 1/16"-12 UN	55	68	32	424 52 20 46v
160	-12	19	3/4"	1 5/16"-12 UN	53,5	70,5	38	424 52 20 47v
200	-16	25	1"	1 1/16"-12 UN	58	72	32	424 52 25 46v
160	-16	25	1"	1 5/16"-12 UN	70,5	88	38	424 52 25 47v
125	-16	25	1"	1 5/8"-12 UN	64	81	50	424 52 25 48v
125	-20	31	1 1/4"	1 5/8"-12 UN	83,5	89,5	50	424 52 32 48v
100	-20	31	1 1/4"	1 7/8"-12 UN	88	89	55	424 52 32 49v
100	-24	38	1 1/2"	1 7/8"-12 UN	113,5	110,5	55	424 52 40 49v
80	-24	38	1 1/2"	2 1/2"-12 UN	118	122	70	424 52 40 50v
80	-32	51	2"	2 1/2"-12 UN	149	150	70	424 52 50 50v

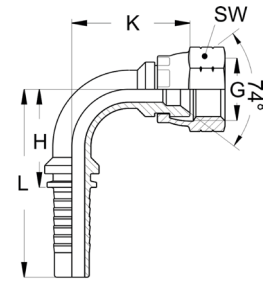

K

AGJ (J.I.C.) - Edelstahl

MJ (J.I.C.) - inox

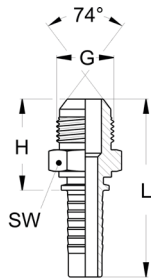

Amerikanisches Normgewinde UNF-UN

Abdichtung: Außengewindenippel mit 74° Konus

Pas américain normalisé UNF-UN

Étanchéité : embout mâle avec cône 74°

PN (bar)	Dash	DN	Inch	Gewinde (G) Filetage (G)	H (mm)	SW (mm) HEX (mm)	Art.-Nr. N° Art.
415	-03	5	3/16"	7/16"-20 UNF	28,1	14	424 54 05 41v
415	-03	5	3/16"	1/2"-20 UNF	21	14	424 54 05 42v
415	-03	5	3/16"	9/16"-18 UNF	22	17	424 54 05 43v
450	-04	6	1/4"	7/16"-20 UNF	27,5	14	424 54 06 41v
450	-04	6	1/4"	1/2"-20 UNF	28,5	14	424 54 06 42v
450	-04	6	1/4"	9/16"-18 UNF	28	17	424 54 06 43v
350	-05	8	5/16"	1/2"-20 UNF	27,5	17	424 54 08 42v
350	-05	8	5/16"	9/16"-18 UNF	27,9	17	424 54 08 43v
415	-05	8	5/16"	3/4"-16 UNF	29,5	22	424 54 08 44v
415	-06	10	3/8"	7/16"-24	26	14	424 54 10 41v
450	-06	10	3/8"	9/16"-18 UNF	28,3	17	424 54 10 43v
415	-06	10	3/8"	3/4"-16 UNF	30,5	22	424 54 10 44v
350	-06	10	3/8"	7/8"-14 UNF	35,3	24	424 54 10 45v
415	-08	12	1/2"	3/4"-16 UNF	30	22	424 54 12 44v
350	-08	12	1/2"	7/8"-14 UNF	36	24	424 54 12 45v
350	-08	12	1/2"	1 1/16"-12 UN	38	27	424 54 12 46v
350	-10	16	5/8"	7/8"-14 UNF	37,4	24	424 54 16 45v
350	-10	16	5/8"	1 1/16"-12 UN	39	27	424 54 16 46v
350	-12	19	3/4"	7/8"-14 UNF	36,5	27	424 54 20 45v
350	-12	19	3/4"	1 1/16"-12 UN	39,5	27	424 54 20 46v
280	-12	19	3/4"	1 5/16"-12 UN	41	36	424 54 20 47v
280	-16	25	1"	1 1/16"-12 UN	42,5	32	424 54 25 46v
280	-16	25	1"	1 5/16"-12 UN	43,8	36	424 54 25 47v
280	-16	25	1"	1 5/8"-12 UN	45,5	46	424 54 25 48v
210	-16	25	1"	1 7/8"-12 UN	50	50	424 54 25 49v
210	-20	31	1 1/4"	1 5/8"-12 UN	46,5	46	424 54 32 48v
210	-20	31	1 1/4"	1 7/8"-12 UN	51	50	424 54 32 49v
140	-24	38	1 1/2"	1 7/8"-12 UN	51,5	50	424 54 40 49v
105	-24	38	1 1/2"	2 1/2"-12 UN	63	65	424 54 40 50v
105	-32	51	2"	2 1/2"-12 UN	63	65	424 54 50 50v

ORFS - Edelstahl ORFS - FJA - inox

Amerikanisches Normgewinde UN-UNS

Abdichtung: flachdichtender Nippel mit Überwurfmutter

Pas américain normalisé UN-UNS

Étanchéité : embout à face plane avec écrou tournant

PN (bar)	Dash	DN	Inch	Gewinde (G) Filetage (G)	H (mm)	SW (mm) HEX (mm)	Art.-Nr. N° Art.
450	-04	6	1/4"	9/16"-18 UNF	16,7	19	424 65 06 91v
450	-04	6	1/4"	11/16"-16 UN	19,3	22	424 65 06 92v
350	-05	8	5/16"	9/16"-18 UNF	16,7	19	424 65 08 91v
350	-05	8	5/16"	11/16"-16 UN	19,3	22	424 65 08 92v
445	-06	10	3/8"	11/16"-16 UN	19,3	22	424 65 10 92v
445	-06	10	3/8"	13/16"-16 UN	31,5	24	424 65 10 93v
415	-08	12	1/2"	13/16"-16 UN	33	24	424 65 12 93v
415	-08	12	1/2"	1"-14 UNS	20,5	30	424 65 12 94v
415	-08	12	1/2"	1 3/16"-12 UN	36	36	424 65 12 95v
350	-10	16	5/8"	1"-14 UNS	30,5	30	424 65 16 94v
350	-10	16	5/8"	1 3/16"-12 UN	36	36	424 65 16 95v
350	-12	19	3/4"	1"-14 UNS	30,5	30	424 65 20 94v
350	-12	19	3/4"	1 3/16"-12 UN	36	36	424 65 20 95v
350	-12	19	3/4"	1 7/16"-12 UN	37	41	424 65 20 96v
280	-16	25	1"	1 7/16"-12 UN	37	41	424 65 25 96v
210	-20	31	1 1/4"	1 11/16"-12 UN	37	50	424 65 32 97v
185	-24	38	1 1/2"	2"-12 UN	36,5	60	424 65 40 98v

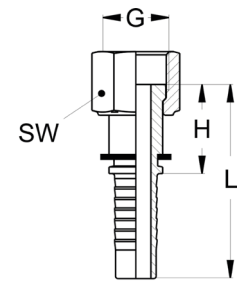

ORFS 45° - Edelstahl ORFS - FJA 45° - inox

Amerikanisches Normgewinde UN-UNS

Abdichtung: flachdichtender Nippel mit Überwurfmutter

Pas américain normalisé UN-UNS

Étanchéité : embout à face plane avec écrou tournant

PN (bar)	Dash	DN	Inch	Gewinde (G) Filetage (G)	H (mm)	K (mm)	SW (mm) HEX (mm)	Art.-Nr. N° Art.
450	-04	6	1/4"	9/16"-18 UNF	39,5	18,5	19	424 66 06 91v
450	-04	6	1/4"	11/16"-16 UN	34,5	12,5	22	424 66 06 92v
350	-05	8	5/16"	11/16"-16 UN	35	12,5	22	424 66 08 92v
445	-06	10	3/8"	11/16"-16 UN	52,5	22	22	424 66 10 92v
445	-06	10	3/8"	13/16"-16 UN	38,5	15	24	424 66 10 93v
350	-08	12	1/2"	1"-14 UNS	57	12,5	30	424 66 12 94v
415	-08	12	1/2"	13/16"-16 UN	52,5	17,5	24	424 66 12 93v
350	-10	16	5/8"	1"-14 UNS	59	12,5	30	424 66 16 94v
350	-12	19	3/4"	1"-14 UNS	68	14,5	30	424 66 20 94v
350	-12	19	3/4"	1 3/16"-12 UN	86	32,5	36	424 66 20 95v
350	-12	19	3/4"	1 7/16"-12 UN	105	41	41	424 66 20 96v
280	-16	25	1"	1 7/16"-12 UN	108	42	41	424 66 25 96v
210	-20	31	1 1/4"	1 11/16"-12 UN	84	27	50	424 66 32 97v
185	-24	38	1 1/2"	2"-12 UN	108	42	60	424 66 40 98v

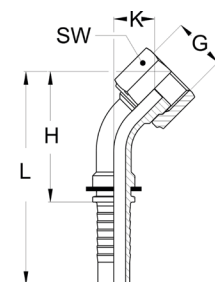

ORFS 90° - Edelstahl

ORFS - FJA 90° - inox

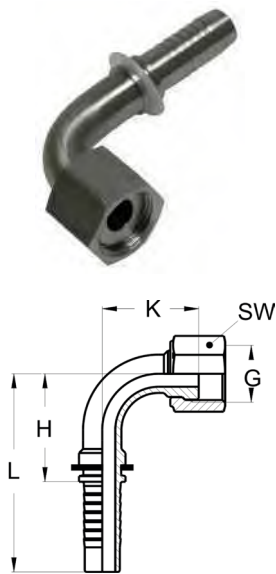

Amerikanisches Normgewinde UN-UNS

Abdichtung: flachdichtender Nippel mit Überwurfmutter

Pas américain normalisé UN-UNS

Étanchéité : embout à face plane avec écrou tournant

PN (bar)	Dash	DN	Inch	Gewinde (G) Filetage (G)	H (mm)	K (mm)	SW (mm) HEX (mm)	Art.-Nr. N° Art.
450	-04	6	1/4"	9/16"-18 UNF	21,5	28,5	19	424 67 06 91v
450	-04	6	1/4"	11/16"-16 UN	37	36,8	22	424 67 06 92v
350	-05	8	5/16"	9/16"-18 UNF	24,5	25,5	19	424 67 08 91v
350	-05	8	5/16"	11/16"-16 UN	35	36,8	22	424 67 08 92v
445	-06	10	3/8"	11/16"-16 UN	34	37,7	22	424 67 10 92v
445	-06	10	3/8"	13/16"-16 UN	31	30	24	424 67 10 93v
415	-08	12	1/2"	13/16"-16 UN	44	36,5	24	424 67 12 93v
350	-08	12	1/2"	1"-14 UNS	46	49,5	30	424 67 12 94v
350	-10	16	5/8"	1"-14 UNS	46	49,5	30	424 67 16 94v
350	-10	16	5/8"	1 3/16"-12 UN	51,5	58,5	36	424 67 16 95v
350	-12	19	3/4"	1"-14 UNS	61	51	30	424 67 20 94v
350	-12	19	3/4"	1 3/16"-12 UN	53,5	60,5	36	424 67 20 95v
350	-12	19	3/4"	1 7/16"-12 UN	55	49	41	424 67 20 96v
280	-16	25	1"	1 7/16"-12 UN	64,5	83	41	424 67 25 96v
210	-20	31	1 1/4"	1 11/16"-12 UN	81	97,5	50	424 67 32 97v
185	-24	38	1 1/2"	2"-12 UN	104	97	60	424 67 40 98v

ORFS AG - Edelstahl

ORFS Mâle / MJA - inox

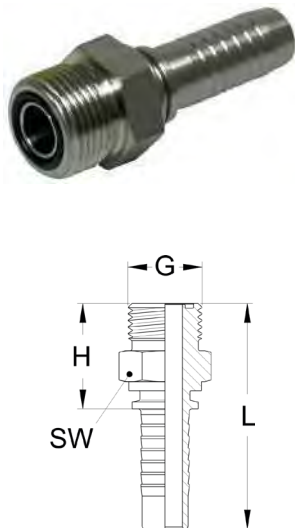

Amerikanisches Normgewinde UN-UNS

Lieferumfang: mit O-Ring

Abdichtung: stirnseitiger O-Ring, flachdichtender Außengewindenippel

Pas américain normalisé UN-UNS

Contenu de la livraison : avec joint torique

Étanchéité : avec étanchéité frontale par joint torique

PN (bar)	Dash	DN	Inch	Gewinde (G) Filetage (G)	H (mm)	SW (mm) HEX (mm)	Art.-Nr. N° Art.
450	-04	6	1/4"	9/16"-18 UNF	23,5	17	424 68 06 91v
350	-05	8	5/16"	11/16"-16 UN	27	19	424 68 08 92v
445	-06	10	3/8"	11/16"-16 UN	27	19	424 68 10 92v
415	-06	10	3/8"	13/16"-16 UN	28	22	424 68 10 93v
415	-08	12	1/2"	13/16"-16 UN	29	22	424 68 12 93v
350	-08	12	1/2"	1"-14 UNS	31,5	27	424 68 12 94v
350	-10	16	5/8"	1"-14 UNS	32,5	27	424 68 16 94v
350	-12	19	3/4"	1 3/16"-12 UN	36,5	32	424 68 20 95v
280	-16	25	1"	1 7/16"-12 UN	40,5	41	424 68 25 96v
210	-20	31	1 1/4"	1 11/16"-12 UN	41,5	46	424 68 32 97v
185	-24	38	1 1/2"	2"-12 UN	46,5	55	424 68 40 98v

Doppelnippel - Edelstahl

JD jonction double - inox

Dash	DN	Inch	H (mm)	Art.-Nr. N° Art.
-04	6	1/4"	12,5	424 90 06 06v
-05	8	5/16"	12,5	424 90 08 08v
-06	10	3/8"	12,5	424 90 10 10v
-08	12	1/2"	12,5	424 90 12 12v
-10	16	5/8"	17	424 90 16 16v
-12	19	3/4"	14,5	424 90 20 20v
-16	25	1"	17	424 90 25 25v
-20	31	1 1/4"	19	424 90 32 32v
-24	38	1 1/2"	20	424 90 40 40v
-32	51	2"	21	424 90 50 50v

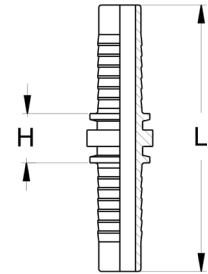

K

SFL - Edelstahl

BR S3 - inox

Leichte Baureihe 3000 PSI

Série légère 3000 PSI

PN (bar)	Dash	DN	Inch	Flansch Bride	Ø (mm)	H (mm)	Art.-Nr. N° Art.
350	-08	12	1/2"	1/2"	30,2	43	424 70 12 12v
350	-08	12	1/2"	3/4"	38,1	47	424 70 12 20v
350	-10	16	5/8"	1/2"	30,2	39	424 70 16 12v
350	-10	16	5/8"	3/4"	38,1	48,5	424 70 16 20v
280	-10	16	5/8"	1"	44,5	54,5	424 70 16 25v
350	-12	19	3/4"	3/4"	38,1	47,5	424 70 20 20v
350	-12	19	3/4"	1"	44,5	53,5	424 70 20 25v
280	-16	25	1"	1"	44,5	54,5	424 70 25 25v
280	-16	25	1"	1 1/4"	50,8	56,5	424 70 25 32v
185	-16	25	1"	1 1/2"	60,3	56,5	424 70 25 40v
210	-20	31	1 1/4"	1 1/4"	50,8	57,5	424 70 32 32v
210	-20	31	1 1/4"	1 1/2"	60,3	62,5	424 70 32 40v
185	-24	38	1 1/2"	1 1/2"	60,3	63	424 70 40 40v
170	-24	38	1 1/2"	2"	71,4	50,5	424 70 40 50v
170	-32	51	2"	2"	71,4	63	424 70 50 50v
90	-32	51	2"	2 1/2"	84,1	58	424 70 50 60v
70	-32	51	2"	3"	101,5	64	424 70 50 76v
90	-40	63	2 1/2"	2 1/2"	84,1	60	424 70 63 63v
90	-48	76	3"	3"	101,5	132	424 70 76 76v

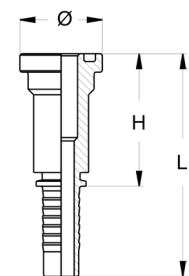

SFL 45° - Edelstahl

BR 45° S3 - inox

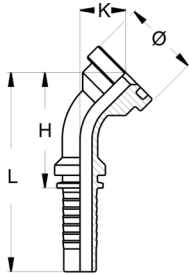

Leichte Baureihe 3000 PSI

Série légère 3000 PSI

PN (bar)	Dash	DN	Inch	Flansch Bride	Ø (mm)	H (mm)	K (mm)	Art.-Nr. N° Art.
350	-08	12	1/2"	1/2"	30,2	63,5	23	424 71 12 12v
350	-08	12	1/2"	3/4"	38,1	65,7	24	424 71 12 20v
350	-10	16	5/8"	1/2"	30,2	90,5	34	424 71 16 12v
350	-10	16	5/8"	3/4"	38,1	69	37	424 71 16 20v
350	-12	19	3/4"	3/4"	38,1	81	31	424 71 20 20v
350	-12	19	3/4"	1"	44,5	81,5	31,5	424 71 20 25v
280	-16	25	1"	1"	44,5	102,5	32	424 71 25 25v
280	-16	25	1"	1 1/4"	50,8	118	43	424 71 25 32v
210	-20	31	1 1/4"	1 1/4"	50,8	132,5	39	424 71 32 32v
210	-20	31	1 1/4"	1 1/2"	60,3	138	36	424 71 32 40v
185	-24	38	1 1/2"	1 1/2"	60,3	171	46	424 71 40 40v
170	-24	38	1 1/2"	2"	71,4	142	58	424 71 40 50v
170	-32	51	2"	2"	71,4	162	57	424 71 50 50v
140	-32	51	2"	2 1/2"	84,1	224	78,4	424 71 50 60v
140	-40	63	2 1/2"	2 1/2"	84,1	200	70	424 71 63 63v
90	-48	76	3"	3"	101,5	182	62	424 71 76 76v

SFL 90° - Edelstahl

BR 90° S3 - inox

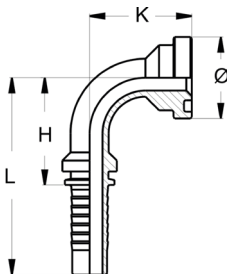

Leichte Baureihe 3000 PSI

Série légère 3000 PSI

PN (bar)	Dash	DN	Inch	Flansch Bride	Ø (mm)	H (mm)	K (mm)	Art.-Nr. N° Art.
350	-08	12	1/2"	1/2"	30,2	41	50,5	424 72 12 12v
350	-08	12	1/2"	3/4"	38,1	74	61	424 72 12 20v
350	-10	16	5/8"	1/2"	30,2	76,5	60	424 72 16 12v
350	-10	16	5/8"	3/4"	38,1	58	52	424 72 16 20v
280	-10	16	5/8"	1"	44,5	50	65	424 72 16 25v
350	-12	19	3/4"	3/4"	38,1	51	61,5	424 72 20 20v
350	-12	19	3/4"	1"	44,5	50	65	424 72 20 25v
280	-16	25	1"	1"	44,5	65	70,5	424 72 25 25v
280	-16	25	1"	1 1/4"	50,8	69,8	86,2	424 72 25 32v
210	-20	31	1 1/4"	1 1/4"	50,8	83	95	424 72 32 32v
210	-20	31	1 1/4"	1 1/2"	60,3	84,2	99	424 72 32 40v
185	-24	38	1 1/2"	1 1/2"	60,3	113	110	424 72 40 40v
170	-24	38	1 1/2"	2"	71,4	116,5	124	424 72 40 50v
170	-32	51	2"	2"	71,4	146	144	424 72 50 50v
90	-32	51	2"	2 1/2"	84,1	142	120	424 72 50 60v
90	-40	63	2 1/2"	2 1/2"	84,1	90	110	424 72 63 63v
90	-48	76	3"	3"	101,6	108	130	424 72 76 76v

SFS - Edelstahl

BR S6 - inox

Schwere Baureihe 6000 PSI

Série lourde 6000 PSI

PN (bar)	Dash	DN	Inch	Flansch Bride	Ø (mm)	H (mm)	Art.-Nr. N° Art.
415	-08	12	1/2"	1/2"	31,7	43	424 74 12 12v
415	-08	12	1/2"	3/4"	41,3	53	424 74 12 20v
350	-10	16	5/8"	1/2"	31,7	48	424 74 16 12v
350	-10	16	5/8"	3/4"	41,3	54,5	424 74 16 20v
350	-10	16	5/8"	1"	47,6	59,5	424 74 16 25v
350	-12	19	3/4"	3/4"	41,3	53,5	424 74 20 20v
350	-12	19	3/4"	1"	47,6	58,5	424 74 20 25v
280	-12	19	3/4"	1 1/2"	63,5	66	424 74 20 40v
280	-16	25	1"	1"	47,6	59,5	424 74 25 25v
280	-16	25	1"	1 1/4"	54	66,5	424 74 25 32v
280	-20	31	1 1/4"	1 1/4"	54	67,5	424 74 32 32v
210	-20	31	1 1/4"	1 1/2"	63,5	72,5	424 74 32 40v
185	-24	38	1 1/2"	1 1/2"	63,5	73	424 74 40 40v
172	-24	38	1 1/2"	2"	79,4	75	424 74 40 50v
172	-32	51	2"	2"	79,4	68	424 74 50 50v

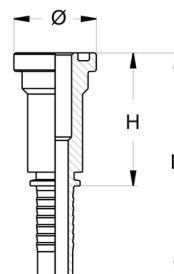

K

SFS 45° - Edelstahl

BR 45° S6 - inox

Schwere Baureihe 6000 PSI

Série lourde 6000 PSI

PN (bar)	Dash	DN	Inch	Flansch Bride	Ø (mm)	H (mm)	K (mm)	Art.-Nr. N° Art.
415	-08	12	1/2"	1/2"	31,7	67	25	424 75 12 12v
415	-08	12	1/2"	3/4"	41,3	53	26	424 75 12 20v
350	-10	16	5/8"	1/2"	31,7	51	21	424 75 16 12v
350	-10	16	5/8"	3/4"	41,3	57	26	424 75 16 20v
280	-10	16	5/8"	1"	47,6	94	31	424 75 16 25v
350	-12	19	3/4"	3/4"	41,3	83,5	31	424 75 20 20v
350	-12	19	3/4"	1"	47,6	94	31	424 75 20 25v
280	-16	25	1"	1"	47,6	92,5	38,5	424 75 25 25v
280	-16	25	1"	1 1/4"	54	119	47,5	424 75 25 32v
210	-20	31	1 1/4"	1 1/4"	54	128,5	36	424 75 32 32v
210	-20	31	1 1/4"	1 1/2"	63,5	141,5	43	424 75 32 40v
185	-24	38	1 1/2"	1 1/2"	63,5	134	48	424 75 40 40v
172	-24	38	1 1/2"	2"	79,4	143	64	424 75 40 50v
172	-32	51	2"	2"	79,4	165,5	60	424 75 50 50v

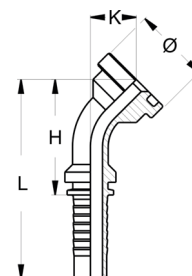

SFS 90° - Edelstahl

BR 90° S6 - inox



Schwere Baureihe 6000 PSI

Série lourde 6000 PSI

PN (bar)	Dash	DN	Inch	Flansch Bride	Ø (mm)	H (mm)	K (mm)	Art.-Nr. N° Art.
415	-08	12	1/2"	1/2"	31,7	38,5	50	424 76 12 12v
415	-08	12	1/2"	3/4"	41,3	39	47,5	424 76 12 20v
350	-10	16	5/8"	1/2"	31,7	56,5	60	424 76 16 12v
350	-10	16	5/8"	3/4"	41,3	74	63,5	424 76 16 20v
350	-10	16	5/8"	1"	47,6	51,5	59,5	424 76 16 25v
350	-12	19	3/4"	3/4"	41,3	49	63	424 76 20 20v
350	-12	19	3/4"	1"	47,6	51,5	59,5	424 76 20 25v
280	-16	25	1"	1"	47,6	62	76	424 76 25 25v
280	-16	25	1"	1 1/4"	54	71,5	86	424 76 25 32v
210	-20	31	1 1/4"	1 1/4"	54	82	95	424 76 32 32v
210	-20	31	1 1/4"	1 1/2"	63,5	124	95	424 76 32 40v
185	-24	38	1 1/2"	1 1/2"	63,5	111	118	424 76 40 40v
172	-24	38	1 1/2"	2"	79,4	120	122	424 76 40 50v
172	-32	51	2"	2"	79,4	121	128	424 76 50 50v

FHL 3000 PSI Flanschhälftenpaare - Edelstahl

DB S3 paires de demi brides - inox

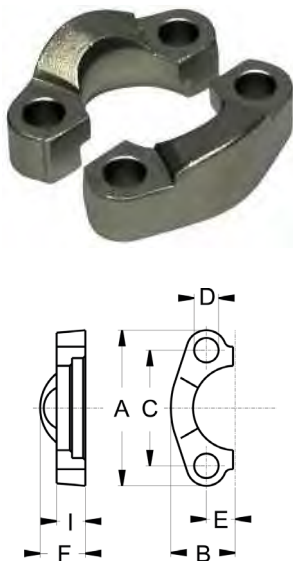

Leichte Baureihe 3000 PSI

Lieferzustand: 1 Stück = 1 Paar

Série légère 3000 PSI

État de livraison : 1 pièce = 1 paire

Flansch Bride	A (mm)	B (mm)	C (mm)	D (mm)	E (mm)	F (mm)	I (mm)	Art.-Nr. N° Art.
1/2"	54,5	22	38	8,5	8	15,9	22,2	424 73 12 00v
3/4"	66,5	27	47,6	10,5	10,5	19	28,6	424 73 20 00v
1"	70	30	52,4	10,5	12	22,2	36,5	424 73 25 00v
1 1/4"	80	36	58,7	12,5	15	23,8	39,7	424 73 32 00v
1 1/2"	93	40	70	12,5	18	27	46	424 73 40 00v
2"	102	47	77,8	12,5	20,5	36,5	55,6	424 73 50 00v
2 1/2"	114	54,1	89	12,5	25,4	38	19	424 73 63 00v
3"	135	65,3	106,4	16,5	31	41	22	424 73 76 00v

VFL 3000 PSI Vollflansche - Edelstahl

BM S3 brides mono bloc inox

Leichte Baureihe 3000 PSI

Série légère 3000 PSI

Flansch Bride	A (mm)	B (mm)	C (mm)	D (mm)	E (mm)	F (mm)	G (mm)	H (mm)	L (mm)	Art.-Nr. N° Art.
1/2"	31	24,3	13	20	6,2	8,75	46	17,4	38,1	424 94 12 00v
3/4"	38,9	32,1	14	22	6,2	10,5	52	22,2	47,6	424 94 20 00v
1"	45,2	38,5	16	24	7,5	10,5	59	26,2	52,4	424 94 25 00v
1 1/4"	51,6	43,7	14	22	7,5	12	73	30,2	58,7	424 94 32 00v
1 1/2"	61,1	50,8	16	25	7,5	13,5	83	35,7	69,85	424 94 40 00v
2"	72,2	62,7	16	26	9	13,5	97	42,8	77,8	424 94 50 00v
2 1/2"	84,9	74,93	19	38	9	13,5	108	50,8	88,9	424 94 63 00v
3"	-	-	22	41	-	17	-	61,93	106,4	424 94 76 00v



K

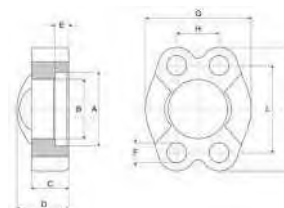

FHS 6000 PSI Flanschhälftenpaare - Edelstahl

DB S6 paires de demi brides - inox

Schwere Baureihe 6000 PSI

Lieferzustand: 1 Stück = 1 Paar

Série lourde 6000 PSI

État de livraison : 1 pièce = 1 paire

Flansch Bride	A (mm)	B (mm)	C (mm)	D (mm)	E (mm)	F (mm)	I (mm)	Art.-Nr. N° Art.
1/2"	58	23	40,5	8,5	9,15	15,9	22,2	424 77 12 00v
3/4"	72	30,2	50,8	10,5	11,9	19	28,6	424 77 20 00v
1"	81	34	57,1	12,5	12,5	22,2	36,5	424 77 25 00v
1 1/4"	95,2	38,9	66,7	14,5	15,8	23,8	39,7	424 77 32 00v
1 1/2"	114	47,6	79,4	16,75	18,2	27	46	424 77 40 00v
2"	133	59,9	96,8	21	22,2	36,5	55,6	424 77 50 00v

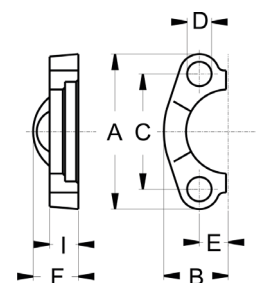

VFS 6000 PSI Vollflansche - Edelstahl

BM S6 brides mono bloc inox



Schwere Baureihe 6000 PSI

Série lourde 6000 PSI

Flansch Bride	A (mm)	B (mm)	C (mm)	D (mm)	E (mm)	F (mm)	G (mm)	H (mm)	L (mm)	Art.-Nr. N° Art.
1/2"	32,5	24,6	16	22	7,2	8,75	48	18,2	40,5	424 95 12 00v
3/4"	42	32,5	19	28	8,3	10,5	60	23,8	50,8	424 95 20 00v
1"	48,4	38,9	24	32	9	13	70	27,8	57,2	424 95 25 00v
1 1/4"	54,8	44,5	27	38	9,8	15	78	31,8	66,7	424 95 32 00v
1 1/2"	64,3	51,6	30	42	12,1	17	96	36,5	79,4	424 95 40 00v
2"	80,2	67,6	37	52	12,1	21	114	44,4	96,8	424 95 50 00v

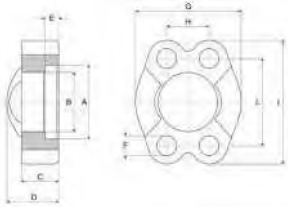

Inbus-Schrauben für SAE Flansche - Edelstahl

Vis à tête cylindrique pour les brides SAE - inox



Anwendung: für 3000 / 6000 / 9000 PSI Flansche
Lieferumfang: mit Federring
Application : pour bride 3000 / 6000 / 9000 PSI
Contenu de la livraison : avec rondelle Grower

Abmessungen (mm) Dimension (mm)	3000 PSI	6000 PSI	Art.-Nr. N° Art.
8X25	1/2"	-	437 39 08 25v
8X30	-	1/2"	437 39 08 30v
10X30	3/4" - 1"	-	437 39 10 30v
10X35	1 1/4"	3/4"	437 39 10 35v
12X35	1 1/2" - 2"	-	437 39 12 35v
12X40	2 1/2"	-	437 39 12 40v
12X45	-	1"	437 39 12 45v
14X50	-	1 1/4"	437 39 14 50v
16X45	3"	-	437 39 16 45v
16X55	-	1 1/2"	437 39 16 55v
20X65	-	2"	437 39 20 65v

Armaturen und Fassungen System Non-Skive ab DN19 Edelstahl

Embouts et jupes à sertir système Non-Skive à partir de DN19 inox

Seite
Page



Nichtschäl Fassungen Non-Skive Edelstahl

Jupes à sertir sans dénudage inox

290



Schäl Fassungen Non-Skive Edelstahl

Jupes à sertir avec dénudage inox

290



24° metrisch DKOL, DKOS, CES Edelstahl

24° métrique ETCALO, ETCAOS, EMAS inox

291



60° BSP/NPT DKOR, AGR, AGN Edelstahl

60° FBSP OR, MBSP, MB-MNPT inox

294



74° JIC DKJ, AGJ Edelstahl

74° JIC FJ-TJ, MJ inox

297



Flansche SFL und SFS Edelstahl

Brides BR S3 et BR S6 inox

299



Nichtschäl Fassungen CS Kombi 4SP, 4SH, R13, R15, X6000 - Edelstahl

Jupes à sertir sans dénudage CS Combi 4SP, 4SH, R13, R15, X6000 - inox

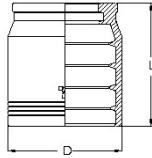

Kennzeichnung: 4 Rillen unten, oben abgesetzt
Identification : 4 rainures en dessous, décroché au dessus

Dash	DN	Inch	D (mm)	L (mm)	Zu Verwenden für Schlauchtypen A utiliser pour les tuyaux type	Art.-Nr. N° Art.
-12	19	3/4"	45	51	4SP / 4SH / R13 / R15 / X6000 / X6000+	423 70 20 01v
-16	25	1"	53	57	4SP / 4SH / R13 / R15 / X6000 / X6000+	423 70 25 01v
-20	31	1 1/4"	62	68	4SH	423 70 32 01v
-24	38	1 1/2"	70	86	4SH	423 70 40 01v
-32	51	2"	86	100	4SH	423 70 50 01v

Schäl Fassungen CS Kombi 4SP, R13, R15, X6000+ - Edelstahl

Jupes à sertir avec dénudage CS Combi 4SP, R13, R15, X6000+ - inox

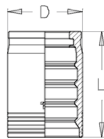

Kennzeichnung: 6 Rillen unten, oben abgesetzt
Identification : 6 rainures en dessous, décroché au dessus

Dash	DN	Inch	D (mm)	L (mm)	Zu Verwenden für Schlauchtypen A utiliser pour les tuyaux type	Art.-Nr. N° Art.
-20	31	1 1/4"	58	72	4SP / R13 / R15 / X6000+	423 72 32 00v
-24	38	1 1/2"	68	90	4SP / R13 / R15 / X6000+	423 72 40 00v
-32	51	2"	84	102	4SP / R13 / R15	423 72 50 00v

DKOL-CS - Edelstahl

ETCAOL / ETALO CS - inox

Leichte Baureihe

Metrisches Feingewinde, zylindrisch

Abdichtung: Dichtkegelanschluss 24° mit O-Ring und Überwurfmutter

Série légère

Pas fin métrique, cylindrique

Étanchéité : embout femelle cône 24° avec joint torique et écrou tournant

PN (bar)	Dash	DN	Inch	Gewinde (G) Filetage (G)	RA RC	H (mm)	L (mm)	Art.-Nr. N° Art.
280	-12	19	3/4"	M 30X2	L22	36,5	83	428 01 20 30v
185	-16	25	1"	M 36X2	L28	38,0	93	428 01 25 36v
165	-20	31	1 1/4"	M 45X2	L35	39,0	109	428 01 32 45v
130	-24	38	1 1/2"	M 52X2	L42	41,0	129	428 01 40 52v

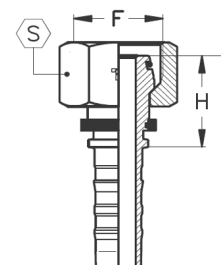

DKOL-CS 45° - Edelstahl

ETCAOL / ETALO CS 45° - inox

Leichte Baureihe

Metrisches Feingewinde, zylindrisch

Abdichtung: Dichtkegelanschluss 24° mit O-Ring und Überwurfmutter

Série légère

Pas fin métrique, cylindrique

Étanchéité : embout femelle cône 24° avec joint torique et écrou tournant

PN (bar)	Dash	DN	Inch	Gewinde (G) Filetage (G)	RA RC	H (mm)	K (mm)	L (mm)	Art.-Nr. N° Art.
280	-12	19	3/4"	M 30X2	L22	57	60,5	108	428 02 20 30v
185	-16	25	1"	M 36X2	L28	66	84,5	122	428 02 25 36v
165	-20	31	1 1/4"	M 45X2	L35	88,5	93,5	155,5	428 02 32 45v
130	-24	38	1 1/2"	M 52X2	L42	112	111	195	428 02 40 52v

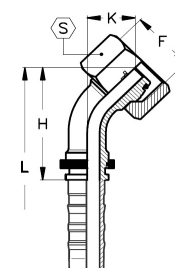

DKOL-CS 90° - Edelstahl

ETCAOL / ETALO CS 90° - inox

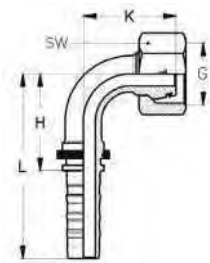

Leichte Baureihe

Metrisches Feingewinde, zylindrisch

Abdichtung: Dichtkegelanschluss 24° mit O-Ring und Überwurfmutter

Série légère

Pas fin métrique, cylindrique

Étanchéité : embout femelle cône 24° avec joint torique et écrou tournant

PN (bar)	Dash	DN	Inch	Gewinde (G) Filetage (G)	RA RC	H (mm)	K (mm)	L (mm)	Art.-Nr. N° Art.
280	-12	19	3/4"	M 30X2	L22	57	60,5	108	428 03 20 30v
185	-16	25	1"	M 36X2	L28	66	84,5	122	428 03 25 36v
165	-20	31	1 1/4"	M 45X2	L35	88,5	93,5	155,5	428 03 32 45v
130	-24	38	1 1/2"	M 52X2	L42	112	111	194	428 03 40 52v

DKOS-CS - Edelstahl

ETCAOS / ETAFO CS - inox

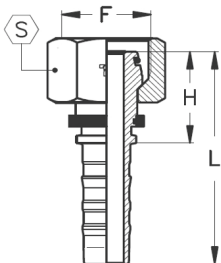

Schwere Baureihe

Metrisches Feingewinde, zylindrisch

Abdichtung: Dichtkegelanschluss 24° mit O-Ring und Überwurfmutter

Série lourde

Pas fin métrique, cylindrique

Étanchéité : embout femelle cône 24° avec joint torique et écrou tournant

PN (bar)	Dash	DN	Inch	Gewinde (G) Filetage (G)	RA RC	H (mm)	L (mm)	Art.-Nr. N° Art.
420	-12	19	3/4"	M 30X2	S20	36	87	428 04 20 30v
420	-12	19	3/4"	M 36X2	S25	36	87	428 04 20 36v
380	-16	25	1"	M 42X2	S30	38	94	428 04 25 42v
325	-20	31	1 1/4"	M 52X2	S38	46	113	428 04 32 52v
290	-24	38	1 1/2"	M 52X2	S38	48	131	428 04 40 52v

DKOS-CS 45° - Edelstahl

ETCAOS / ETAFO CS 45° - inox

Schwere Baureihe

Metrisches Feingewinde, zylindrisch

Abdichtung: Dichtkegelanschluss 24° mit O-Ring und Überwurfmutter

Série lourde

Pas fin métrique, cylindrique

Étanchéité : embout femelle cône 24° avec joint torique et écrou tournant

PN (bar)	Dash	DN	Inch	Gewinde (G) Filetage (G)	RA RC	H (mm)	K (mm)	L (mm)	Art.-Nr. N° Art.
420	-12	19	3/4"	M 30X2	S20	89	29,5	140	428 05 20 30v
420	-12	19	3/4"	M 36X2	S25	91	35	142	428 05 20 36v
380	-16	25	1"	M 36X2	S25	113	40	169	428 05 25 36v
380	-16	25	1"	M 42X2	S30	113	35	169	428 05 25 42v
325	-20	31	1 1/4"	M 52X2	S38	141	62	208	428 05 32 52v
290	-24	38	1 1/2"	M 52X2	S38	141	62	216	428 05 40 52v

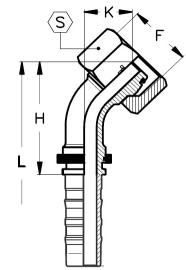

DKOS-CS 90° - Edelstahl

ETCAOS / ETAFO CS 90° - inox

Schwere Baureihe

Metrisches Feingewinde, zylindrisch

Abdichtung: Dichtkegelanschluss 24° mit O-Ring und Überwurfmutter

Série lourde

Pas fin métrique, cylindrique

Étanchéité : embout femelle cône 24° avec joint torique et écrou tournant

PN (bar)	Dash	DN	Inch	Gewinde (G) Filetage (G)	RA RC	H (mm)	K (mm)	L (mm)	Art.-Nr. N° Art.
420	-12	19	3/4"	M 30X2	S20	54	64	105	428 06 20 30v
420	-12	19	3/4"	M 36X2	S25	54,5	60,5	105,5	428 06 20 36v
380	-16	25	1"	M 36X2	S25	69	80,5	125	428 06 25 36v
380	-16	25	1"	M 42X2	S30	69	77,5	125	428 06 25 42v
325	-20	31	1 1/4"	M 52X2	S38	85	93,5	152	428 06 32 52v
290	-24	38	1 1/2"	M 52X2	S38	103,5	105,0	186,5	428 06 40 52v

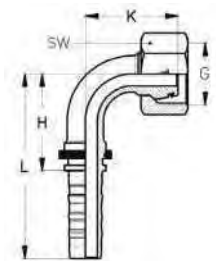

CES-CS - Edelstahl

EMAS - EFAF CS - inox

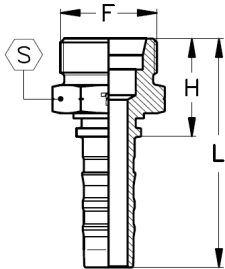

Schwere Baureihe

Metrisches Feingewinde, zylindrisch
Abdichtung: Außengewindenippel mit 24° Aussenkantung

Série lourde

Pas fin métrique, cylindrique
Étanchéité : embout mâle avec cône 24°

PN (bar)	Dash	DN	Inch	Gewinde (G) Filetage (G)	RA RC	H (mm)	L (mm)	Art.-Nr. N° Art.
420	-12	19	3/4"	M 30X2	S20	36,5	87,5	428 17 20 30v
420	-12	19	3/4"	M 36X2	S25	40,0	87,5	428 17 20 36v
380	-16	25	1"	M 36X2	S25	41	97	428 17 25 36v
380	-16	25	1"	M 42X2	S30	43	99	428 17 25 42v
290	-20	31	1 1/4"	M 52X2	S38	50	117	428 17 32 52v

DKOR-CS - Edelstahl

TBSP OR - FBSP OR CS - inox

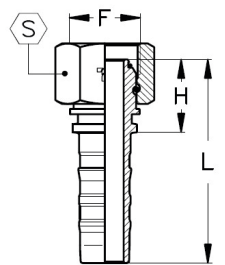

Whitworth Rohrgewinde (BSPP), zylindrisch
Abdichtung: Dichtkegelanschluss 60° mit O-Ring
 Filetage Whitworth (BSPP), cylindrique
Étanchéité : embout femelle cône 60° avec joint torique

PN (bar)	Dash	DN	Inch	Gewinde (G) Filetage (G)	H (mm)	L (mm)	Art.-Nr. N° Art.
420	-12	19	3/4"	G 3/4"-14	26,7	77,7	428 37 20 36v
414	-16	25	1"	G 1"-11	29,6	82,7	428 37 25 37v
414	-16	25	1"	G 1 1/4"-11	37	93	428 37 25 38v
414	-20	31	1 1/4"	G 1 1/4"-11	31,5	98,5	428 37 32 38v
345	-24	38	1 1/2"	G 1 1/2"-11	37,5	120,5	428 37 40 39v
345	-32	51	2"	G 2"-11	38	134	428 37 50 40v

DKOR-CS 45° - Edelstahl

TBSP OR - FBSP OR CS 45° - inox

Whitworth Rohrgewinde (BSPP), zylindrisch

Abdichtung: Dichtkegelanschluss 60° mit O-Ring

Filetage Whitworth (BSPP), cylindrique

Étanchéité : embout femelle cône 60° avec joint torique

PN (bar)	Dash	DN	Inch	Gewinde (G) Filetage (G)	H (mm)	K (mm)	L (mm)	Art.-Nr. N° Art.
420	-12	19	3/4"	G 3/4"-14	92	35,5	143	428 38 20 36v
414	-16	25	1"	G 1"-11	115	40,5	171	428 38 25 37v
414	-20	31	1 1/4"	G 1 1/4"-11	142,5	45	209,5	428 38 32 38v
345	-24	38	1 1/2"	G 1 1/2"-11	176,5	54,5	259,5	428 38 40 39v
345	-32	51	2"	G 2"-11	194	50	290	428 38 50 40v

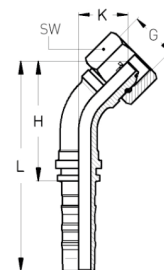

DKOR-CS 90° - Edelstahl

TBSP OR - FBSP OR CS 90° - inox

Whitworth Rohrgewinde (BSPP), zylindrisch

Abdichtung: Dichtkegelanschluss 60° mit O-Ring

Filetage Whitworth (BSPP), cylindrique

Étanchéité : embout femelle cône 60° avec joint torique

PN (bar)	Dash	DN	Inch	Gewinde (G) Filetage (G)	H (mm)	K (mm)	L (mm)	Art.-Nr. N° Art.
420	-12	19	3/4"	G 3/4"-14	52	59,5	103	428 39 20 36v
414	-16	25	1"	G 1"-11	70,5	77,5	126,5	428 39 25 37v
414	-20	31	1 1/4"	G 1 1/4"-11	69,0	88	136	428 39 32 38v
345	-24	38	1 1/2"	G 1 1/2"-11	120	104	203	428 39 40 39v
345	-32	51	2"	G 2"-11	133	121	229	428 39 50 40v

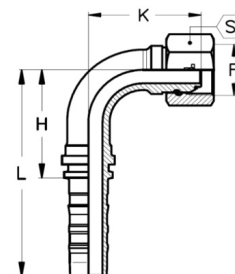

AGR-CS - Edelstahl

MBSP CS - inox

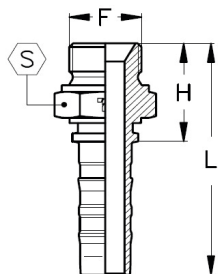

Whitworth Rohrgewinde (BSPP), zylindrisch

Abdichtung: Außengewindenippel mit 60° Aussenkantung

Filetage Whitworth (BSPP), cylindrique

Étanchéité : embout mâle avec cône 60°

PN (bar)	Dash	DN	Inch	Gewinde (G) Filetage (G)	H (mm)	L (mm)	Art.-Nr. N° Art.
345	-12	19	3/4"	G 3/4"-14	38	89	428 40 40 39v
414	-16	25	1"	G 1 1/4"-11	44	100	428 40 32 38v
414	-20	31	1 1/4"	G 1 1/4"-11	50	117	428 40 25 37v
345	-24	38	1 1/2"	G 1 1/2"-11	52	135	428 40 50 40v
420	-32	51	2"	G 2"-11	57	153	428 40 20 36v

AGN-CS NPT - Edelstahl

MB - MNPT CS NPT - inox

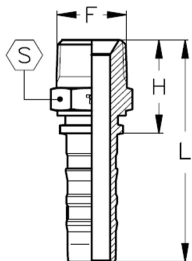

NPT Gewinde

Abdichtung: Außengewindenippel mit 60° Aussenkantung, Kegelgewinde

Filetage NPT

Étanchéité : embout mâle avec cône 60°, étanchéité par filetage conique

PN (bar)	Dash	DN	Inch	Gewinde (G) Filetage (G)	Art.-Nr. N° Art.
420	-12	19	3/4"	3/4"-14 NPT	428 44 20 85v
420	-12	19	3/4"	1"-11,5 NPT	428 44 20 86v
414	-16	25	1"	1"-11,5 NPT	428 44 25 86v
414	-20	31	1 1/4"	1 1/4"-11,5 NPT	428 44 32 87v
345	-24	38	1 1/2"	1 1/2"-11,5 NPT	428 44 40 88v
345	-32	51	2"	2"-11,5 NPT	428 44 50 89v

DKJ-CS (J.I.C.) - Edelstahl FJ - TJ CS (J.I.C.) - inox

Amerikanisches Normgewinde UNF-UN

Abdichtung: Dichtkegelanschluss mit 74° Innenkonus

Pas américain normalisé UNF-UN

Étanchéité : embout femelle avec cône intérieur 74°

PN (bar)	Dash	DN	Inch	Gewinde (G) Filetage (G)	H (mm)	L (mm)	Art.-Nr. N° Art.
420	-12	19	3/4"	1 1/16"-12 UN	26,7	77,7	428 50 20 46v
420	-12	19	3/4"	1 5/16"-12 UN	26,7	77,7	428 50 20 47v
414	-16	25	1"	1 5/16"-12 UN	28	74	428 50 25 47v
414	-20	31	1 1/4"	1 5/8"-12 UN	31,5	98,5	428 50 32 48v
345	-24	38	1 1/2"	1 7/8"-12 UN	33,5	116,5	428 50 40 49v
345	-32	51	2"	2 1/2"-12 UN	38	134	428 50 50 50v

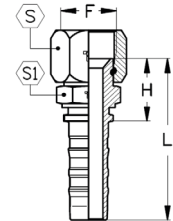

DKJ-CS 45° (J.I.C.) - Edelstahl FJ - TJ CS 45° (J.I.C.) - inox

Amerikanisches Normgewinde UNF-UN

Abdichtung: Dichtkegelanschluss mit 74° Innenkonus

Pas américain normalisé UNF-UN

Étanchéité : embout femelle avec cône intérieur 74°

PN (bar)	Dash	DN	Inch	Gewinde (G) Filetage (G)	H (mm)	K (mm)	L (mm)	Art.-Nr. N° Art.
420	-12	19	3/4"	1 1/16"-12 UN	92	35,8	143	428 51 20 46v
414	-12	19	3/4"	1 5/16"-12 UN	66	28	117	428 51 20 47v
414	-16	25	1"	1 5/16"-12 UN	119,5	43	175,5	428 51 25 47v
414	-20	31	1 1/4"	1 5/8"-12 UN	140,5	45,5	207,5	428 51 32 48v
345	-24	38	1 1/2"	1 7/8"-12 UN	188	60,5	271	428 51 40 49v
290	-32	51	2"	2 1/2"-12 UN	157	62	253	428 51 50 50v

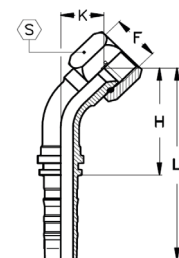

DKJ-CS (J.I.C.) 90° - Edelstahl

FJ - TJ CS 90° (J.I.C.) - inox

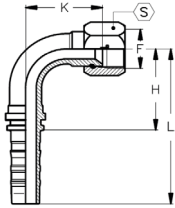

Amerikanisches Normgewinde UNF-UN

Abdichtung: Dichtkegelanschluss mit 74° Innenkonus

Pas américain normalisé UNF-UN

Étanchéité : embout femelle avec cône intérieur 74°

PN (bar)	Dash	DN	Inch	Gewinde (G) Filetage (G)	H (mm)	K (mm)	L (mm)	Art.-Nr. N° Art.
420	-12	19	3/4"	1 1/16"-12 UN	57	61	108	428 52 20 46v
420	-12	19	3/4"	1 5/16"-12 UN	55	63,5	106	428 52 20 47v
414	-16	25	1"	1 5/16"-12 UN	74	75	130	428 52 25 47v
414	-20	31	1 1/4"	1 5/8"-12 UN	92,5	85,5	159,5	428 52 32 48v
345	-24	38	1 1/2"	1 7/8"-12 UN	125	109	208	428 52 40 49v
290	-32	51	2"	2 1/2"-12 UN	140	132	237	428 52 50 50v

AGJ-CS (J.I.C.) - Edelstahl

MJ CS (J.I.C.) - inox

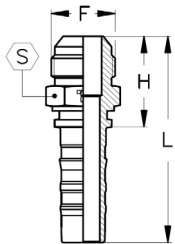

Amerikanisches Normgewinde UNF-UN

Abdichtung: Außengewindenippel mit 74° Konus

Pas américain normalisé UNF-UN

Étanchéité : embout mâle avec cône 74°

PN (bar)	Dash	DN	Inch	Gewinde (G) Filetage (G)	Art.-Nr. N° Art.
420	-12	19	3/4"	1 1/16"-12 UN	428 54 20 46v
420	-12	19	3/4"	1 5/16"-12 UN	428 54 20 47v
414	-16	25	1"	1 5/16"-12 UN	428 54 25 47v
414	-20	31	1 1/4"	1 5/8"-12 UN	428 54 32 48v
345	-24	38	1 1/2"	1 7/8"-12 UN	428 54 40 49v
290	-32	51	2"	2 1/2"-12 UN	428 54 50 50v

SFL-CS - Edelstahl

BR CS S3 - inox

Leichte Baureihe 3000 PSI

Série légère 3000 PSI

PN (bar)	Dash	DN	Inch	Flansch Bride	Ø (mm)	H (mm)	L (mm)	Art.-Nr. N° Art.
350	-12	19	3/4"	3/4"	38,1	49	100	428 70 20 20v
350	-12	19	3/4"	1"	44,5	55	106	428 70 20 25v
280	-16	25	1"	1"	44,5	57	113	428 70 25 25v
280	-16	25	1"	1 1/4"	50,8	57	113	428 70 25 32v
210	-20	31	1 1/4"	1 1/4"	50,8	59	126	428 70 32 32v
210	-20	31	1 1/4"	1 1/2"	60,3	66	133	428 70 32 40v
185	-24	38	1 1/2"	1 1/2"	60,3	68	151	428 70 40 40v
170	-24	38	1 1/2"	2"	71,4	67,5	150,5	428 70 40 50v
170	-32	51	2"	2"	71,4	70	166	428 70 50 50v

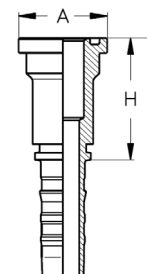

SFL-CS 45° - Edelstahl

BR CS 45° S3 - inox

Leichte Baureihe 3000 PSI

Série légère 3000 PSI

PN (bar)	Dash	DN	Inch	Flansch Bride	Ø (mm)	H (mm)	K (mm)	L (mm)	Art.-Nr. N° Art.
350	-12	19	3/4"	3/4"	38,1	82,5	31	133,5	428 71 20 20v
350	-12	19	3/4"	1"	44,5	65	27	116	428 71 20 25v
280	-16	25	1"	1"	44,5	105	32	161	428 71 25 25v
280	-16	25	1"	1 1/4"	50,8	78	28	134	428 71 25 32v
210	-20	31	1 1/4"	1 1/4"	50,8	131,5	39	198,5	428 71 32 32v
210	-20	31	1 1/4"	1 1/2"	60,3	91	32	157	428 71 32 40v
185	-24	38	1 1/2"	1 1/2"	60,3	176	46	259	428 71 40 40v
170	-24	38	1 1/2"	2"	71,4	107	35	189	428 71 40 50v
170	-32	51	2"	2"	71,4	167,5	70	263,5	428 71 50 50v

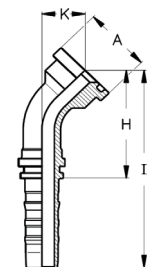

SFL-CS 90° - Edelstahl
BR CS 90° S3 - inox

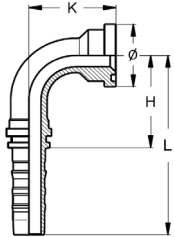

Leichte Baureihe 3000 PSI
Série légère 3000 PSI

PN (bar)	Dash	DN	Inch	Flansch Bride	Ø (mm)	H (mm)	K (mm)	L (mm)	Art.-Nr. N° Art.
350	-12	19	3/4"	1"	44,5	55	55	106	428 72 20 25v
350	-12	19	3/4"	3/4"	38,1	52,5	61,5	103,5	428 72 20 20v
280	-16	25	1"	1 1/4"	50,8	71	61	128	428 72 25 32v
280	-16	25	1"	1"	44,5	68	61,5	124	428 72 25 25v
210	-20	31	1 1/4"	1 1/2"	60,3	87	71	154	428 72 32 40v
210	-20	31	1 1/4"	1 1/4"	50,8	84,5	99	151,5	428 72 32 32v
185	-24	38	1 1/2"	1 1/2"	60,3	117,5	110,5	200,5	428 72 40 40v
170	-24	38	1 1/2"	2"	71,4	105	81	188	428 72 40 50v
170	-32	51	2"	2"	71,4	133,5	129,5	229,50	428 72 50 50v

SFS-CS - Edelstahl
BR CS S6 - inox

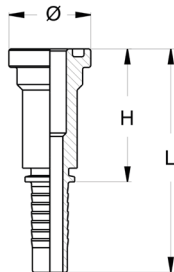

Schwere Baureihe 6000 PSI
Série lourde 6000 PSI

PN (bar)	Dash	DN	Inch	Flansch Bride	Ø (mm)	H (mm)	L (mm)	Art.-Nr. N° Art.
420	-12	19	3/4"	3/4"	41,3	55	106	428 80 20 20v
420	-16	19	3/4"	1"	47,6	60	116	428 80 20 25v
415	-16	25	1"	1"	47,6	62	118	428 80 25 25v
415	-16	25	1"	1 1/4"	54	62	129	428 80 25 32v
415	-20	31	1 1/4"	1 1/4"	54	71	138	428 80 32 32v
415	-20	31	1 1/4"	1 1/2"	63,5	75	158	428 80 32 40v
345	-24	38	1 1/2"	1 1/2"	63,5	83	166	428 80 40 40v
345	-24	38	1 1/2"	2"	79,4	71	154	428 80 40 50v
345	-32	51	2"	2"	79,4	65	161	428 80 50 50v

SFS-CS 45° - Edelstahl

BR CS 45° S6 - inox

Schwere Baureihe 6000 PSI

Série lourde 6000 PSI

PN (bar)	Dash	DN	Inch	Flansch Bride	Ø (mm)	H (mm)	K (mm)	L (mm)	Art.-Nr. N° Art.
420	-12	19	3/4"	3/4"	41,3	87	34	138	428 81 20 20v
420	-12	19	3/4"	1"	47,6	87	34	143	428 81 20 25v
415	-16	25	1"	1"	47,6	99,2	31,8	155,20	428 81 25 25v
415	-16	25	1"	1 1/4"	54	120,5	45	187,5	428 81 25 32v
415	-20	31	1 1/4"	1 1/4"	54	143	47,5	210	428 81 32 32v
415	-20	31	1 1/4"	1 1/2"	63,5	94	35	161	428 81 32 40v
345	-24	38	1 1/2"	1 1/2"	63,5	169,5	75	252,5	428 81 40 40v
345	-24	38	1 1/2"	2"	79,4	115	43	198	428 81 40 50v
345	-32	51	2"	2"	79,4	169,5	69	265,5	428 81 50 50v

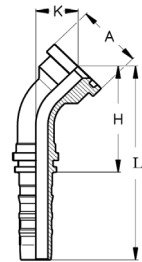

SFS-CS 90° - Edelstahl

BR CS 90° S6 - inox

Schwere Baureihe 6000 PSI

Série lourde 6000 PSI

PN (bar)	Dash	DN	Inch	Flansch Bride	Ø (mm)	H (mm)	K (mm)	L (mm)	Art.-Nr. N° Art.
420	-12	19	3/4"	3/4"	41,3	50,5	63	101,5	428 82 20 20v
420	-12	19	3/4"	1"	47,6	56	61,5	107	428 82 20 25v
415	-16	25	1"	1"	47,6	63	76	119	428 82 25 25v
415	-16	25	1"	1 1/4"	54	62	83	129	428 82 25 32v
415	-20	31	1 1/4"	1 1/4"	54	90,5	95,5	157,5	428 82 32 32v
415	-20	31	1 1/4"	1 1/2"	63,5	85,5	99	168,5	428 82 32 40v
345	-24	38	1 1/2"	1 1/2"	63,5	116	118	199	428 82 40 40v
345	-24	38	1 1/2"	2"	79,4	105	93	188	428 82 40 50v
345	-32	51	2"	2"	79,4	133	130	229	428 82 50 50v

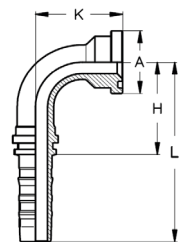



Saug- und Druckschläuche, Schellen, Saugstutzen und Fassungen

Tuyaux d'aspiration et de refoulement, colliers, embouts d'aspiration et jupes à sertir

Seite
Page



Saug- und Druckschläuche SDC10

Tuyaux d'aspiration et de refoulement SDC10

304



Schellen und Saugstutzen SDC10

Colliers et embouts d'aspiration SDC10

305



Saug- und Druckschläuche R4

Tuyaux d'aspiration et de refoulement R4

307



Saug- und Druckschläuche R4X

Tuyaux d'aspiration et de refoulement R4X

307



Nichtschäl-fassungen für R4, R4X

Jupes à sertir sans dénudage pour R4, R4X

308

M

Saug-/Druckschläuche SDC10

Tuyaux d'aspiration et de refoulement SDC10



Fabrikationslänge: 40 m

Seele: ölbeständiger Synthetikschlauch

Einlage: Gewebeeinlage, eine Stahldrahtwendel

Decke: abrieb- und wetterbeständiger Synthetikschlauch mit gelbem Kennstreifen

Temperaturbereich: -20 °C bis +70 °C (max. 100 °C)

Longueur de fabrication : 40 m

Tube : caoutchouc synthétique résistant à l'huile

Renfort : tresse textile, 1 spirale acier

Robe extérieure : caoutchouc synthétique résistant à l'abrasion et aux intempéries avec bane d'identification jaune

Plage de température : -20 °C à +80 °C (max. 100 °C)

Innen-Ø (mm) Intérieur-Ø (mm)	Außen-Ø (mm) Extérieur-Ø (mm)	Betriebsdruck (bar) Pression de service (bar)	Biegeradius (mm) Rayon de courbure (mm)	Saughöhe (m) Hauteur aspiration (m)	Art.-Nr. N° Art.
20	29	10	120	8	680 120
25	34	10	140	8	680 125
30	39	10	150	8	680 130
32	42	10	155	8	680 132
35	44	10	180	8	680 135
38	48	10	190	8	680 138
40	50	10	190	8	680 140
42	52	10	200	8	680 142
45	55	10	200	7	680 145
50	60	10	240	7	680 150
60	70	10	310	7	680 160
75	90	10	480	7	680 175
80	95	10	480	7	680 180

Saug-/Druckschläuche SDC10 ohne Stahldrahtwendel

Tuyaux d'aspiration et de refoulement SDC10 sans spirale acier



Fabrikationslänge: 40 m

Seele: ölbeständiger Synthetikschlauch

Einlage: Gewebeeinlage

Decke: abrieb- und wetterbeständiger Synthetikschlauch mit roten Kennstreifen

Temperaturbereich: -20 °C bis +80 °C (max. 100 °C)

Ohne Stahldrahtwendel

Longueur de fabrication : 40 m

Tube : caoutchouc synthétique résistant à l'huile

Renfort : tresse textile

Robe extérieure : caoutchouc synthétique résistant à l'abrasion et aux intempéries avec bane d'identification rouge

Plage de température : -20 °C à +80 °C (max. 100 °C)

Sans spirale d'acier

Innen-Ø (mm) Intérieur-Ø (mm)	Außen-Ø (mm) Extérieur-Ø (mm)	Betriebsdruck (bar) Pression de service (bar)	Biegeradius (mm) Rayon de courbure (mm)	Saughöhe (m) Hauteur aspiration (m)	Art.-Nr. N° Art.
22	30	10	190	8	680 122
28	38	10	250	8	680 128

Gelenkbolzenschellen GBS 1-teilig

Colliers de serrage tourillon 1-partie



Bezeichnung Désignation	Spannbereich (mm) Zone de tension (mm)	Art.-Nr. N° Art.
GBS 20/18 SK	19 - 21	311 700 01
GBS 22/18 SK	21 - 23	311 701 01
GBS 24/18 SK	23 - 25	311 702 01
GBS 26/18 SK	25 - 27	311 703 01
GBS 28/18 SK	27 - 29	311 708 01
GBS 30/18 SK	29 - 31	311 704 01
GBS 33/18 SK	31 - 34	311 705 01
GBS 36/18 SK	34 - 37	311 709 01
GBS 39/18 SK	37 - 40	311 706 01
GBS 42/18 SK	40 - 43	311 707 01
GBS 45/20 SK	43 - 47	311 711 01
GBS 49/20 SK	47 - 51	311 712 01
GBS 53/20 SK	51 - 55	311 713 01
GBS 57/20 SK	55 - 59	311 714 01
GBS 61/20 SK	59 - 63	311 715 01
GBS 66/20 SK	63 - 68	311 716 01
GBS 71/25 SK	68 - 73	311 741 01
GBS 76/25 SK	73 - 79	311 742 01
GBS 82/25 SK	79 - 85	311 743 01
GBS 88/25 SK	85 - 91	311 744 01
GBS 94/25 SK	91 - 97	311 745 01
GBS 101/25 SK	97 - 104	311 746 01
GBS 108/25 SK	104 - 112	311 747 01
GBS 117/25 SK	112 - 121	311 748 01
GBS 126/25 SK	121 - 130	311 749 02

M

Saugstutzen

Embout d'aspiration

Whitworth Rohrgewinde (BSPP), zylindrisch
Filetage Whitworth (BSPP), cylindrique



Gewinde Filetage	Stutzen-Ø (mm) Embout-Ø (mm)	Art.-Nr. N° Art.
G 3/4"-14	25	425 96 25 36
G 3/4"-14	35	425 96 35 36
G 1"-11	35	425 96 35 37
G 1"-11	40	425 96 40 37
G 1"-11	50	425 96 50 37
G 1 1/4"-11	40	425 96 40 38
G 1 1/4"-11	50	425 96 50 38
G 1 1/4"-11	60	425 96 60 38
G 1 1/2"-11	40	425 96 40 39
G 1 1/2"-11	50	425 96 50 39
G 1 1/2"-11	60	425 96 60 39
G 2"-11	50	425 96 50 40
G 2"-11	60	425 96 60 40

Saugstutzen 45° einstellbar

Embouts d'aspiration 45° orientable



Whitworth Rohrgewinde (BSPP), zylindrisch
Abdichtung: Einschraubnippel mit Weichdichtung
 Filetage Whitworth (BSPP), cylindrique
Étanchéité : embout à visser avec joint

Gewinde Filetage	Stutzen-Ø (mm) Embout-Ø (mm)	Art.-Nr. N° Art.
G 3/4"-14	40	425 97 40 36
G 1"-11	40	425 97 40 37
G 1"-11	50	425 97 50 37
G 1 1/4"-11	40	425 97 40 38
G 1 1/4"-11	50	425 97 50 38
G 1 1/4"-11	60	425 97 60 38
G 1 1/2"-11	50	425 97 50 39

Saugstutzen 90° einstellbar

Embouts d'aspiration 90° orientable



Whitworth Rohrgewinde (BSPP), zylindrisch
Abdichtung: Einschraubnippel mit Weichdichtung
 Filetage Whitworth (BSPP), cylindrique
Étanchéité : embout à visser avec joint

Gewinde Filetage	Stutzen-Ø (mm) Embout-Ø (mm)	Art.-Nr. N° Art.
G 3/4"-14	35	425 98 35 36
G 3/4"-14	40	425 98 40 36
G 1"-11	32	425 98 32 37
G 1"-11	40	425 98 40 37
G 1"-11	45	425 98 45 37
G 1"-11	50	425 98 50 37
G 1 1/4"-11	40	425 98 40 38
G 1 1/4"-11	50	425 98 50 38
G 1 1/2"-11	50	425 98 50 39
G 1 1/2"-11	60	425 98 60 39

Saug-/Druckschläuche R4

Tuyaux d'aspiration et de refoulement R4

SAE 100 R 4

Seele: ölbeständiger Synthetikgummi NBR

Einlage: Textileinlagen, Stahldrahtspirale verzinkt

Decke: abrieb-, ozon- und bedingt ölbeständiger Synthetikgummi

Temperaturbereich: -40 °C bis +100 °C

SAE 100 R 4

Tube : caoutchouc synthétique NBR résistant à l'huile

Renfort : textiles, spirale acier zingué

Robe extérieure : caoutchouc de synthèse résistant à l'abrasion, à l'ozone et modérément à l'huile

Plage de température : -40 °C à +100 °C



Dash	DN	Inch	Innen-Ø (mm) Intérieur-Ø (mm)	Außen-Ø (mm) Extérieur-Ø (mm)	Betriebsdruck (bar) Pression de service (bar)	Platzdruck (bar) Pression de rupture (bar)	Biegeradius (mm) Rayon de courbure (mm)	Vakuum (bar) Vide (bar)	Art.-Nr. N° Art.
-12	19	3/4"	19	32	21	84	127	-0,80	680 220
-16	25	1"	25,4	37,4	17	68	152	-0,80	680 225
-20	31	1 1/4"	31,8	45	14	56	203	-0,80	680 232
-24	38	1 1/2"	38,1	52	10	40	254	-0,80	680 240
-32	51	2"	50,8	64	7	28	305	-0,80	680 250
-40	63	2 1/2"	63,5	77	4	16	356	-0,80	680 263
-48	76	3"	76,2	90	4	16	457	-0,80	680 276
-56	89	3 1/2"	88,9	103	3	12	533	-0,80	680 289
-64	102	4"	101,6	116	2	8	610	-0,80	680 302

Saug-/Druckschläuche R4X

Tuyaux d'aspiration et de refoulement R4X

Seele: ölbeständiger Synthetikgummi

Einlage: Textileinlagen, Stahldrahtspirale verzinkt

Decke: abrieb-, ozon- und bedingt ölbeständiger Synthetikgummi

Temperaturbereich: -40 °C bis +100 °C

Tube : caoutchouc synthétique résistant à l'huile

Renfort : textiles, spirale acier zingué

Robe extérieure : caoutchouc de synthèse résistant à l'abrasion, à l'ozone et modérément à l'huile

Plage de température : -40 °C à +100 °C



Dash	DN	Inch	Innen-Ø (mm) Intérieur-Ø (mm)	Außen-Ø (mm) Extérieur-Ø (mm)	Betriebsdruck (bar) Pression de service (bar)	Platzdruck (bar) Pression de rupture (bar)	Biegeradius (mm) Rayon de courbure (mm)	Vakuum (bar) Vide (bar)	Art.-Nr. N° Art.
-12	19	3/4"	19	29	21	84	50	-0,80	680 320
-16	25	1"	25,4	35	17	68	65	-0,80	680 325
-20	31	1 1/4"	31,8	42	14	56	85	-0,80	680 332
-24	38	1 1/2"	38,1	49	10	40	95	-0,80	680 340
-28	45	1 3/4"	44,5	56	10	40	110	-0,80	680 345
-32	51	2"	50,8	62	7	28	135	-0,80	680 350
-40	63	2 1/2"	63,5	75,5	4	16	180	-0,80	680 363
-48	76	3"	76,2	88	4	16	225	-0,80	680 376
-56	89	3 1/2"	88,9	103	3	12	270	-0,80	680 389
-64	102	4"	101,6	115	2	8	390	-0,80	680 402

Nichtschälfassungen R4, R4X

Jupes à sertir sans dénudage R4, R4X



Oberdecke wird nicht entfernt

Anwendung: nur für Standard-Armaturen (424)

Kennzeichnung: 4 Rillen mittig

Ne pas enlever le caoutchouc supérieur

Application : uniquement pour embouts standards (424)

Identification : 4 rainures milieu

Dash	DN	Inch	D (mm)	L (mm)	Zu Verwenden für Schlauchtypen A utiliser pour les tuyaux type	Art.-Nr. N° Art.
-12	19	3/4"	38	40	R4	423 80 20 00
-16	25	1"	43	42	R4	423 80 25 00
-20	31	1 1/4"	54	50	R4	423 80 32 00
-24	38	1 1/2"	60	50	R4	423 80 40 00
-32	51	2"	73	50,5	R4	423 80 50 00
-40	63	2 1/2"	88	67	R4	423 80 65 00
-48	76	3"	100	67	R4	423 80 75 00

Höchstdruckschläuche, Armaturen und Fassungen

Tuyaux très haute pression, embouts et jupes à sertir

Seite
Page



Höchstdruckschläuche und Fassungen TH700

Tuyaux très haute pression et jupes à sertir TH700

310



24° metrisch DKOS - TH700

24° métrique ETCAOS - TH700

311



60° BSP/NPT DKR, AGR, AGN - TH700

60° FBSP/FB, MBSP, MB-MNPT - TH700

312



74° JIC DKJ, AGJ - TH700

74° JIC FJ-TJ, MJ - TH700

315



Höchstdruck-Hydraulikschlauchleitungen, konfektioniert

Flexibles hydraulique équipés très haute pression

317



Höchstdruckschläuche und Fassungen TH720, TH1100, TH1200

Tuyaux très haute pression et jupes à sertir TH720, TH1100, TH1200

317



24° metrisch DKOS - TH720, TH1100, TH1200

24° métrique ETCAOS - TH720, TH1100, TH1200

319



60° BSP/NPT DKR - TH720, TH1100, TH1200

60° FBSP/FB - TH720, TH1100, TH1200

320



74° JIC DKJ - TH720, TH1100, TH1200

74° JIC FJ-TJ - TH720, TH1100, TH1200

320

N

Höchstdruckschläuche TH700

Tuyaux très haute pression TH700



Eigenschaften: gelbe Oberdecke

Seele: Polyamid

Einlage: 1 Aramidgeflecht, 1 Stahldrahtgeflecht höchster Festigkeit

Decke: Polyurethan

Temperaturbereich: -40 °C bis +100 °C, die Höchsttemperatur reduziert sich für Luft, Wasser und Flüssigkeiten auf Wasserbasis auf +65 °C

Propriétés : robe extérieure jaune

Tube : polyamide

Renfort : 1 tresse aramide, 1 tresse en fil d'acier de la plus haute résistance

Robe extérieure : polyuréthane

Plage de température : -40 °C à +100 °C, la température max se réduit pour air, eau et fluides à base d'eau à +65 °C

Dash	DN	Inch	Innen-Ø (mm) Intérieur-Ø (mm)	Außen-Ø (mm) Extérieur-Ø (mm)	Betriebsdruck (bar) Pression de service (bar)	Platzdruck (bar) Pression de rupture (bar)	Biegeradius (mm) Rayon de courbure (mm)	Art.-Nr. N° Art.
-04	6	1/4"	6,4	14,5	700	2800	40	626 004
-06	10	3/8"	9,5	18,8	700	2800	90	626 011

Eigenschaften: schwarze Oberdecke

Seele: Polyamid

Einlage: 1 Aramidgeflecht, 1 Stahldrahtgeflecht höchster Festigkeit

Decke: Polyurethan

Temperaturbereich: -40 °C bis +100 °C, die Höchsttemperatur reduziert sich für Luft, Wasser und Flüssigkeiten auf Wasserbasis auf +65 °C

Propriétés : robe extérieure noire

Tube : polyamide

Renfort : 1 tresse aramide, 1 tresse en fil d'acier de la plus haute résistance

Robe extérieure : polyuréthane

Plage de température : -40 °C à +100 °C, la température max se réduit pour air, eau et fluides à base d'eau à +65 °C



Dash	DN	Inch	Innen-Ø (mm) Intérieur-Ø (mm)	Außen-Ø (mm) Extérieur-Ø (mm)	Betriebsdruck (bar) Pression de service (bar)	Platzdruck (bar) Pression de rupture (bar)	Biegeradius (mm) Rayon de courbure (mm)	Art.-Nr. N° Art.
-04	6	1/4"	6,4	14,5	700	2800	40	626 006
-06	10	3/8"	9,5	18,8	700	2800	90	626 010

Höchstdruckschläuche TH700 Twin

Tuyaux très haute pression TH700 Twin



Eigenschaften: gelbe Oberdecke

Seele: Polyamid

Einlage: 1 Aramidgeflecht, 1 Stahldrahtgeflecht höchster Festigkeit

Decke: Polyurethan

Temperaturbereich: -40 °C bis +100 °C, die Höchsttemperatur reduziert sich für Luft, Wasser und Flüssigkeiten auf Wasserbasis auf +65 °C

Propriétés : robe extérieure jaune

Tube : polyamide

Renfort : 1 tresse aramide, 1 tresse en fil d'acier de la plus haute résistance

Robe extérieure : polyuréthane

Plage de température : -40 °C à +100 °C, la température max se réduit pour air, eau et fluides à base d'eau à +65 °C

Dash	DN	Inch	Innen-Ø (mm) Intérieur-Ø (mm)	Außen-Ø (mm) Extérieur-Ø (mm)	Betriebsdruck (bar) Pression de service (bar)	Platzdruck (bar) Pression de rupture (bar)	Biegeradius (mm) Rayon de courbure (mm)	Art.-Nr. N° Art.
-04	6	1/4"	6,4	14,5	700	2800	40	626 016

Nichtschäl Fassungen TH700

Jupes à sertir sans dénudage TH700

Kennzeichnung: 1 Nut oben, glatt
Identification : 1 encoche au dessus, lisse



Dash	DN	Inch	D (mm)	L (mm)	Zu Verwenden für Schlauchtypen A utiliser pour les tuyaux type	Art.-Nr. N° Art.
-04	6	1/4"	21	40	TH700	423 17 06 00
-06	10	3/8"	28	46	TH700	423 17 10 00

Nichtschäl Fassungen TH700 - Edelstahl

Jupes à sertir sans dénudage TH700 - inox

Kennzeichnung: 1 Nut oben, glatt
Identification : 1 encoche au dessus, lisse



Dash	DN	Inch	D (mm)	Länge (mm) Longueur (mm)	Zu Verwenden für Schlauchtypen A utiliser pour les tuyaux type	Art.-Nr. N° Art.
-04	6	1/4"	21	40	TH700	423 17 06 00v
-06	10	3/8"	28	46	TH700	423 17 10 00v

DKOS-TH

ETCAOS / ETAFO THP

Schwere Baureihe

Metrisches Feingewinde, zylindrisch

Abdichtung: Dichtkegelanschluss 24° mit O-Ring und Überwurfmutter

Série lourde

Pas fin métrique, cylindrique

Étanchéité : embout femelle cône 24° avec joint torique et écrou tournant

Dash	DN	Inch	Gewinde (G) Filetage (G)	RA RC	H (mm)	SW (mm) HEX (mm)	Art.-Nr. N° Art.
-04	6	1/4"	M 14X1,5	S06	24	17	426 04 06 14
-04	6	1/4"	M 16X1,5	S08	27	19	426 04 06 16
-04	6	1/4"	M 18X1,5	S10	24	22	426 04 06 18
-04	6	1/4"	M 20X1,5	S12	27	24	426 04 06 20
-06	10	3/8"	M 20X1,5	S12	28	24	426 04 10 20
-06	10	3/8"	M 22X1,5	S14	28	27	426 04 10 22
-06	10	3/8"	M 24X1,5	S16	29	30	426 04 10 24

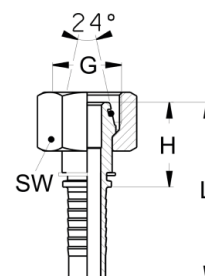

DKR-TH FBSP - TBSP THP



Whitworth Rohrgewinde (BSPP), zylindrisch
Abdichtung: Dichtkegelanschluss 60° mit gestifteter Mutter
 Filetage Whitworth (BSPP), cylindrique
Étanchéité : embout femelle cône 60° avec écrou à goupille

Dash	DN	Inch	Gewinde (G) Filetage (G)	H (mm)	T (mm)	L (mm)	SW (mm) HEX (mm)	Art.-Nr. N° Art.
-04	6	1/4"	G 1/4"-19	20	4	56	19	426 30 06 32
-06	10	3/8"	G 3/8"-19	20	5	78	22	426 30 10 33

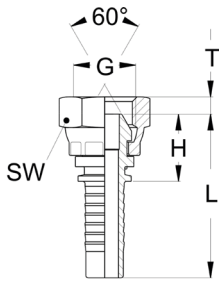

DKR-TH 45° FBSP - TBSP 45° THP



Whitworth Rohrgewinde (BSPP), zylindrisch
Abdichtung: Dichtkegelanschluss 60° mit gestifteter Mutter
 Filetage Whitworth (BSPP), cylindrique
Étanchéité : embout femelle cône 60° avec écrou à goupille

Dash	DN	Inch	Gewinde (G) Filetage (G)	H (mm)	T (mm)	SW (mm) HEX (mm)	Art.-Nr. N° Art.
-04	6	1/4"	G 1/4"-19	38	4	19	426 31 06 32
-06	10	3/8"	G 3/8"-19	45	7	22	426 31 10 33

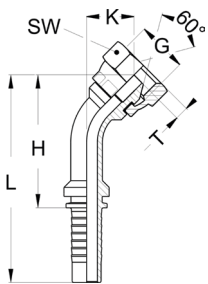

DKR-TH 90° FBSP - TBSP 90° THP

Whitworth Rohrgewinde (BSPP), zylindrisch

Abdichtung: Dichtkegelanschluss 60° mit gestifteter Mutter

Filetage Whitworth (BSPP), cylindrique

Étanchéité : embout femelle cône 60° avec écrou à goupille

Dash	DN	Inch	Gewinde (G) Filetage (G)	H (mm)	T (mm)	SW (mm) HEX (mm)	Art.-Nr. N° Art.
-04	6	1/4"	G 1/4"-19	26	4	19	426 32 06 32
-06	10	3/8"	G 3/8"-19	35	7	22	426 32 10 33

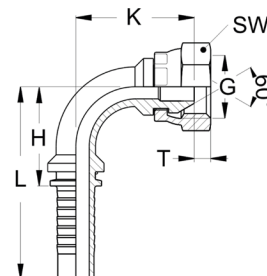

AGR-TH MBSP THP

Whitworth Rohrgewinde (BSPP), zylindrisch

Abdichtung: Außengewindenippel mit 60° Aussenkung und Dichtbund

Filetage Whitworth (BSPP), cylindrique

Étanchéité : embout mâle avec cône 60° et épaulement d'étanchéité

Dash	DN	Inch	Gewinde (G) Filetage (G)	H (mm)	SW (mm) HEX (mm)	Art.-Nr. N° Art.
-04	6	1/4"	G 1/4"-19	28	19	426 40 06 32
-06	10	3/8"	G 3/8"-19	30	22	426 40 10 33

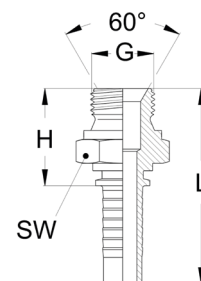

AGR-K-TH

MC - MG CO THP



Whitworth Rohrgewinde (BSPT), kegelig
Abdichtung: Außengewindenippel mit 60° Aussenkantung
 Filet Whitworth (BSPT), conique
Étanchéité : embout mâle avec cône 60°

Dash	DN	Inch	Gewinde (G) Filetage (G)	H (mm)	SW (mm) HEX (mm)	Art.-Nr. N° Art.
-04	6	1/4"	R 1/4"-19	28,8	17	426 41 06 52
-06	10	3/8"	R 3/8"-19	29,3	19	426 41 10 53

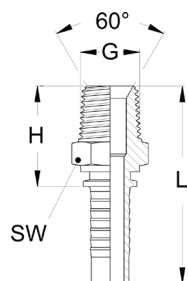

AGN-TH

MB - MNPT THP



NPT Gewinde
Abdichtung: Außengewindenippel mit 60° Aussenkantung, Kegeltgewinde
 Filetage NPT
Étanchéité : embout mâle avec cône 60°, étanchéité par filetage conique

Dash	DN	Inch	Gewinde (G) Filetage (G)	H (mm)	SW (mm) HEX (mm)	Art.-Nr. N° Art.
-04	6	1/4"	1/4"-18 NPT	29	15	426 44 06 82
-04	6	1/4"	3/8"-18 NPT	29	19	426 44 06 83
-06	10	3/8"	3/8"-18 NPT	29	19	426 44 10 83

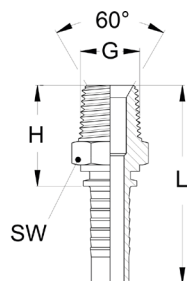

DKJ-TH FJ - TJ THP

Amerikanisches Normgewinde UNF-UN

Abdichtung: Dichtkegelanschluss mit 74° Innenkonus

Pas américain normalisé UNF-UN

Étanchéité : embout femelle avec cône intérieur 74°

Dash	DN	Inch	Gewinde (G) Filetage (G)	H (mm)	SW (mm) HEX (mm)	Art.-Nr. N° Art.
-04	6	1/4"	7/16"-20 UNF	16	14	426 50 06 41
-04	6	1/4"	9/16"-18 UNF	18	19	426 50 06 43
-06	10	3/8"	9/16"-18 UNF	18	19	426 50 10 43

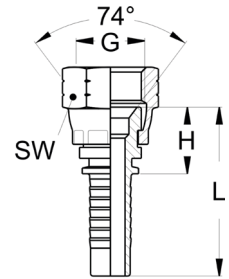

DKJ-TH 45° FJ - TJ THP 45°

Amerikanisches Normgewinde UNF-UN

Abdichtung: Dichtkegelanschluss mit 74° Innenkonus

Pas américain normalisé UNF-UN

Étanchéité : embout femelle avec cône intérieur 74°

Dash	DN	Inch	Gewinde (G) Filetage (G)	H (mm)	SW (mm) HEX (mm)	Art.-Nr. N° Art.
-04	6	1/4"	7/16"-20 UNF	37	14	426 51 06 41
-06	10	3/8"	9/16"-18 UNF	45	19	426 51 10 43

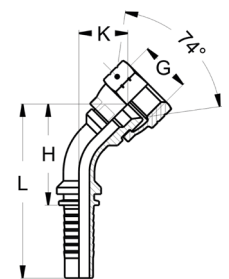

N

DKJ-TH 90° FJ - TJ THP 90°



Amerikanisches Normgewinde UNF-UN
Abdichtung: Dichtkegelanschluss mit 74° Innenkonus
 Pas américain normalisé UNF-UN
Étanchéité : embout femelle avec cône intérieur 74°

Dash	DN	Inch	Gewinde (G) Filetage (G)	H (mm)	SW (mm) HEX (mm)	Art.-Nr. N° Art.
-04	6	1/4"	7/16"-20 UNF	26	14	426 52 06 41
-06	10	3/8"	9/16"-18 UNF	35	19	426 52 10 43

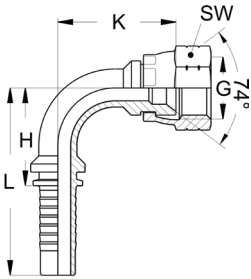

AGJ-TH MJ THP



Amerikanisches Normgewinde UNF-UN
Abdichtung: Außengewindenippel mit 74° Konus
 Pas américain normalisé UNF-UN
Étanchéité : embout mâle avec cône 74°

Dash	DN	Inch	Gewinde (G) Filetage (G)	H (mm)	SW (mm) HEX (mm)	Art.-Nr. N° Art.
-04	6	1/4"	7/16"-20 UNF	27,8	12	426 54 06 41
-04	6	1/4"	9/16"-18 UNF	28,4	12	426 54 06 43
-06	10	3/8"	9/16"-18 UNF	28,4	15	426 54 10 43

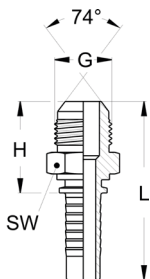

Höchstdruck-Schlauchleitungen TH700/DN6 AGN3/8" SLSK-3/8"/NPT/BG2

Flexibles de tuyaux très haute pression TH700/DN6 AGN3/8" SLSK-3/8"/NPT/BG2

Eigenschaften und Anwendung: anschlussfertig, gelbe Oberdecke
Propriétés et application : prêt à être raccordé, plafond jaune



Anschluss Connexion	Anschlussgewinde Filetage de raccordement	Schlauchlänge (m) Longueur du tuyau (m)	Art.-Nr. N° Art.
BG 2 / Series 2	3/8" -18 NPT	2	460 78 00 20
BG 2 / Series 2	3/8" -18 NPT	3	460 78 00 30
BG 2 / Series 2	3/8" -18 NPT	3	460 78 00 31
BG 2 / Series 2	3/8" -18 NPT	5	460 78 00 50

Höchstdruckschläuche TH720

Tuyaux très haute pression TH720

Eigenschaften: abriebfeste Decke, rote Oberdecke, sehr flexibel, geringe Volumenausdehnung, UV-resistent

Anwendung: statisch und dynamisch, Hochdruck-Hebezyylinder, Spannwerkzeuge, Rettungs-ausrüstungen

Seele: Polyamid

Einlage: hochreißfeste Stahldrahtspiralen

Decke: Polyurethan

Temperaturbereich: -40 °C bis +100 °C, die Höchsttemperatur reduziert sich für Luft und wasserbasierte Flüssigkeiten auf +70 °C

Propriétés : couverture résistante à l'abrasion, robe extérieure rouge, très flexible, faible expansion volumétrique, résistante aux UV

Application : statique et dynamique, vérins de levage haute pression, outils de serrage, équipement de sauvetage

Tube : polyamide

Renfort : spirales en fil d'acier à haute résistance à la déchirure

Robe extérieure : polyuréthane

Plage de température : -40 °C à +100 °C, la température maximale est réduite à +70 °C pour l'air et les liquides à base d'eau



Dash	DN	Inch	Innen-Ø (mm) Intérieur-Ø (mm)	Außen-Ø (mm) Extérieur-Ø (mm)	Betriebsdruck (bar) Pression de service (bar)	Platzdruck (bar) Pression de rupture (bar)	Biegeradius (mm) Rayon de courbure (mm)	Art.-Nr. N° Art.
-04	6	1/4"	6,4	12,5	720	2880	70	626 006 072
-05	8	5/16"	8,3	15,3	720	2880	85	626 008 072

Höchstdruckschläuche TH1100

Tuyaux très haute pression TH1100



Eigenschaften: abriebfeste Decke, blaue Oberdecke, sehr flexibel, resistent gegen Mikroorganismen, Hydrolyse und UV-Strahlung

Anwendung: Hochdruckreinigung mit Wasser, Wärmetauscher, Tanks, Entlackungsarbeiten

Seele: Polyamid

Einlage: hochreißfeste Stahldrahtspiralen

Decke: Polyurethan

Temperaturbereich (Medium): -40 °C bis +70 °C

Propriétés : couverture résistante à l'abrasion, robe extérieure bleue, très flexible, résistante aux micro-organismes, à l'hydrolyse et aux rayons UV

Application : nettoyage à haute pression avec de l'eau, échangeurs de chaleur, réservoirs, décapage de peinture

Tube : polyamide

Renfort : spirales en fil d'acier à haute résistance à la déchirure

Robe extérieure : polyuréthane

Plage de température : -40 °C à +70 °C

Dash	DN	Inch	Innen-Ø (mm) Intérieur-Ø (mm)	Außen-Ø (mm) Extérieur-Ø (mm)	Betriebsdruck (bar) Pression de service (bar)	Platzdruck (bar) Pression de rupture (bar)	Biegeradius (mm) Rayon de courbure (mm)	Art.-Nr. N° Art.
-05	8	5/16"	8,3	15,3	1100	2750	85	626 008 110

Höchstdruckschläuche TH1200

Tuyaux très haute pression TH1200



Eigenschaften: abriebfeste Decke, blaue Oberdecke, sehr flexibel, resistent gegen Mikroorganismen, Hydrolyse und UV-Strahlung

Anwendung: Hochdruckreinigung mit Wasser, Wärmetauscher, Tanks, Entlackungsarbeiten

Seele: Polyamid

Einlage: hochreißfeste Stahldrahtspiralen

Decke: Polyurethan

Temperaturbereich (Medium): -40 °C bis +70 °C

Propriétés : couverture résistante à l'abrasion, robe extérieure bleue, très flexible, résistante aux micro-organismes, à l'hydrolyse et aux rayons UV

Application : nettoyage à haute pression avec de l'eau, échangeurs de chaleur, réservoirs, décapage de peinture

Tube : polyamide

Renfort : spirales en fil d'acier à haute résistance à la déchirure

Robe extérieure : polyuréthane

Plage de température : -40 °C à +70 °C

Dash	DN	Inch	Innen-Ø (mm) Intérieur-Ø (mm)	Außen-Ø (mm) Extérieur-Ø (mm)	Betriebsdruck (bar) Pression de service (bar)	Platzdruck (bar) Pression de rupture (bar)	Biegeradius (mm) Rayon de courbure (mm)	Art.-Nr. N° Art.
-04	6	1/4"	6,4	12,5	1200	3000	70	626 006 120

Nichtschäl Fassungen TH720, TH1100, TH1200

Jupes à sertir sans dénudage TH720, TH1100, TH1200

Kennzeichnung: 1 Rille unten, oben abgesetzt

Identification : 1 rainure en dessous, décroché au dessus



Dash	DN	Inch	Ø (mm)	L (mm)	Zu Verwenden für Schlauchtypen A utiliser pour les tuyaux type	Art.-Nr. N° Art.
-04	6	1/4"	22	46	TH720 / TH1100 / TH1200	423 16 06 00
-05	8	5/16"	24	46	TH720 / TH1100 / TH1200	423 16 08 00

DKOS-TH Höchstdruck

ETCAOS - ETAFO THP

Schwere Baureihe

Metrisches Feingewinde, zylindrisch

Abdichtung: Dichtkegelanschluss 24° mit O-Ring und Überwurfmutter

Zu verwenden für Schlauchtypen TH720, TH1100, TH1200

Série lourde

Pas fin métrique, cylindrique

Étanchéité : embout femelle cône 24° avec joint torique et écrou tournant

A utiliser pour les tuyaux type TH720, TH1100, TH1200



Dash	DN	Inch	Gewinde (G) Filetage (G)	RA RC	H (mm)	SW (mm) HEX (mm)	Art.-Nr. N° Art.
-04	6	1/4"	M 16X1,5	S08	32	19	426 04 56 16
-04	6	1/4"	M 18X1,5	S10	33	22	426 04 56 18
-05	8	5/16"	M 24X1,5	S16	35	30	426 04 58 24

DKR-TH Höchstdruck FBSP - TBSP THP



Schwere Baureihe

Whitworth Rohrgewinde (BSPP), zylindrisch

Abdichtung: Dichtkegelanschluss 60°

Zu verwenden für Schlauchtypen TH720, TH1100, TH1200

Série lourde

Filetage Whitworth (BSPP), cylindrique

Étanchéité : embout femelle cône 60°

A utiliser pour les tuyaux type TH720, TH1100, TH1200

Dash	DN	Inch	Gewinde (G) Filetage (G)	H (mm)	SW (mm) HEX (mm)	Art.-Nr. N° Art.
-04	6	1/4"	G 1/4"-19	27	19	426 30 56 32
-05	8	5/16"	G 3/8"-19	30	24	426 30 56 33

DKJ-TH Höchstdruck FJ - TJ THP



Schwere Baureihe

Amerikanisches Normgewinde UNF-UN

Abdichtung: Dichtkegelanschluss mit 74° Innenkonus

Zu verwenden für Schlauchtypen TH720, TH1100, TH1200

Série lourde

Pas américain normalisé UNF-UN

Étanchéité : embout femelle avec cône intérieur 74°

A utiliser pour les tuyaux type TH720, TH1100, TH1200

Dash	DN	Inch	Gewinde (G) Filetage (G)	H (mm)	SW (mm) HEX (mm)	Art.-Nr. N° Art.
-04	6	1/4"	7/16"-20 UNF	25	17	426 50 56 41
-05	8	5/16"	9/16"-18 UNF	27	19	426 50 56 42

Messtechnik-Schläuche, Armaturen und Fassungen

Technique de mesure tuyaux, embouts et jupes à sertir

Seite
Page



Messschläuche

Tuyaux de prise de pression

323



Fassungen Stahl und Edelstahl

Jupes à sertir acier et inox

323



Mess-Schlauchleitungen DN2 konfektioniert

Flexibles capillaire DN2

324



Schraubanschlüsse M 16X1,5, M 16X2, S 12,65X1,5

Raccords à visser M 16X1,5, M 16X2, S 12,65X1,5

325



Steckanschlüsse

Raccords enfichables

329



Manometeranschlüsse

Embouts pour raccordement sur manomètre

331



24° metrisch DKOLL/DKOL, CELL/CEL, DKOS, CES

24° métrique ETCAOLL/ETCAOL, EMAL, ETCAOS, EMAS

333



24° metrisch DKL

24° métrique EFM

340



Rohrstutzen BE

Tube lisse EL

342



Ringnippel und Hohlschrauben RN, HS

Embouts banjo OR / BO et vis creuses VC

345

0

Messtechnik-Schläuche, Armaturen und Fassungen

Technique de mesure tuyaux, embouts et jupes à sertir

Seite
Page



AG metrisch AGM

AG métrique MD

347



60° BSP/NPT DKR, DKR-flid., AGR, AGN

60° FBSP/FB, TG-FBSP plat, MBSP, MB-MNPT

348



74° JIC DKJ, AGJ

74° JIC FJ-TJ, MJ

353



Flachdichtend ORFS

ORFS - FJA, MJA

356

Messschläuche

Tuyaux de prise de pression

Anwendung: zum Verpressen von Messleitungen

Seele: Polyester Elastomer

Einlage: Aramid

Decke: Polyurethan, geprickt

Temperaturbereich: -35 °C bis +100 °C

Application : pour le sertissage de conduites de prises de pression

Tube : polyester élastomère

Renfort : aramide

Robe extérieure : polyuréthane, micro-perforé

Plage de température : -35 °C à +100 °C



DN	Innen-Ø (mm) Intérieur-Ø (mm)	Außen-Ø (mm) Extérieur-Ø (mm)	Betriebsdruck (bar) Pression de service (bar)	Platzdruck (bar) Pression de rupture (bar)	Biegeradius (mm) Rayon de courbure (mm)	Art.-Nr. N° Art.
2	2	5	630	1890	20	622 342
3	3	6	630	1890	25	622 343
4	4	8	500	1500	35	622 344

Knickschutzfedern

Ressort anti-flexion

Eigenschaften: für kleine Durchmesser (Minimess)

Werkstoff: verzinkter Federstahl

Vorteile: verhindert ein Abknicken des Schlauches unmittelbar nach der Pressung

Propriétés : pour petits diamètres (Minimess)

Matière : acier à ressort galvanisé

Avantages : protège le flexible de la flexion derrière la douille sertie

DN	Innen-Ø (mm) Intérieur-Ø (mm)	Drahtstärke (mm) Diam. Fil (mm)	Gesamtlänge (mm) Longueur totale (mm)	Art.-Nr. N° Art.
2	7	1	50	629 012
3	7,8	1	50	629 013
4	10	1	51,5	629 014



0

Fassungen Messschläuche

Jupes à sertir pour flexibles capillaire

Kennzeichnung: 1 Nut oben, glatt [DN 2] - 1 Riffelung mittig [DN 3-4]

Identification : 1 encoche au dessus, lisse [DN 2] - 1 cannelure milieu [DN 3-4]



DN	Außen-Ø (mm) Extérieur-Ø (mm)	Länge (mm) Longueur (mm)	Art.-Nr. N° Art.
2	8	14	423 65 02 00
3	9	14	423 65 03 00
4	11,5	17	423 65 04 01

Fassungen Messschläuche - Edelstahl

Jupes à sertir pour flexibles capillaire - inox



Kennzeichnung: 1 Nut oben, glatt (DN 2) - 1 Riffelung mittig (DN 4)
Identification : 1 encoche au dessus, lisse (DN 2) - 1 cannelure milieu (DN 4)

DN	Außen-Ø (mm) Extérieur-Ø (mm)	Länge (mm) Longueur (mm)	Art.-Nr. N° Art.
2	8	14	423 65 02 00v
3	9	14	423 65 03 00v
4	11,5	17	423 65 04 01v

Mess-Schlauchleitungen DN2 M16X2 / M16X2

Flexibles capillaire DN2 M16X2 / M16X2



Seele: Polyester Elastomer
Einlage: Aramid
Decke: Polyurethan, geprickt
Temperaturbereich: -35 °C bis +100 °C
Tube : polyester élastomère
Renfort : aramide
Robe extérieure : polyuréthane, micro-perforé
Plage de température : -35 °C à +100 °C

PN (bar)	DN	Länge (mm) Longueur (mm)	Art.-Nr. N° Art.
630	2	200	446 710
630	2	400	446 711
630	2	630	446 712
630	2	800	446 713
630	2	1000	446 714
630	2	1500	446 715
630	2	2000	446 716
630	2	2500	446 717
630	2	3200	446 718
630	2	4000	446 719

Mess-Schlauchleitungen DN2 M16X2 / G 1/4" Manometer

Flexibles capillaire DN2 M16X2 / G 1/4" manomètre

Seele: Polyester Elastomer
Einlage: Aramid
Decke: Polyurethan, geprickt
Temperaturbereich: -35 °C bis +100 °C
Tube : polyester élastomère
Renfort : aramide
Robe extérieure : polyuréthane, micro-perforé
Plage de température : -35 °C à +100 °C



PN (bar)	DN	Länge (mm) Longueur (mm)	Art.-Nr. N° Art.
630	2	200	446 770
630	2	400	446 771
630	2	630	446 772
630	2	800	446 773
630	2	1000	446 774
630	2	1500	446 775
630	2	2000	446 776
630	2	2500	446 777
630	2	3200	446 778
630	2	4000	446 779

Messanschlussarmaturen

Embouts de prise de pression

Eigenschaften und Anwendung: ohne Schlüsselfläche
Propriétés et application : sans six pans pour clé

PN (bar)	DN	Gewinde (G) Filetage (G)	L (mm)	Art.-Nr. N° Art.
400	2	S 12,65X1,5	32,5	429 55 02 03
630	2	M 16X1,5	32,5	429 55 02 02
630	2	M 16X2	32,5	429 55 02 01
400	3	S 12,65X1,5	32,5	429 55 03 03
630	3	M 16X1,5	32,5	429 55 03 02
630	3	M 16X2	32,5	429 55 03 01
400	4	S 12,65X1,5	36,5	429 55 04 03
630	4	M 16X1,5	36,5	429 55 04 02
630	4	M 16X2	36,5	429 55 04 01

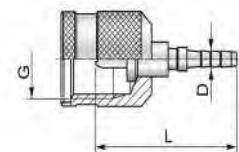

Messanschlüsse Handmutter - Edelstahl

Embouts prise de pression femelle - inox



Eigenschaften und Anwendung: ohne Schlüsselfläche
Propriétés et application : sans six pans pour clé

PN (bar)	DN	Gewinde (G) Filetage (G)	L (mm)	SW (mm) HEX (mm)	Art.-Nr. N° Art.
630	2	M 16X2	32,5	-	429 55 02 01v
630	2	M 16X1,5	32,5	-	429 55 02 02v
630	2	M 16X2	32,5	19	429 60 02 01v
630	4	M 16X2	36,5	-	429 55 04 01v

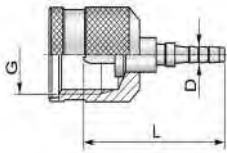

Messanschlussarmaturen 45°

Embouts de prise de pression 45°



Eigenschaften und Anwendung: ohne Schlüsselfläche
Propriétés et application : sans six pans pour clé

PN (bar)	DN	Gewinde (G) Filetage (G)	H (mm)	L (mm)	Art.-Nr. N° Art.
400	2	S 12,65X1,5	19	48	429 56 02 03
630	2	M 16X1,5	18,5	48	429 56 02 02
630	2	M 16X2	18,5	48	429 56 02 01
400	3	S 12,65X1,5	19	48	429 56 03 03
630	3	M 16X1,5	18,5	48	429 56 03 02
630	3	M 16X2	18,5	48	429 56 03 01
400	4	S 12,65X1,5	19	53	429 56 04 03
630	4	M 16X1,5	18,5	53	429 56 04 02
630	4	M 16X2	18,5	53	429 56 04 01

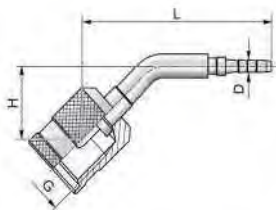

Messanschlussarmaturen 90°

Embouts de prise de pression 90°

Eigenschaften und Anwendung: ohne Schlüssel­fläche
Propriétés et application : sans six pans pour clé

PN (bar)	DN	Gewinde (G) Filetage (G)	H (mm)	L (mm)	Art.-Nr. N° Art.
400	2	S 12,65X1,5	31,5	34	429 57 02 03
630	2	M 16X1,5	31	34,5	429 57 02 02
630	2	M 16X2	31	34,5	429 57 02 01
400	3	S 12,65X1,5	31,5	34	429 57 03 03
630	3	M 16X1,5	31	34,5	429 57 03 02
630	3	M 16X2	31	34,5	429 57 03 01
400	4	S 12,65X1,5	31,5	39	429 57 04 03
630	4	M 16X1,5	31	39,5	429 57 04 02
630	4	M 16X2	31	39,5	429 57 04 01

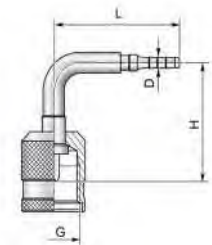

Messanschlüsse Handmutter 90° - Edelstahl

Embouts prise de pression femelle 90° - inox

Eigenschaften und Anwendung: ohne Schlüssel­fläche
Propriétés et application : sans six pans pour clé

PN (bar)	DN	Gewinde (G) Filetage (G)	H (mm)	L (mm)	SW (mm) HEX (mm)	Art.-Nr. N° Art.
630	2	M 16X2	31	34,5	-	429 57 02 01v
630	2	M 16X2	31	34,5	19	429 62 02 01v

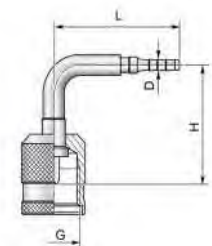

Messanschlüsse Handmutter/Sechskant

Embouts de prise de pression femelle / hexagone



Eigenschaften und Anwendung: mit Schlüssel­fläche
Propriétés et application : avec six pans pour clé

PN (bar)	DN	Gewinde (G) Filetage (G)	L (mm)	SW (mm) HEX (mm)	Art.-Nr. N° Art.
630	2	M 16X1,5	32,5	19	429 60 02 02
630	2	M 16X2	32,5	19	429 60 02 01
630	3	M 16X1,5	32,5	19	429 60 03 02
630	3	M 16X2	32,5	19	429 60 03 01
630	4	M 16X1,5	36,5	19	429 60 04 02
630	4	M 16X2	36,5	19	429 60 04 01

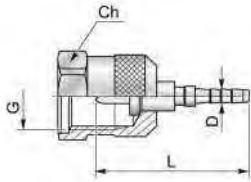

Messanschlüsse Handmutter/Sechskant 45°

Embouts de prise de pression femelle / hexagone 45°



Eigenschaften und Anwendung: mit Schlüssel­fläche
Propriétés et application : avec six pans pour clé

PN (bar)	DN	Gewinde (G) Filetage (G)	H (mm)	L (mm)	SW (mm) HEX (mm)	Art.-Nr. N° Art.
630	2	M 16X1,5	18,5	48	19	429 61 02 02
630	2	M 16X2	18,5	48	19	429 61 02 01
630	3	M 16X1,5	18,5	48	19	429 61 03 02
630	3	M 16X2	18,5	48	19	429 61 03 01
630	4	M 16X1,5	18,5	53	19	429 61 04 02
630	4	M 16X2	18,5	53	19	429 61 04 01

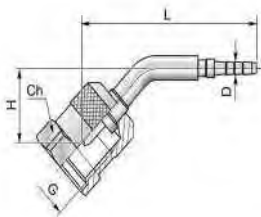

Messanschlüsse Handmutter/Sechskant 90°

Embouts de prise de pression femelle / hexagone 90°

Eigenschaften und Anwendung: mit Schlüssel­fläche
Propriétés et application : avec six pans pour clé

PN (bar)	DN	Gewinde (G) Filetage (G)	H (mm)	L (mm)	SW (mm) HEX (mm)	Art.-Nr. N° Art.
630	2	M 16X1,5	31	34,5	19	429 62 02 02
630	2	M 16X2	31	34,5	19	429 62 02 01
630	3	M 16X1,5	31	34,5	19	429 62 03 02
630	3	M 16X2	31	34,5	19	429 62 03 01
630	4	M 16X1,5	31	39,5	19	429 62 04 02
630	4	M 16X2	31	39,5	19	429 62 04 01

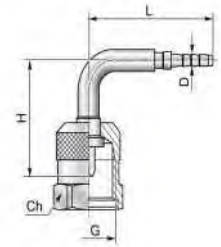

Steck-Messanschlüsse

Embouts de prise de pression à enficher

PN (bar)	DN	L (mm)	Art.-Nr. N° Art.
400	2	27	429 73 02 00
400	3	27	429 73 03 00
400	4	32	429 73 04 00

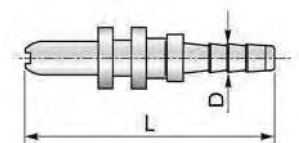

Steck-Messanschlüsse - Edelstahl

Embouts de prise de pression à enficher - inox



PN (bar)	DN	L (mm)
400	2	27

Art.-Nr.
N° Art.
429 73 02 00v

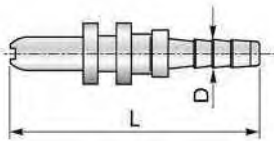

Steck-Messanschlüsse 45°

Embouts de prise de pression à enficher 45°



PN (bar)	DN	H (mm)	L (mm)
400	2	24	55
400	3	24	55
400	4	24	60

Art.-Nr.
N° Art.
429 74 02 00
429 74 03 00
429 74 04 00

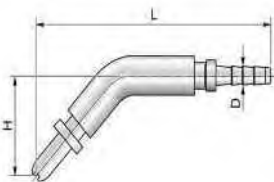

Steck-Messanschlüsse 90°

Embout de prise de pression à enficher 90°

PN (bar)	DN	H (mm)	L (mm)	Art.-Nr. N° Art.
400	2	41	32	429 75 02 00
400	3	41	32	429 75 03 00
400	4	41	37	429 75 04 00

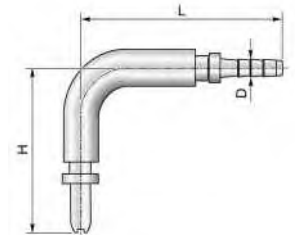

Armaturen für Manometeranschlüsse

Embout pour branchement sur manomètre

Whitworth Rohrgewinde (BSPP), zylindrisch oder metrisches Feingewinde, zylindrisch

Abdichtung: durch O-Ring

Filetage Whitworth (BSPP), cylindrique ou pas fin métrique, cylindrique

Étanchéité : par joint torique

PN (bar)	DN	Gewinde (G) Filetage (G)	L (mm)	SW (mm) HEX (mm)	Art.-Nr. N° Art.
630	2	G 1/4"-19	26,5	17	429 70 02 32
630	2	G 1/2"-14	31,5	27	429 70 02 34
630	2	M 20X1,5	31,5	27	429 70 02 20
630	3	G 1/4"-19	26,5	17	429 70 03 32
630	3	G 1/2"-14	31,5	27	429 70 03 34
630	3	M 20X1,5	31,5	27	429 70 03 20
630	4	G 1/4"-19	29,5	17	429 70 04 32
630	4	G 1/2"-14	36,5	27	429 70 04 34
630	4	M 20X1,5	36,5	27	429 70 04 20

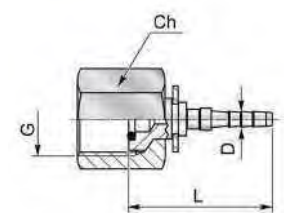

Armaturen für Manometeranschlüsse - Edelstahl

Embouts pour branchement sur manomètre - inox



Whitworth Rohrgewinde (BSPP), zylindrisch

Abdichtung: durch O-Ring

Filetage Whitworth (BSPP), cylindrique

Étanchéité : par joint torique

PN (bar)	DN	Gewinde (G) Filetage (G)	L (mm)	SW (mm) HEX (mm)	Art.-Nr. N° Art.
630	2	G 1/4"-19	26,5	17	429 70 02 32v
630	2	G 1/4"-19	31,5	27	429 70 02 34v

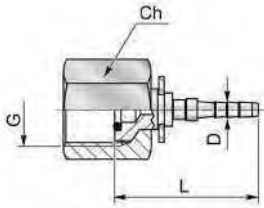

Armaturen für Manometeranschlüsse 45°

Embouts pour branchement sur manomètre 45°



Whitworth Rohrgewinde (BSPP), zylindrisch oder metrisches Feingewinde, zylindrisch

Abdichtung: durch O-Ring

Filetage Whitworth (BSPP), cylindrique ou pas fin métrique, cylindrique

Étanchéité : par joint torique

PN (bar)	DN	Gewinde (G) Filetage (G)	H (mm)	L (mm)	SW (mm) HEX (mm)	Art.-Nr. N° Art.
630	2	G 1/4"-19	14	47	17	429 71 02 32
630	2	G 1/2"-14	21	54,5	27	429 71 02 34
630	2	M 20X1,5	21	54,5	27	429 71 02 20
630	3	G 1/4"-19	14	47	17	429 71 03 32
630	3	G 1/2"-14	21	54,5	27	429 71 03 34
630	3	M 20X1,5	21	54,5	27	429 71 03 20
630	4	G 1/4"-19	14	52	17	429 71 04 32
630	4	G 1/2"-14	21	59,5	27	429 71 04 34
630	4	M 20X1,5	21	59,5	27	429 71 04 20

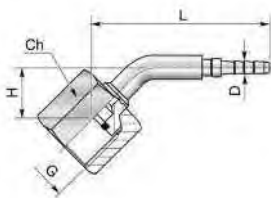

Armaturen für Manometeranschlüsse 90° Embouts pour branchement sur manomètre 90°

Whitworth Rohrgewinde (BSPP), zylindrisch oder metrisches Feingewinde, zylindrisch

Abdichtung: durch O-Ring

Filetage Whitworth (BSPP), cylindrique ou pas fin métrique, cylindrique

Étanchéité : par joint torique

PN (bar)	DN	Gewinde (G) Filetage (G)	H (mm)	L (mm)	SW (mm) HEX (mm)	Art.-Nr. N° Art.
630	2	G 1/4"-19	25	38	17	429 72 02 32
630	2	G 1/2"-14	37,5	41,5	27	429 72 02 34
630	2	M 20X1,5	37,5	41,5	27	429 72 02 20
630	3	G 1/4"-19	25	38	17	429 72 03 32
630	3	G 1/2"-14	37,5	41,5	27	429 72 03 34
630	3	M 20X1,5	37,5	41,5	27	429 72 03 20
630	4	G 1/4"-19	25	43	17	429 72 04 32
630	4	G 1/2"-14	37,5	46,5	27	429 72 04 34
630	4	M 20X1,5	37,5	46,5	27	429 72 04 20

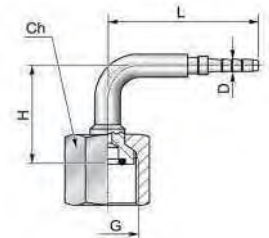

DKOLL/DKOL ETCAOLL / ETCAOL capillaire

Sehr leichte, leichte Baureihe

Metrisches Feingewinde, zylindrisch

Abdichtung: Dichtkegelanschluss 24° mit O-Ring und Überwurfmutter

Série extra légère, série légère

Pas fin métrique, cylindrique

Étanchéité : embout femelle cône 24° avec joint torique et écrou tournant

DN	Gewinde (G) Filetage (G)	RA RC	L (mm)	SW (mm) HEX (mm)	Art.-Nr. N° Art.
2	M 8X1	LL04	29,5	10	429 01 02 08
2	M 10X1	LL06	30,5	12	429 01 02 10
2	M 12X1,5	L06	35	14	429 01 02 12
2	M 14X1,5	L08	35	17	429 01 02 14
2	M 16X1,5	L10	36,5	19	429 01 02 16
2	M 18X1,5	L12	37,5	22	429 01 02 18
3	M 8X1	LL04	29,5	10	429 01 03 08
3	M 10X1	LL06	30	12	429 01 03 10
3	M 12X1,5	L06	35	14	429 01 03 12
3	M 14X1,5	L08	35	17	429 01 03 14
3	M 16X1,5	L10	36,5	19	429 01 03 16
4	M 8X1	LL04	29,5	10	429 01 04 08
4	M 10X1	LL06	33,5	12	429 01 04 10
4	M 12X1,5	L06	36	14	429 01 04 12
4	M 14X1,5	L08	36	17	429 01 04 14
4	M 16X1,5	L10	41,5	19	429 01 04 16
4	M 18X1,5	L12	42,5	22	429 01 04 18

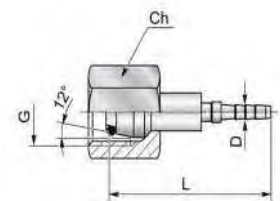

DKOLL/DKOL - Edelstahl

ETCAOLL / ETCAOL capillaire - inox

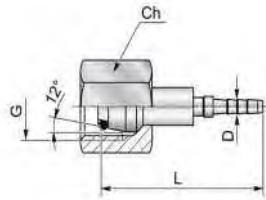

Sehr leichte, leichte Baureihe

Metrisches Feingewinde, zylindrisch

Abdichtung: Dichtkegelanschluss 24° mit O-Ring und Überwurfmutter

Série extra légère, série légère

Pas fin métrique, cylindrique

Étanchéité : embout femelle cône 24° avec joint torique et écrou tournant

DN	Gewinde (G) Filetage (G)	RA RC	L (mm)	SW (mm) HEX (mm)	Art.-Nr. N° Art.
2	M 12X1,5	L06	35	14	429 01 02 12v
2	M 14X1,5	L08	35	17	429 01 02 14v
2	M 16X1,5	L10	36,5	19	429 01 02 16v
2	M 18X1,5	L12	37,5	22	429 01 02 18v
4	M 10X1	LL06	33,5	12	429 01 04 10v
4	M 12X1,5	L06	36	14	429 01 04 12v
4	M 14X1,5	L08	36	17	429 01 04 14v

DKOLL 45°/DKOL 45°

ETCAOLL 45° / ETCAOL 45° capillaire

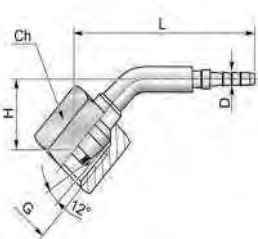

Sehr leichte, leichte Baureihe

Metrisches Feingewinde, zylindrisch

Abdichtung: Dichtkegelanschluss 24° mit O-Ring und Überwurfmutter

Série extra légère, série légère

Pas fin métrique, cylindrique

Étanchéité : embout femelle cône 24° avec joint torique et écrou tournant

DN	Gewinde (G) Filetage (G)	RA RC	H (mm)	L (mm)	SW (mm) HEX (mm)	Art.-Nr. N° Art.
2	M 10X1	LL06	14	43	12	429 02 02 10
2	M 12X1,5	L06	19,5	53,5	14	429 02 02 12
2	M 14X1,5	L08	19	51	17	429 02 02 14
2	M 16X1,5	L10	22,5	56	19	429 02 02 16
3	M 10X1	LL06	14	43	12	429 02 03 10
3	M 12X1,5	L06	19,5	53,5	14	429 02 03 12
3	M 14X1,5	L08	19	51	17	429 02 03 14
3	M 16X1,5	L10	22,5	56	19	429 02 03 16
4	M 10X1	LL06	14	48	12	429 02 04 10
4	M 12X1,5	L06	19,5	58,5	14	429 02 04 12
4	M 14X1,5	L08	19	56	17	429 02 04 14
4	M 16X1,5	L10	22,5	61	19	429 02 04 16
4	M 18X1,5	L12	22,5	66,5	22	429 02 04 18

DKOLL 45°/DKOL 45° - Edelstahl ETCAOLL 45° / ETCAOL 45° capillaire - inox

Sehr leichte, leichte Baureihe

Metrisches Feingewinde, zylindrisch

Abdichtung: Dichtkegelanschluss 24° mit O-Ring und Überwurfmutter

Série extra légère, série légère

Pas fin métrique, cylindrique

Étanchéité : embout femelle cône 24° avec joint torique et écrou tournant

DN	Gewinde (G) Filetage (G)	RA RC	H (mm)	L (mm)	SW (mm) HEX (mm)	Art.-Nr. N° Art.
4	M 12X1,5	L06	19,5	58,5	14	429 02 04 12v

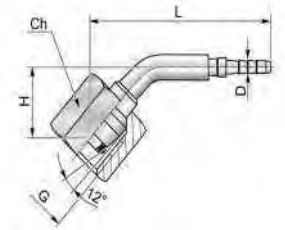

DKOLL 90°/DKOL 90° ETCAOLL 90° / ETCAOL 90° capillaire

Sehr leichte, leichte Baureihe

Metrisches Feingewinde, zylindrisch

Abdichtung: Dichtkegelanschluss 24° mit O-Ring und Überwurfmutter

Série extra légère, série légère

Pas fin métrique, cylindrique

Étanchéité : embout femelle cône 24° avec joint torique et écrou tournant

DN	Gewinde (G) Filetage (G)	RA RC	H (mm)	L (mm)	SW (mm) HEX (mm)	Art.-Nr. N° Art.
2	M 10X1	LL06	24,5	33,5	12	429 03 02 10
2	M 12X1,5	L06	36	42	14	429 03 02 12
2	M 14X1,5	L08	36	40,5	17	429 03 02 14
2	M 16X1,5	L10	40	41,5	19	429 03 02 16
3	M 10X1	LL06	24,5	33,5	12	429 03 03 10
3	M 12X1,5	L06	36	42	14	429 03 03 12
3	M 14X1,5	L08	36	40,5	17	429 03 03 14
3	M 16X1,5	L10	40	41,5	19	429 03 03 16
4	M 10X1	LL06	24,5	38,5	12	429 03 04 10
4	M 12X1,5	L06	36	47	14	429 03 04 12
4	M 14X1,5	L08	36	45,5	17	429 03 04 14
4	M 16X1,5	L10	40	46,5	19	429 03 04 16
4	M 18X1,5	L12	42	50	22	429 03 04 18

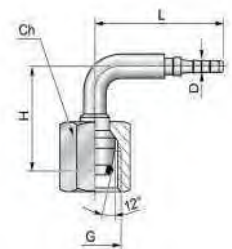

DKOLL 90°/DKOL 90° - Edelstahl ETCAOLL 90° / ETCAOL 90° capillaire - inox

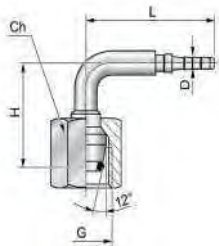

Sehr leichte, leichte Baureihe

Metrisches Feingewinde, zylindrisch

Abdichtung: Dichtkegelanschluss 24° mit O-Ring und Überwurfmutter

Série extra légère, série légère

Pas fin métrique, cylindrique

Étanchéité : embout femelle cône 24° avec joint torique et écrou tournant

DN	Gewinde (G) Filetage (G)	RA RC	H (mm)	L (mm)	SW (mm) HEX (mm)	Art.-Nr. N° Art.
2	M 12X1,5	L06	36	42	14	429 03 02 12v
2	M 14X1,5	L08	36	40,5	17	429 03 02 14v
4	M 10X1	LL06	24,5	38,5	12	429 03 04 10v
4	M 12X1,5	L06	36	47	14	429 03 04 12v

CELL/CEL EMAL - EFAL capillaire

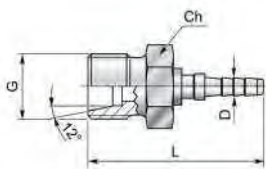

Sehr leichte, leichte Baureihe

Metrisches Feingewinde, zylindrisch

Abdichtung: Außengewindenippel mit 24° Aussenkung

Série extra légère, série légère

Pas fin métrique, cylindrique

Étanchéité : embout mâle avec cône 24°

DN	Gewinde (G) Filetage (G)	RA RC	L (mm)	SW (mm) HEX (mm)	Art.-Nr. N° Art.
2	M 10X1	LL06	30	14	429 16 02 10
2	M 12X1,5	L06	31,5	12	429 16 02 12
2	M 14X1,5	L08	31,5	14	429 16 02 14
2	M 16X1,5	L10	32,5	17	429 16 02 16
3	M 10X1	LL06	34	14	429 16 03 10
3	M 12X1,5	L06	31,5	12	429 16 03 12
3	M 14X1,5	L08	31,5	14	429 16 03 14
3	M 16X1,5	L10	32,5	17	429 16 03 16
4	M 10X1	LL06	35	14	429 16 04 10
4	M 12X1,5	L06	36,5	12	429 16 04 12
4	M 14X1,5	L08	36,5	14	429 16 04 14
4	M 16X1,5	L10	37,5	17	429 16 04 16

DKOS

ETCAOS / ETAFO capillaire

Schwere Baureihe

Metrisches Feingewinde, zylindrisch

Abdichtung: Dichtkegelanschluss 24° mit O-Ring und Überwurfmutter

Série lourde

Pas fin métrique, cylindrique

Étanchéité : embout femelle cône 24° avec joint torique et écrou tournant

DN	Gewinde (G) Filetage (G)	RA RC	L (mm)	SW (mm) HEX (mm)	Art.-Nr. N° Art.
2	M 14X1,5	S06	35	17	429 04 02 14
2	M 16X1,5	S08	35	19	429 04 02 16
2	M 18X1,5	S10	36,5	22	429 04 02 18
2	M 20X1,5	S12	37,5	24	429 04 02 20
3	M 14X1,5	S06	35	17	429 04 03 14
3	M 16X1,5	S08	35	19	429 04 03 16
3	M 18X1,5	S10	36,5	22	429 04 03 18
4	M 14X1,5	S06	36	17	429 04 04 14
4	M 16X1,5	S08	36	19	429 04 04 16
4	M 18X1,5	S10	41,5	22	429 04 04 18
4	M 20X1,5	S12	44	24	429 04 04 20

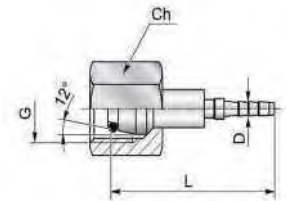

DKOS - Edelstahl

ETCAOS / ETAFO capillaire - inox

Schwere Baureihe

Metrisches Feingewinde, zylindrisch

Abdichtung: Dichtkegelanschluss 24° mit O-Ring und Überwurfmutter

Série lourde

Pas fin métrique, cylindrique

Étanchéité : embout femelle cône 24° avec joint torique et écrou tournant

DN	Gewinde (G) Filetage (G)	RA RC	L (mm)	SW (mm) HEX (mm)	Art.-Nr. N° Art.
4	M 14X1,5	S06	36	17	429 04 04 14v

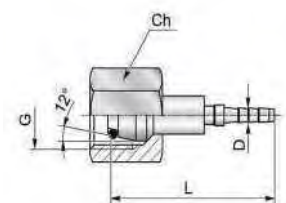

DKOS 45° ETCAOS / ETAFO 45° capillaire

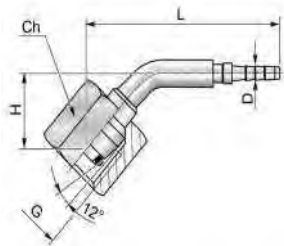

Schwere Baureihe

Metrisches Feingewinde, zylindrisch

Abdichtung: Dichtkegelanschluss 24° mit O-Ring und Überwurfmutter

Série lourde

Pas fin métrique, cylindrique

Étanchéité : embout femelle cône 24° avec joint torique et écrou tournant

DN	Gewinde (G) Filetage (G)	RA RC	H (mm)	L (mm)	SW (mm) HEX (mm)	Art.-Nr. N° Art.
2	M 14X1,5	S06	19,5	53,5	17	429 05 02 14
2	M 16X1,5	S08	19	51	19	429 05 02 16
2	M 18X1,5	S10	22,5	56	22	429 05 02 18
3	M 14X1,5	S06	19,5	53,5	17	429 05 03 14
3	M 16X1,5	S08	19	51	19	429 05 03 16
3	M 18X1,5	S10	22,5	56	22	429 05 03 18
4	M 14X1,5	S06	19,5	58,5	17	429 05 04 14
4	M 16X1,5	S08	19	56	19	429 05 04 16
4	M 18X1,5	S10	22,5	61	22	429 05 04 18
4	M 20X1,5	S12	22	66,5	24	429 05 04 20

DKOS 90° ETCAOS / ETAFO 90° capillaire

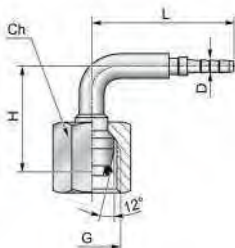

Schwere Baureihe

Metrisches Feingewinde, zylindrisch

Abdichtung: Dichtkegelanschluss 24° mit O-Ring und Überwurfmutter

Série lourde

Pas fin métrique, cylindrique

Étanchéité : embout femelle cône 24° avec joint torique et écrou tournant

DN	Gewinde (G) Filetage (G)	RA RC	H (mm)	L (mm)	SW (mm) HEX (mm)	Art.-Nr. N° Art.
2	M 14X1,5	S06	36	42	17	429 06 02 14
2	M 16X1,5	S08	36	40,5	19	429 06 02 16
2	M 18X1,5	S10	40	41,5	22	429 06 02 18
3	M 14X1,5	S06	36	42	17	429 06 03 14
3	M 16X1,5	S08	36	40,5	19	429 06 03 16
3	M 18X1,5	S10	40	41,5	22	429 06 03 18
4	M 14X1,5	S06	36	47	17	429 06 04 14
4	M 16X1,5	S08	36	45,5	19	429 06 04 16
4	M 18X1,5	S10	40	46,5	22	429 06 04 18
4	M 20X1,5	S12	40	48,5	24	429 06 04 20

DKOS 90° - Edelstahl

ETCAOS / ETAFO 90° capillaire - inox

Schwere Baureihe

Metrisches Feingewinde, zylindrisch

Abdichtung: Dichtkegelschluss 24° mit O-Ring und Überwurfmutter

Série lourde

Pas fin métrique, cylindrique

Étanchéité : embout femelle cône 24° avec joint torique et écrou tournant

DN	Gewinde (G) Filetage (G)	RA RC	H (mm)	L (mm)	SW (mm) HEX (mm)	Art.-Nr. N° Art.
2	M 14X1,5	S06	36	42	17	429 06 02 14v

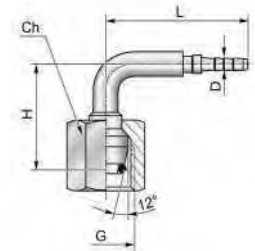

CES

EMAS - EFAF capillaire

Schwere Baureihe

Metrisches Feingewinde, zylindrisch

Abdichtung: Außengewindenippel mit 24° Aussenkung

Série lourde

Pas fin métrique, cylindrique

Étanchéité : embout mâle avec cône 24°

DN	Gewinde (G) Filetage (G)	RA RC	L (mm)	SW (mm) HEX (mm)	Art.-Nr. N° Art.
2	M 14X1,5	S06	33,5	14	429 17 02 14
2	M 16X1,5	S08	33,5	17	429 17 02 16
2	M 18X1,5	S10	35	19	429 17 02 18
3	M 14X1,5	S06	33,5	14	429 17 03 14
3	M 16X1,5	S08	33,5	17	429 17 03 16
3	M 18X1,5	S10	35	19	429 17 03 18
4	M 14X1,5	S06	38,5	14	429 17 04 14
4	M 16X1,5	S08	38,5	17	429 17 04 16
4	M 18X1,5	S10	40	19	429 17 04 18
4	M 20X1,5	S12	40,5	22	429 17 04 20

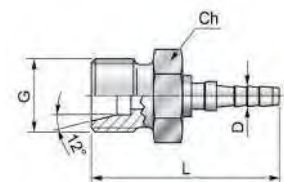

CES - Edelstahl

EMAS - EFAF capillaire - inox



Schwere Baureihe

Metrisches Feingewinde, zylindrisch

Abdichtung: Außengewindenippel mit 24° Aussenkung

Série lourde

Pas fin métrique, cylindrique

Étanchéité : embout mâle avec cône 24°

DN	Gewinde (G) Filetage (G)	RA RC	L (mm)	SW (mm) HEX (mm)	Art.-Nr. N° Art.
2	M 16X1,5	S08	33,5	17	429 17 02 16v

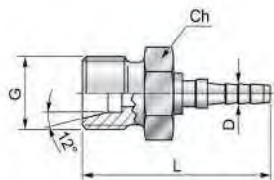

DKL

EFM universel capillaire



Leichte Baureihe

Metrisches Feingewinde, zylindrisch

Abdichtung: Dichtkegelanschluss 24° mit Überwurfmutter

Série légère

Pas fin métrique, cylindrique

Étanchéité : embout femelle cône 24° avec écrou tournant

DN	Gewinde (G) Filetage (G)	RA RC	SW (mm) HEX (mm)	Art.-Nr. N° Art.
2	M 12X1,5	L06	14	429 21 02 12
2	M 14X1,5	L08	17	429 21 02 14
2	M 16X1,5	L10	19	429 21 02 16
3	M 12X1,5	L06	14	429 21 03 12
3	M 14X1,5	L08	17	429 21 03 14
3	M 16X1,5	L10	19	429 21 03 16
4	M 12X1,5	L06	14	429 21 04 12
4	M 14X1,5	L08	17	429 21 04 14
4	M 16X1,5	L10	19	429 21 04 16

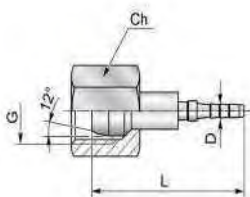

DKL - Edelstahl

EFM universel capillaire - inox

Leichte Baureihe

Metrisches Feingewinde, zylindrisch

Abdichtung: Dichtkegelanschluss 24° mit Überwurfmutter

Série légère

Pas fin métrique, cylindrique

Étanchéité : embout femelle cône 24° avec écrou tournant

DN	Gewinde (G) Filetage (G)	RA RC	SW (mm) HEX (mm)	Art.-Nr. N° Art.
2	M 12X1,5	L06	14	429 21 02 12v

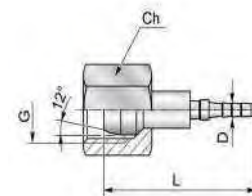

DKL 45°

EFM universel 45° capillaire

Leichte Baureihe

Metrisches Feingewinde, zylindrisch

Abdichtung: Dichtkegelanschluss 24° mit Überwurfmutter

Série légère

Pas fin métrique, cylindrique

Étanchéité : embout femelle cône 24° avec écrou tournant

DN	Gewinde (G) Filetage (G)	RA RC	SW (mm) HEX (mm)	Art.-Nr. N° Art.
2	M 12X1,5	L06	14	429 22 02 12
2	M 14X1,5	L08	17	429 22 02 14
2	M 16X1,5	L10	19	429 22 02 16
3	M 12X1,5	L06	14	429 22 03 12
3	M 14X1,5	L08	17	429 22 03 14
3	M 16X1,5	L10	19	429 22 03 16
4	M 12X1,5	L06	14	429 22 04 12
4	M 14X1,5	L08	17	429 22 04 14
4	M 16X1,5	L10	19	429 22 04 16

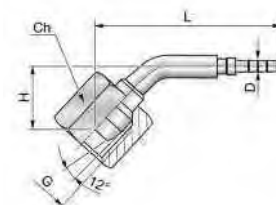

DKL 90°

EFM universel 90° capillaire

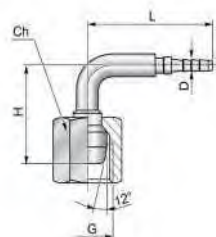

Leichte Baureihe

Metrisches Feingewinde, zylindrisch

Abdichtung: Dichtkegelanschluss 24° mit Überwurfmutter

Série légère

Pas fin métrique, cylindrique

Étanchéité : embout femelle cône 24° avec écrou tournant

DN	Gewinde (G) Filetage (G)	RA RC	SW (mm) HEX (mm)	Art.-Nr. N° Art.
2	M 12X1,5	L06	14	429 23 02 12
2	M 14X1,5	L08	17	429 23 02 14
2	M 16X1,5	L10	19	429 23 02 16
3	M 12X1,5	L06	14	429 23 03 12
3	M 14X1,5	L08	17	429 23 03 14
3	M 16X1,5	L10	19	429 23 03 16
4	M 12X1,5	L06	14	429 23 04 12
4	M 14X1,5	L08	17	429 23 04 14
4	M 16X1,5	L10	19	429 23 04 16

BE

EL capillaire

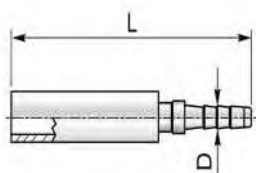

Anwendung: für Schneidring und Überwurfmutter

Application : pour bague coupante et écrou tournant

DN	RA RC	L (mm)	Art.-Nr. N° Art.
2	LL04	36	429 10 02 04
2	L/S06	36	429 10 02 06
2	L/S08	37,5	429 10 02 08
3	LL04	36	429 10 03 04
3	L/S06	36	429 10 03 06
3	L/S08	37,5	429 10 03 08
4	LL04	41	429 10 04 04
4	L/S06	41	429 10 04 06
4	L/S08	41	429 10 04 08

BE - Edelstahl EL capillaire - inox

Anwendung: für Schneidring und Überwurfmutter
Application : pour bague coupante et écrou tournant

DN	RA RC	L (mm)	Art.-Nr. N° Art.
2	L/S06	36	429 10 02 06v
2	L/S08	37,5	429 10 02 08v
4	L/S06	41	429 10 04 06v
4	L/S08	41	429 10 04 08v

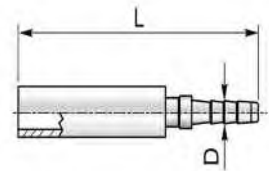

BE 45° EL 45° capillaire

Anwendung: für Schneidring und Überwurfmutter
Application : pour bague coupante et écrou tournant

DN	RA RC	H (mm)	L (mm)	Art.-Nr. N° Art.
2	LL04	14,5	43	429 11 02 04
2	L/S06	16,5	44	429 11 02 06
2	L/S08	20	52	429 11 02 08
3	LL04	14,5	43	429 11 03 04
3	L/S06	16,5	44	429 11 03 06
3	L/S08	20	52	429 11 03 08
4	LL04	14,5	48	429 11 04 04
4	L/S06	16,5	49	429 11 04 06
4	L/S08	20	57	429 11 04 08

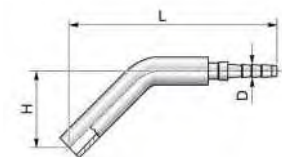

BE 45° - Edelstahl

EL 45° capillaire - inox



Anwendung: für Schneidring und Überwurfmutter
Application : pour bague coupante et écrou tournant

DN	RA RC	H (mm)	L (mm)
4	L/S08	20	57

Art.-Nr.
 N° Art.
429 11 04 08v

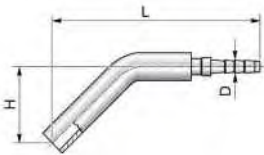

BE 90°

EL 90° capillaire



Anwendung: für Schneidring und Überwurfmutter
Application : pour bague coupante et écrou tournant

DN	RA RC	H (mm)	L (mm)
2	LL04	25,5	33
2	L/S06	28	32
2	L/S08	37	41
3	LL04	25,5	33
3	L/S06	28	32
3	L/S08	37	41
4	LL04	25,5	38
4	L/S06	28	37
4	L/S08	37	46

Art.-Nr.
 N° Art.

429 12 02 04
429 12 02 06
429 12 02 08
429 12 03 04
429 12 03 06
429 12 03 08
429 12 04 04
429 12 04 06
429 12 04 08

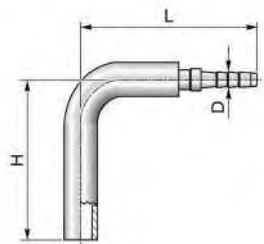

BE 90° - Edelstahl

EL 90° capillaire - inox

Anwendung: für Schneidring und Überwurfmutter
Application : pour bague coupante et écrou tournant

DN	RA RC	H (mm)	L (mm)	Art.-Nr. N° Art.
2	L/S06	28	32	429 12 02 06v
4	L/S08	37	46	429 12 04 08v

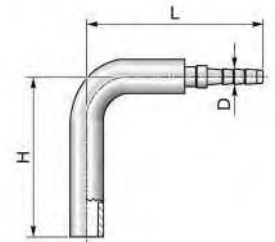

RNM Ringnippel

Banjo métrique OR / Banjo B0

Anwendung: für metrische/zöllige Hohlschrauben
Application : pour vis creuses métriques et cotes pouce

DN	D (mm)	Für Hohlschraube Pour vis creuses	L (mm)	Art.-Nr. N° Art.
2	6	M 6X1	36,5	429 25 02 06
2	8	M 8X1	29,5	429 25 02 08
2	10	M 10X1 / G 1/8"-28	31,5	429 25 02 10
3	8	M 8X1	29,5	429 25 03 08
3	10	M 10X1 / G 1/8"-28	31,5	429 25 03 10
4	8	M 8X1	34,5	429 25 04 08
4	10	M 10X1 / G 1/8"-28	36,5	429 25 04 10
4	14	M 14X1,5	40,5	429 25 04 14

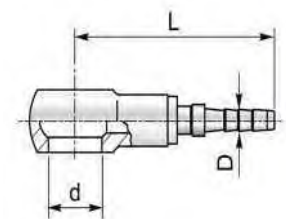

RNM Ringnippel - Edelstahl

Banjo métrique OR / Banjo BO - inox



Anwendung: für metrische Hohlrauben

Application : pour vis creuses métriques

DN	D (mm)	Für Hohlschraube Pour vis creuses	L (mm)	Art.-Nr. N° Art.
2	8	M 8X1	29,5	429 25 02 08v
3	8	M 8X1	29,5	429 25 03 08v
4	8	M 8X1	34,5	429 25 04 08v

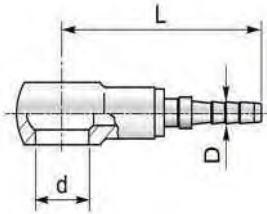

Hohlrauben

VC vis creuse simple métrique

Anwendung: für zöllige/metrische Ringnippel

Application : pour embout banjo cotes pouce/métrique



Gewinde (G) Filetage (G)	L (mm)	SW (mm) HEX (mm)	Art.-Nr. N° Art.
M 8X1	17	12	429 28 08 10
M 10X1	19	14	429 28 10 10
G 1/8"-28	19	14	429 28 31 00

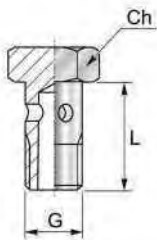

Hohlschrauben - Edelstahl

VC vis creuse simple métrique - inox

Anwendung: für metrische Ringnippel
Application : pour embout banjo métrique

Gewinde (G) Filetage (G)	L (mm)	SW (mm) HEX (mm)	Art.-Nr. N° Art.
M 8X1	17	12	429 28 08 10v

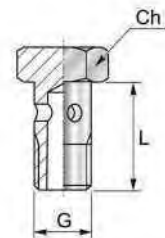

AGM

MD - Mâle capillaire

Metrisches Feingewinde, zylindrisch
 Pas fin métrique, cylindrique

DN	Gewinde (G) Filetage (G)	L (mm)	SW (mm) HEX (mm)	Art.-Nr. N° Art.
2	M 8X1	30	12	429 24 02 08
2	M 10X1	30,2	14	429 24 02 10
2	M 12X1,5	31	17	429 24 02 12
3	M 8X1	34	12	429 24 03 08
3	M 10X1	34	14	429 24 03 10
3	M 12X1,5	35,1	17	429 24 03 12
4	M 8X1	36,6	12	429 24 04 08
4	M 10X1	35,1	14	429 24 04 10
4	M 12X1,5	36	17	429 24 04 12

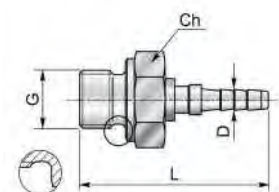

DKR

FBSP - TBSP capillaire

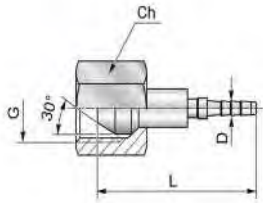

Whitworth Rohrgewinde (BSPP), zylindrisch

Abdichtung: Dichtkegelanschluss 60° mit Überwurfmutter

Filetage Whitworth (BSPP), cylindrique

Étanchéité : embout femelle cône 60° avec écrou tournant

DN	Gewinde (G) Filetage (G)	L (mm)	SW (mm) HEX (mm)	Art.-Nr. N° Art.
2	G 1/8"-28	27,5	14	429 30 02 31
2	G 1/4"-19	29	17	429 30 02 32
3	G 1/8"-28	27	14	429 30 03 31
3	G 1/4"-19	29	17	429 30 03 32
4	G 1/8"-28	31	14	429 30 04 31
4	G 1/4"-19	32,5	17	429 30 04 32

DKR - Edelstahl

FBSP - TBSP capillaire - inox

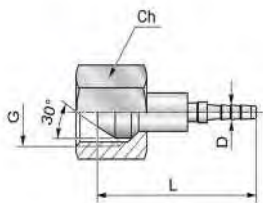

Whitworth Rohrgewinde (BSPP), zylindrisch

Abdichtung: Dichtkegelanschluss 60° mit Überwurfmutter

Filetage Whitworth (BSPP), cylindrique

Étanchéité : embout femelle cône 60° avec écrou tournant

DN	Gewinde (G) Filetage (G)	L (mm)	SW (mm) HEX (mm)	Art.-Nr. N° Art.
2	G 1/8"-28	27,5	14	429 30 02 31v
2	G 1/4"-19	29	17	429 30 02 32v
3	G 1/8"-28	27	14	429 30 03 31v
4	G 1/8"-28	31	14	429 30 04 31v
4	G 1/4"-19	32,5	17	429 30 04 32v

DKR-flachdichtend TG - FBSP plat capillaire

Whitworth Rohrgewinde (BSPP), zylindrisch
Filetage Whitworth (BSPP), cylindrique

DN	Gewinde Filetage	Art.-Nr. N° Art.
2	G 1/8"-28	429 42 02 31
2	G 1/4"-19	429 42 02 32
3	G 1/8"-28	429 42 03 31
3	G 1/4"-19	429 42 03 32
4	G 1/8"-28	429 42 04 31
4	G 1/4"-19	429 42 04 32



DKR 45° FBSP - TBSP 45° capillaire

Whitworth Rohrgewinde (BSPP), zylindrisch
Abdichtung: Dichtkegelanschluss 60° mit Überwurfmutter
Filetage Whitworth (BSPP), cylindrique
Étanchéité : embout femelle cône 60° avec écrou tournant

DN	Gewinde (G) Filetage (G)	H (mm)	L (mm)	SW (mm) HEX (mm)	Art.-Nr. N° Art.
2	G 1/8"-28	15	44,5	14	429 32 02 31
2	G 1/4"-19	16	47,5	17	429 32 02 32
3	G 1/8"-28	15	44,5	14	429 32 03 31
3	G 1/4"-19	16	47,5	17	429 32 03 32
4	G 1/8"-28	15	49,5	14	429 32 04 31
4	G 1/4"-19	16	52,5	17	429 32 04 32

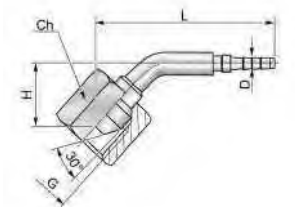

DKR 90°

FBSP - TBSP 90° capillaire



Whitworth Rohrgewinde (BSPP), zylindrisch

Abdichtung: Dichtkegelanschluss 60° mit Überwurfmutter

Filetage Whitworth (BSPP), cylindrique

Étanchéité : embout femelle cône 60° avec écrou tournant

DN	Gewinde (G) Filetage (G)	H (mm)	L (mm)	SW (mm) HEX (mm)	Art.-Nr. N° Art.
2	G 1/8"-28	26	34	14	429 34 02 31
2	G 1/4"-19	27,5	36,5	17	429 34 02 32
3	G 1/8"-28	26	34	14	429 34 03 31
3	G 1/4"-19	27,5	36,5	17	429 34 03 32
4	G 1/8"-28	26	39	14	429 34 04 31
4	G 1/4"-19	27,5	41,5	17	429 34 04 32

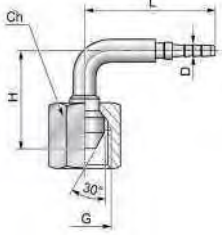

DKR 90° - Edelstahl

FBSP - TBSP 90° capillaire - inox



Whitworth Rohrgewinde (BSPP), zylindrisch

Abdichtung: Dichtkegelanschluss 60° mit Überwurfmutter

Filetage Whitworth (BSPP), cylindrique

Étanchéité : embout femelle cône 60° avec écrou tournant

DN	Gewinde (G) Filetage (G)	H (mm)	L (mm)	SW (mm) HEX (mm)	Art.-Nr. N° Art.
3	G 1/8"-28	26	34	14	429 34 03 31v
4	G 1/4"-19	27,5	41,5	17	429 34 04 32v

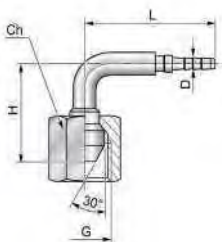

AGR

MBSP capillaire

Whitworth Rohrgewinde (BSPP), zylindrisch

Abdichtung: Außengewindenippel mit 60° Aussenkung

Filetage Whitworth (BSPP), cylindrique

Étanchéité : embout mâle avec cône 60°

DN	Gewinde (G) Filetage (G)	L (mm)	SW (mm) HEX (mm)	Art.-Nr. N° Art.
2	G 1/8"-28	30	14	429 39 02 31
2	G 1/4"-19	35,5	19	429 39 02 32
2	G 3/8"-19	36	19	429 39 02 33
3	G 1/8"-28	30	14	429 39 03 31
3	G 1/4"-19	35,5	19	429 39 03 32
3	G 3/8"-19	36	19	429 39 03 33
4	G 1/8"-28	35	14	429 39 04 31
4	G 1/4"-19	40,5	19	429 39 04 32
4	G 3/8"-19	41	19	429 39 04 33

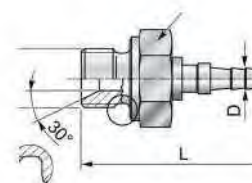

AGR - Edelstahl

MBSP capillaire - inox

Whitworth Rohrgewinde (BSPP), zylindrisch

Abdichtung: Außengewindenippel mit 60° Aussenkung

Filetage Whitworth (BSPP), cylindrique

Étanchéité : embout mâle avec cône 60°

DN	Gewinde (G) Filetage (G)	L (mm)	SW (mm) HEX (mm)	Art.-Nr. N° Art.
4	G 1/4"-19	40,5	19	429 39 04 32v

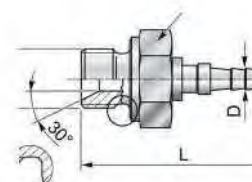

0

AGR-K

MC - MG CO capillaire

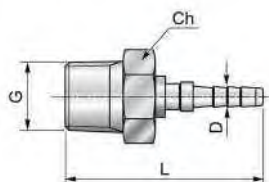

Whitworth Rohrgewinde (BSPT), kegelig

Abdichtung: Außengewindenippel mit 60° Aussenkung

Filet Whitworth (BSPT), conique

Étanchéité : embout mâle avec cône 60°

DN	Gewinde (G) Filetage (G)	L (mm)	SW (mm) HEX (mm)	Art.-Nr. N° Art.
2	R 1/8"	28	12	429 41 02 51
2	R 1/4"	33	14	429 41 02 52
3	R 1/8"	28	12	429 41 03 51
3	R 1/4"	33	14	429 41 03 52
4	R 1/8"	33	12	429 41 04 51
4	R 1/4"-19	38	14	429 41 04 52

AGN

MB - MNPT capillaire

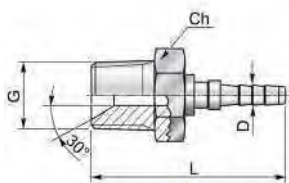

NPT Gewinde

Abdichtung: Außengewindenippel mit 60° Aussenkung, Kegelfgewinde

Filetage NPT

Étanchéité : embout mâle avec cône 60°, étanchéité par filetage conique

DN	Gewinde (G) Filetage (G)	L (mm)	SW (mm) HEX (mm)	Art.-Nr. N° Art.
2	1/8"-27 NPT	30	12	429 44 02 81
2	1/4"-18 NPT	35,5	17	429 44 02 82
3	1/8"-27 NPT	30	12	429 44 03 81
3	1/4"-18 NPT	35,5	17	429 44 03 82
4	1/8"-27 NPT	35	12	429 44 04 81
4	1/4"-18 NPT	40,5	17	429 44 04 82

DKJ

FJ - TJ capillaire

Amerikanisches Normgewinde UNF-UN

Abdichtung: Dichtkegelanschluss mit 74° Innenkonus

Pas américain normalisé UNF-UN

Étanchéité : embout femelle avec cône intérieur 74°

DN	Gewinde (G) Filetage (G)	L (mm)	SW (mm) HEX (mm)	Art.-Nr. N° Art.
2	3/8"-24 UNF	24,5	12	429 50 02 70
2	7/16"-20 UNF	25	14	429 50 02 41
2	1/2"-20 UNF	28,5	17	429 50 02 42
2	9/16"-18 UNF	28,5	19	429 50 02 43
3	3/8"-24 UNF	24,5	12	429 50 03 70
3	7/16"-20 UNF	25	14	429 50 03 41
3	1/2"-20 UNF	28,5	17	429 50 03 42
3	9/16"-18 UNF	28,5	19	429 50 03 43
4	3/8"-24 UNF	28,5	12	429 50 04 70
4	7/16"-20 UNF	28	14	429 50 04 41
4	1/2"-20 UNF	31,5	17	429 50 04 42
4	9/16"-18 UNF	28,5	19	429 50 04 43

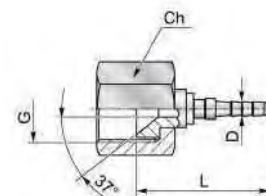

DKJ (J.I.C.) - Edelstahl

FJ - TJ (J.I.C.) capillaire - inox

Amerikanisches Normgewinde UNF-UN

Abdichtung: Dichtkegelanschluss mit 74° Innenkonus

Pas américain normalisé UNF-UN

Étanchéité : embout femelle avec cône intérieur 74°

DN	Gewinde (G) Filetage (G)	L (mm)	SW (mm) HEX (mm)	Art.-Nr. N° Art.
2	3/8"-24 UNF	24,5	12	429 50 02 70v
2	7/16"-20 UNF	25	14	429 50 02 41v
3	3/8"-24 UNF	24,5	12	429 50 03 70v
4	7/16"-20 UNF	28	14	429 50 04 41v

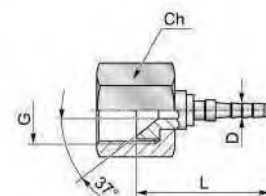

DKJ 45°

FJ - TJ 45° capillaire

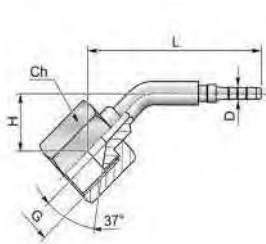

Amerikanisches Normgewinde UNF-UN

Abdichtung: Dichtkegelanschluss mit 74° Innenkonus

Pas américain normalisé UNF-UN

Étanchéité : embout femelle avec cône intérieur 74°

DN	Gewinde (G) Filetage (G)	H (mm)	L (mm)	SW (mm) HEX (mm)	Art.-Nr. N° Art.
2	3/8"-24 UNF	14	46	12	429 51 02 70
2	7/16"-20 UNF	13	46,5	14	429 51 02 41
2	1/2"-20 UNF	14	50,5	17	429 51 02 42
2	9/16"-18 UNF	15,5	54,5	12	429 51 02 43
3	3/8"-24 UNF	10,6	51	12	429 51 03 70
3	7/16"-20 UNF	13	46,5	14	429 51 03 41
3	1/2"-20 UNF	13,8	55,3	17	429 51 03 42
4	3/8"-24 UNF	13,4	50,6	12	429 51 04 70
4	7/16"-20 UNF	13	51,5	14	429 51 04 41
4	1/2"-20 UNF	15,7	55,6	17	429 51 04 42

DKJ 90°

FJ - TJ 90° capillaire

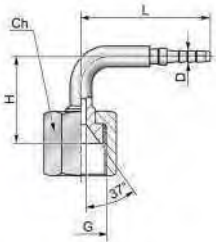

Amerikanisches Normgewinde UNF-UN

Abdichtung: Dichtkegelanschluss mit 74° Innenkonus

Pas américain normalisé UNF-UN

Étanchéité : embout femelle avec cône intérieur 74°

DN	Gewinde (G) Filetage (G)	H (mm)	L (mm)	SW (mm) HEX (mm)	Art.-Nr. N° Art.
2	3/8"-24 UNF	24	40	12	429 52 02 70
2	7/16"-20 UNF	23	38,5	14	429 52 02 41
2	1/2"-20 UNF	25,5	37	17	429 52 02 42
2	9/16"-18 UNF	26	38	12	429 52 02 43
3	3/8"-24 UNF	25,5	41	12	429 52 03 70
3	7/16"-20 UNF	13	46,5	14	429 52 03 41
3	1/2"-20 UNF	26	42,7	17	429 52 03 42
4	3/8"-24 UNF	26	40,6	12	429 52 04 70
4	7/16"-20 UNF	23	43,5	14	429 52 04 41
4	1/2"-20 UNF	25,7	43,2	17	429 52 04 42

DKJ 90° (J.I.C.) - Edelstahl

FJ - TJ 90° (J.I.C.) capillaire - inox

Amerikanisches Normgewinde UNF-UN

Abdichtung: Dichtkegelanschluss mit 74° Innenkonus

Pas américain normalisé UNF-UN

Étanchéité : embout femelle avec cône intérieur 74°

DN	Gewinde (G) Filetage (G)	H (mm)	L (mm)	SW (mm) HEX (mm)	Art.-Nr. N° Art.
2	7/16"-20 UNF	23	38,5	14	429 52 02 41v
2	9/16"-18 UNF	26	38	12	429 50 02 43v
4	3/8"-24 UNF	26	40,6	12	429 52 04 70v
4	7/16"-20 UNF	23	43,5	14	429 52 04 41v

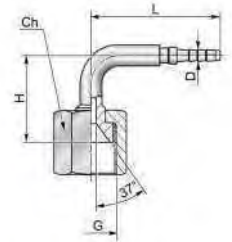

AGJ

MJ capillaire

Amerikanisches Normgewinde UNF-UN

Abdichtung: Außengewindenippel mit 74° Konus

Pas américain normalisé UNF-UN

Étanchéité : embout mâle avec cône 74°

DN	Gewinde (G) Filetage (G)	L (mm)	SW (mm) HEX (mm)	Art.-Nr. N° Art.
2	3/8"-24 UNF	34	12	429 54 02 70
2	7/16"-20 UNF	34,5	12	429 54 02 41
2	1/2"-20 UNF	36	14	429 54 02 42
3	3/8"-24 UNF	34	12	429 54 03 70
3	7/16"-20 UNF	34,5	12	429 54 03 41
3	1/2"-20 UNF	36	14	429 54 03 42
4	3/8"-24 UNF	39	12	429 54 04 70
4	7/16"-20 UNF	39,5	12	429 54 04 41
4	1/2"-20 UNF	41	14	429 54 04 42

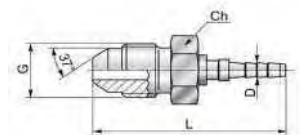

ORFS

ORFS - FJA capillaire



Amerikanisches Normgewinde UNF-UN

Abdichtung: flachdichtender Nippel mit Überwurfmutter

Pas américain normalisé UNF-UN

Étanchéité : embout à face plane avec écrou tournant

DN	Gewinde (G) Filetage (G)	L (mm)	SW (mm) HEX (mm)	Art.-Nr. N° Art.
2	9/16"-18 UNF	25	17	429 65 02 91
3	9/16"-18 UNF	25	17	429 65 03 91
4	9/16"-18 UNF	28	17	429 65 04 91

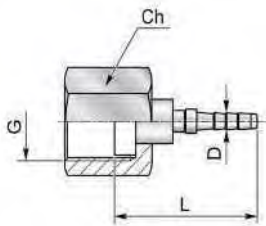

ORFS 45°

ORFS - FJA 45° capillaire



Amerikanisches Normgewinde UNF-UN

Abdichtung: flachdichtender Nippel mit Überwurfmutter

Pas américain normalisé UNF-UN

Étanchéité : embout à face plane avec écrou tournant

DN	Gewinde (G) Filetage (G)	H (mm)	L (mm)	SW (mm) HEX (mm)	Art.-Nr. N° Art.
2	9/16"-18 UNF	13	47	17	429 66 02 91
3	9/16"-18 UNF	13	47	17	429 66 03 91
4	9/16"-18 UNF	13	52	17	429 66 04 91

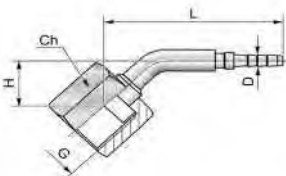

ORFS 90°

ORFS - FJA 90° capillaire

Amerikanisches Normgewinde UNF-UN

Abdichtung: flachdichtender Nippel mit Überwurfmutter

Pas américain normalisé UNF-UN

Étanchéité : embout à face plane avec écrou tournant

DN	Gewinde (G) Filetage (G)	H (mm)	L (mm)	SW (mm) HEX (mm)	Art.-Nr. N° Art.
2	9/16"-18 UNF	23,5	39	17	429 67 02 91
3	9/16"-18 UNF	23,5	39	17	429 67 03 91
4	9/16"-18 UNF	23,5	44	17	429 67 04 91

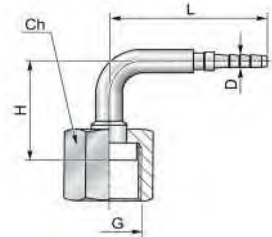

ORFS AG

ORFS Mâle / MJA capillaire

Amerikanisches Normgewinde UNF-UN

Lieferumfang: mit O-Ring

Abdichtung: stirnseitiger O-Ring, flachdichtender Außengewindenippel

Pas américain normalisé UNF-UN

Contenu de la livraison : avec joint torique

Étanchéité : avec étanchéité frontale par joint torique

DN	Gewinde (G) Filetage (G)	Art.-Nr. N° Art.
2	9/16"-18 UNF	429 68 02 91
3	9/16"-18 UNF	429 68 03 91
4	9/16"-18 UNF	429 68 04 91

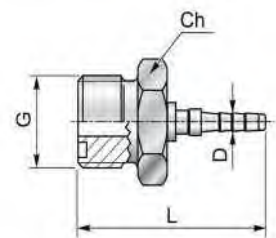

0



Reinigungstechnik für Waschgeräte, Rohr und Kanal

Technique de lavage pour nettoyeurs HP, tube et canalisations

Seite
Page



Waschgeräteschläuche und Fassungen 1SN, 1SC

Tuyaux nettoyeur HP et jupes à sertir 1SN, 1SC

361



Waschgeräteschläuche und Fassungen 2SN, 2SC

Tuyaux nettoyeur HP et jupes à sertir 2SN, 2SC

366



Waschgeräte-Schlauchleitungen, konfektioniert

Flexibles de nettoyeur HP

371



Nippel und Handmuttern

Embouts et écrous moletés

376



Stecknippel

Embouts enfichables

378



Knick- und Handschutz

Protections anti-courbure et des mains

380



Stutzen, Verbinder und Verschraubungen

Raccords croix et raccords

382



Lanzen und Spritzpistolen

Lances et pistolets

390



Kupplungen für Spritzpistolen

Coupleurs pour pistolets

397



Spritzdüsen

Buse de lavage HP

400

P

Reinigungstechnik für Waschgeräte, Rohr und Kanal

Technique de lavage pour nettoyeurs HP, tube et canalisations

Seite
Page



Rohrreinigungsschläuche, Armaturen und Fassungen

Flexibles de nettoyage de conduites, embouts et jupes à sertir

402



Rohrreinigungsdüsen

Buses de nettoyage de conduites

404



Kanalspülschlauchleitungen, konfektioniert

Flexibles de débouchage canalisations

405

Waschgeräteschläuche 1SN Tuyaux nettoyeur HP 1SN

Eigenschaften: mit schwarzer Schlauchdecke

Seele: Synthetikgummi, beständig gegen handelsübliche Reinigungszusätze

Einlage: ein Stahldrahtgeflecht höchster Festigkeit

Decke: abrieb- und wetterbeständiger Synthetikgummi, perforiert

Temperaturbereich: -40 °C bis +150 °C max.

Propriétés : avec robe extérieure noire

Tube : caoutchouc synthétique, résistant aux détergents usuels du marché

Renfort : une tresse acier de la plus haute résistance

Robe extérieure : caoutchouc synthétique anti usure résistant aux intempéries, micro-perforé

Plage de température : -40 °C à +150 °C max.



Dash	DN	Inch	Innen-Ø (mm) Intérieur-Ø (mm)	Außen-Ø (mm) Extérieur-Ø (mm)	Betriebsdruck (bar) Pression de service (bar)	Platzdruck (bar) Pression de rupture (bar)	Biegeradius (mm) Rayon de courbure (mm)	Art.-Nr. N° Art.
-04	6	1/4"	6,4	13,2	250	1000	100	623 206
-05	8	5/16"	8,0	14,8	250	1000	115	623 208
-06	10	3/8"	9,5	17,2	250	1000	130	623 210
-08	12	1/2"	12,7	20,4	250	1000	180	623 212

Eigenschaften: mit blauer Schlauchdecke

Seele: Synthetikgummi, beständig gegen handelsübliche Reinigungszusätze

Einlage: ein Stahldrahtgeflecht höchster Festigkeit

Decke: abrieb- und wetterbeständiger Synthetikgummi, perforiert

Temperaturbereich: -40 °C bis +150 °C max.

Propriétés : avec robe extérieure bleue

Tube : caoutchouc synthétique, résistant aux détergents usuels du marché

Renfort : une tresse acier de la plus haute résistance

Robe extérieure : caoutchouc synthétique anti usure résistant aux intempéries, micro-perforé

Plage de température : -40 °C à +150 °C max.



Dash	DN	Inch	Innen-Ø (mm) Intérieur-Ø (mm)	Außen-Ø (mm) Extérieur-Ø (mm)	Betriebsdruck (bar) Pression de service (bar)	Platzdruck (bar) Pression de rupture (bar)	Biegeradius (mm) Rayon de courbure (mm)	Art.-Nr. N° Art.
-04	6	1/4"	6,4	13,2	250	1000	100	623 256
-05	8	5/16"	8,0	14,8	250	1000	115	623 258
-06	10	3/8"	9,5	17,2	250	1000	130	623 260
-08	12	1/2"	12,7	20,4	250	1000	180	623 262

Eigenschaften: mit grauer Schlauchdecke

Seele: Synthetikgummi, beständig gegen handelsübliche Reinigungszusätze

Einlage: ein Stahldrahtgeflecht höchster Festigkeit

Decke: abrieb- und wetterbeständiger Synthetikgummi, perforiert

Temperaturbereich: -40 °C bis +150 °C max.

Propriétés : avec robe extérieure grise

Tube : caoutchouc synthétique, résistant aux détergents usuels du marché

Renfort : une tresse acier de la plus haute résistance

Robe extérieure : caoutchouc synthétique anti usure résistant aux intempéries, micro-perforé

Plage de température : -40 °C à +150 °C max.



Dash	DN	Inch	Innen-Ø (mm) Intérieur-Ø (mm)	Außen-Ø (mm) Extérieur-Ø (mm)	Betriebsdruck (bar) Pression de service (bar)	Platzdruck (bar) Pression de rupture (bar)	Biegeradius (mm) Rayon de courbure (mm)	Art.-Nr. N° Art.
-04	6	1/4"	6,4	13,2	250	1000	100	623 276
-05	8	5/16"	8,0	14,8	250	1000	115	623 278
-06	10	3/8"	9,5	17,2	250	1000	130	623 280
-08	12	1/2"	12,7	20,4	250	1000	180	623 282

Waschgeräteschläuche 1SN Spule

Tuyaux nettoyeurs HP 1SN sur touret



Eigenschaften: mit schwarzer Schlauchdecke
Seele: Synthetikgummi, beständig gegen handelsübliche Reinigungszusätze
Einlage: ein Stahldrahtgeflecht höchster Festigkeit
Decke: abrieb- und wetterbeständiger Synthetikgummi, perforiert
Temperaturbereich: -40 °C bis +150 °C max.
Propriétés : avec robe extérieure noire
Tube : caoutchouc synthétique, résistant aux détergents usuels du marché
Renfort : une tresse acier de la plus haute résistance
Robe extérieure : caoutchouc synthétique anti usure résistant aux intempéries, micro-perforé
Plage de température : -40 °C à +150 °C max.

Dash	DN	Inch	Länge Longueur	Art.-Nr. N° Art.
-04	6	1/4"	50 m	623 206 550
-05	8	5/16"	50 m	623 208 550
-06	10	3/8"	50 m	623 210 550
-08	12	1/2"	50 m	623 212 550



Eigenschaften: mit blauer Schlauchdecke
Seele: Synthetikgummi, beständig gegen handelsübliche Reinigungszusätze
Einlage: ein Stahldrahtgeflecht höchster Festigkeit
Decke: abrieb- und wetterbeständiger Synthetikgummi
Temperaturbereich: -40 °C bis +150 °C max.
Propriétés : avec robe extérieure bleue
Tube : caoutchouc synthétique, résistant aux détergents usuels du marché
Renfort : une tresse acier de la plus haute résistance
Robe extérieure : caoutchouc synthétique anti usure résistant aux intempéries
Plage de température : -40 °C à +150 °C max.

Dash	DN	Inch	Länge Longueur	Art.-Nr. N° Art.
-04	6	1/4"	50 m	623 256 550
-05	8	5/16"	50 m	623 258 550
-06	10	3/8"	50 m	623 260 550
-08	12	1/2"	50 m	623 262 550

Nichtschälfassungen 1SN

Jupes à sertir sans dénudage 1SN



Oberdecke wird nicht entfernt
Kenzeichnung: 1 Rille unten, oben abgesetzt
 Ne pas enlever le caoutchouc supérieur
Identification : 1 rainure en dessous, décroché au dessus

Dash	DN	Inch	D (mm)	L (mm)	Zu Verwenden für Schlauchtypen A utiliser pour les tuyaux type	Art.-Nr. N° Art.
-04	6	1/4"	20	27	1SN / 2SC / 2SN-K / WGS-1SN / WGS-2SC	423 45 06 01
-05	8	5/16"	22	27,5	1SN / 2SC / 2SN-K / WGS-1SN / WGS-2SC	423 45 08 01
-06	10	3/8"	24,5	30	1SN / 2SC / 2SN-K / WGS-1SN / WGS-2SC	423 45 10 01
-08	12	1/2"	28	32,5	1SN / 2SC / 2SN-K / WGS-1SN / WGS-2SC	423 45 12 01

Nichtschäl Fassungen 1SN - Zink Nickel

Jupes à sertir sans dénudage 1SN - zinc nickel

Oberdecke wird nicht entfernt

Kennzeichnung: 1 Rille unten, 1 Nut oben

Ne pas enlever le caoutchouc supérieur

Identification : 1 rainure en dessous, 1 encoche au dessus

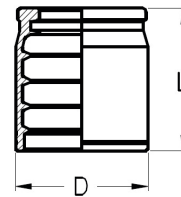

Dash	DN	Inch	D (mm)	L (mm)	Zu Verwenden für Schlauchtypen A utiliser pour les tuyaux type	Art.-Nr. N° Art.
-04	6	1/4"	20	27	1SN / 2SC / 2SN-K / WGS-1SN / WGS-2SC	423 45 06 01z
-05	8	5/16"	22	27,5	1SN / 2SC / 2SN-K / WGS-1SN / WGS-2SC	423 45 08 01z
-06	10	3/8"	24,5	30	1SN / 2SC / 2SN-K / WGS-1SN / WGS-2SC	423 45 10 01z
-08	12	1/2"	28	32,5	1SN / 2SC / 2SN-K / WGS-1SN / WGS-2SC	423 45 12 01z

Schäl Fassungen 1SN

Jupes à sertir avec dénudage 1SN

Obergummi muss entfernt werden

Kennzeichnung: 3 Rillen mittig

Dénuder le caoutchouc supérieur

Identification : 3 rainures milieu

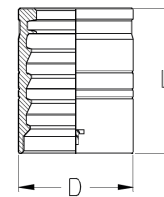

Dash	DN	Inch	D (mm)	L (mm)	Zu Verwenden für Schlauchtypen A utiliser pour les tuyaux type	Art.-Nr. N° Art.
-04	6	1/4"	19	29	WGS-1SN / WGS-2SN	423 43 06 01
-05	8	5/16"	21	29	WGS-1SN / WGS-2SN	423 43 08 01
-06	10	3/8"	23	31,5	WGS-1SN / WGS-2SN	423 43 10 01
-08	12	1/2"	27	34	WGS-1SN / WGS-2SN	423 43 12 01

Waschgeräteschläuche 1SC

Tuyaux nettoyeur HP 1SC



Eigenschaften: mit schwarzer Schlauchdecke
Seele: Synthetikgummi, beständig gegen handelsübliche Reinigungszusätze
Einlage: ein Stahldrahtgeflecht höchster Festigkeit
Decke: abrieb- und wetterbeständiger Synthetikgummi, perforiert
Temperaturbereich: -40 °C bis +150 °C max.
Propriétés : avec robe extérieure noire
Tube : caoutchouc synthétique, résistant aux détergents usuels du marché
Renfort : une tresse acier de la plus haute résistance
Robe extérieure : caoutchouc synthétique anti usure résistant aux intempéries, micro-perforé
Plage de température : -40 °C à +150 °C max.

Dash	DN	Inch	Innen-Ø (mm) Intérieur-Ø (mm)	Außen-Ø (mm) Extérieur-Ø (mm)	Betriebsdruck (bar) Pression de service (bar)	Platzdruck (bar) Pression de rupture (bar)	Biegeradius (mm) Rayon de courbure (mm)	Art.-Nr. N° Art.
-04	6	1/4"	6,4	12,2	250	1000	75	624 506
-05	8	5/16"	8	13,6	250	1000	85	624 508
-06	10	3/8"	9,5	15,5	250	1000	90	624 510
-08	12	1/2"	12,7	19	250	1000	130	624 512



Eigenschaften: mit blauer Schlauchdecke
Seele: Synthetikgummi, beständig gegen handelsübliche Reinigungszusätze
Einlage: ein Stahldrahtgeflecht höchster Festigkeit
Decke: abrieb- und wetterbeständiger Synthetikgummi, perforiert
Temperaturbereich: -40 °C bis +150 °C max.
Propriétés : avec robe extérieure bleue
Tube : caoutchouc synthétique, résistant aux détergents usuels du marché
Renfort : une tresse acier de la plus haute résistance
Robe extérieure : caoutchouc synthétique anti usure résistant aux intempéries, micro-perforé
Plage de température : -40 °C à +150 °C max.

Dash	DN	Inch	Innen-Ø (mm) Intérieur-Ø (mm)	Außen-Ø (mm) Extérieur-Ø (mm)	Betriebsdruck (bar) Pression de service (bar)	Platzdruck (bar) Pression de rupture (bar)	Biegeradius (mm) Rayon de courbure (mm)	Art.-Nr. N° Art.
-04	6	1/4"	6,4	12,2	250	1000	75	624 556
-05	8	5/16"	8	13,6	250	1000	85	624 558
-06	10	3/8"	9,5	15,5	250	1000	90	624 560
-08	12	1/2"	12,7	19	250	1000	130	624 562



Eigenschaften: mit grauer Schlauchdecke
Seele: Synthetikgummi, beständig gegen handelsübliche Reinigungszusätze
Einlage: ein Stahldrahtgeflecht höchster Festigkeit
Decke: abrieb- und wetterbeständiger Synthetikgummi, perforiert
Temperaturbereich: -40 °C bis +150 °C max.
Propriétés : avec robe extérieure grise
Tube : caoutchouc synthétique, résistant aux détergents usuels du marché
Renfort : une tresse acier de la plus haute résistance
Robe extérieure : caoutchouc synthétique anti usure résistant aux intempéries, micro-perforé
Plage de température : -40 °C à +150 °C max.

Dash	DN	Inch	Innen-Ø (mm) Intérieur-Ø (mm)	Außen-Ø (mm) Extérieur-Ø (mm)	Betriebsdruck (bar) Pression de service (bar)	Platzdruck (bar) Pression de rupture (bar)	Biegeradius (mm) Rayon de courbure (mm)	Art.-Nr. N° Art.
-04	6	1/4"	6,4	12,2	250	1000	75	624 576
-05	8	5/16"	8	13,6	250	1000	85	624 578
-06	10	3/8"	9,5	15,5	250	1000	90	624 580
-08	12	1/2"	12,7	19	250	1000	130	624 582

Waschgeräteschläuche 1SC Spule

Tuyaux nettoyeurs HP 1SC sur touret

Eigenschaften: mit schwarzer Schlauchdecke
Seele: Synthetikgummi, beständig gegen handelsübliche Reinigungszusätze
Einlage: ein Stahldrahtgeflecht höchster Festigkeit
Decke: abrieb- und wetterbeständiger Synthetikgummi, perforiert
Temperaturbereich: -40 °C bis +150 °C max.
Propriétés : avec robe extérieure noire
Tube : caoutchouc synthétique, résistant aux détergents usuels du marché
Renfort : une tresse acier de la plus haute résistance
Robe extérieure : caoutchouc synthétique anti usure résistant aux intempéries, micro-perforé
Plage de température : -40 °C à +150 °C max.



Dash	DN	Inch	Länge Longueur	Art.-Nr. N° Art.
-04	6	1/4"	50 m	624 506 550
-05	8	5/16"	50 m	624 508 550
-06	10	3/8"	50 m	624 510 550
-08	12	1/2"	50 m	624 512 550

Eigenschaften: mit blauer Schlauchdecke
Seele: Synthetikgummi, beständig gegen handelsübliche Reinigungszusätze
Einlage: ein Stahldrahtgeflecht höchster Festigkeit
Decke: abrieb- und wetterbeständiger Synthetikgummi
Temperaturbereich: -40 °C bis +150 °C max.
Propriétés : avec robe extérieure bleue
Tube : caoutchouc synthétique, résistant aux détergents usuels du marché
Renfort : une tresse acier de la plus haute résistance
Robe extérieure : caoutchouc synthétique anti usure résistant aux intempéries
Plage de température : -40 °C à +150 °C max.



Dash	DN	Inch	Länge Longueur	Art.-Nr. N° Art.
-04	6	1/4"	50 m	624 556 550
-05	8	5/16"	50 m	624 558 550
-06	10	3/8"	50 m	624 560 550
-08	12	1/2"	50 m	624 562 550

Nichtschälhfassungen 1SC

Jupes à sertir sans dénudage 1SC

Oberdecke wird nicht entfernt
Kennzeichnung: glatt, oben abgesetzt
 Ne pas enlever le caoutchouc supérieur
Identification : lisse, décroché au dessus

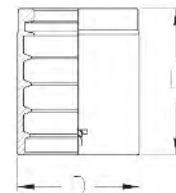

Dash	DN	Inch	D (mm)	L (mm)	Zu Verwenden für Schlauchtypen A utiliser pour les tuyaux type	Art.-Nr. N° Art.
-04	6	1/4"	19	23	1SC / 1SN-K / R17 / R1 / WGS-1SC	423 49 06 01
-05	8	5/16"	20	27,5	1SC / 1SN-K / R17 / R1 / WGS-1SC	423 49 08 01
-06	10	3/8"	23	30	1SC / 1SN-K / R17 / R1 / WGS-1SC	423 49 10 01
-08	12	1/2"	26,5	32	1SC / 1SN-K / R17 / R1 / WGS-1SC	423 49 12 01

Waschgeräteschläuche 2SN

Tuyaux nettoyeur HP 2SN



Eigenschaften: mit schwarzer Schlauchdecke
Seele: Synthetikgummi, beständig gegen handelsübliche Reinigungszusätze
Einlage: zwei Stahldrahtgeflechte höchster Festigkeit
Decke: abrieb- und wetterbeständiger Synthetikgummi, perforiert
Temperaturbereich: -40 °C bis +150 °C max.
Propriétés : avec robe extérieure noire
Tube : caoutchouc synthétique, résistant aux détergents usuels du marché
Renfort : deux tresses acier de la plus haute résistance
Robe extérieure : caoutchouc synthétique anti usure résistant aux intempéries, micro-perforé
Plage de température : -40 °C à +150 °C max.

Dash	DN	Inch	Innen-Ø (mm) Intérieur-Ø (mm)	Außen-Ø (mm) Extérieur-Ø (mm)	Betriebsdruck (bar) Pression de service (bar)	Platzdruck (bar) Pression de rupture (bar)	Biegeradius (mm) Rayon de courbure (mm)	Art.-Nr. N° Art.
-04	6	1/4"	6,4	15	400	1600	100	623 306
-05	8	5/16"	8	16,5	400	1600	115	623 308
-06	10	3/8"	9,5	18,9	400	1600	130	623 310
-08	12	1/2"	12,7	22,2	400	1600	180	623 312



Eigenschaften: mit blauer Schlauchdecke
Seele: Synthetikgummi, beständig gegen handelsübliche Reinigungszusätze
Einlage: zwei Stahldrahtgeflechte höchster Festigkeit
Decke: abrieb- und wetterbeständiger Synthetikgummi, perforiert
Temperaturbereich: -40 °C bis +150 °C max.
Propriétés : avec robe extérieure bleue
Tube : caoutchouc synthétique, résistant aux détergents usuels du marché
Renfort : deux tresses acier de la plus haute résistance
Robe extérieure : caoutchouc synthétique anti usure résistant aux intempéries, micro-perforé
Plage de température : -40 °C à +150 °C max.

Dash	DN	Inch	Innen-Ø (mm) Intérieur-Ø (mm)	Außen-Ø (mm) Extérieur-Ø (mm)	Betriebsdruck (bar) Pression de service (bar)	Platzdruck (bar) Pression de rupture (bar)	Biegeradius (mm) Rayon de courbure (mm)	Art.-Nr. N° Art.
-04	6	1/4"	6,4	15	400	1600	100	623 356
-05	8	5/16"	8	16,5	400	1600	115	623 358
-06	10	3/8"	9,5	18,9	400	1600	130	623 360
-08	12	1/2"	12,7	22,2	400	1600	180	623 362



Eigenschaften: mit grauer Schlauchdecke
Seele: Synthetikgummi, beständig gegen handelsübliche Reinigungszusätze
Einlage: zwei Stahldrahtgeflechte höchster Festigkeit
Decke: abrieb- und wetterbeständiger Synthetikgummi, perforiert
Temperaturbereich: -40 °C bis +150 °C max.
Propriétés : avec robe extérieure grise
Tube : caoutchouc synthétique, résistant aux détergents usuels du marché
Renfort : deux tresses acier de la plus haute résistance
Robe extérieure : caoutchouc synthétique anti usure résistant aux intempéries, micro-perforé
Plage de température : -40 °C à +150 °C max.

Dash	DN	Inch	Innen-Ø (mm) Intérieur-Ø (mm)	Außen-Ø (mm) Extérieur-Ø (mm)	Betriebsdruck (bar) Pression de service (bar)	Platzdruck (bar) Pression de rupture (bar)	Biegeradius (mm) Rayon de courbure (mm)	Art.-Nr. N° Art.
-04	6	1/4"	6,4	15	400	1600	100	623 376
-05	8	5/16"	8	16,5	400	1600	115	623 378
-06	10	3/8"	9,5	18,9	400	1600	130	623 380
-08	12	1/2"	12,7	22,2	400	1600	180	623 382

Waschgeräteschläuche 2SN Spule

Tuyaux nettoyeurs HP 2SN sur touret

Eigenschaften: mit schwarzer Schlauchdecke

Seele: Synthetikgummi, beständig gegen handelsübliche Reinigungszusätze

Einlage: ein Stahldrahtgeflecht höchster Festigkeit

Decke: abrieb- und wetterbeständiger Synthetikgummi, perforiert

Temperaturbereich: -40 °C bis +150 °C max.

Propriétés : avec robe extérieure noire

Tube : caoutchouc synthétique, résistant aux détergents usuels du marché

Renfort : une tresse acier de la plus haute résistance

Robe extérieure : caoutchouc synthétique anti usure résistant aux intempéries, micro-perforé

Plage de température : -40 °C à +150 °C max.



Dash	DN	Inch	Länge Longueur	Art.-Nr. N° Art.
-04	6	1/4"	50 m	623 306 550
-05	8	5/16"	50 m	623 308 550
-06	10	3/8"	50 m	623 310 550
-08	12	1/2"	50 m	623 312 550

Eigenschaften: mit blauer Schlauchdecke

Seele: Synthetikgummi, beständig gegen handelsübliche Reinigungszusätze

Einlage: ein Stahldrahtgeflecht höchster Festigkeit

Decke: abrieb- und wetterbeständiger Synthetikgummi

Temperaturbereich: -40 °C bis +150 °C max.

Propriétés : avec robe extérieure bleue

Tube : caoutchouc synthétique, résistant aux détergents usuels du marché

Renfort : une tresse acier de la plus haute résistance

Robe extérieure : caoutchouc synthétique anti usure résistant aux intempéries

Plage de température : -40 °C à +150 °C max.



Dash	DN	Inch	Länge Longueur	Art.-Nr. N° Art.
-04	6	1/4"	50 m	623 356 550
-05	8	5/16"	50 m	623 358 550
-06	10	3/8"	50 m	623 360 550
-08	12	1/2"	50 m	623 362 550

Nichtschälansätze 2SN

Jupes à sertir sans dénudage 2SN

Oberdecke wird nicht entfernt

Kennzeichnung: 2 Rillen unten, oben abgesetzt

Ne pas enlever le caoutchouc supérieur

Identification : 2 rainures en dessous, décroché au dessus



Dash	DN	Inch	D (mm)	L (mm)	Zu Verwenden für Schlauchtypen A utiliser pour les tuyaux type	Art.-Nr. N° Art.
-04	6	1/4"	22	26	2SN / 2SB / WGS-2SN	423 46 06 01
-05	8	5/16"	24	27,5	2SN / 2SB / WGS-2SN	423 46 08 01
-06	10	3/8"	26	30	2SN / 2SB / WGS-2SN	423 46 10 01
-08	12	1/2"	30	32,5	2SN / 2SB / WGS-2SN / SPC2	423 46 12 01

Nichtschäl Fassungen 2SN - Zink Nickel

Jupes à sertir sans dénudage 2SN - zinc nickel



Oberdecke wird nicht entfernt

Kennzeichnung: 2 Rillen unten, oben abgesetzt

Ne pas enlever le caoutchouc supérieur

Identification : 2 rainures en dessous, décroché au dessus

Dash	DN	Inch	D (mm)	L (mm)	Zu Verwenden für Schlauchtypen A utiliser pour les tuyaux type	Art.-Nr. N° Art.
-04	6	1/4"	22	26	2SN / 2SB / WGS-2SN	423 46 06 01z
-05	8	5/16"	24	27,5	2SN / 2SB / WGS-2SN	423 46 08 01z
-06	10	3/8"	26	30	2SN / 2SB / WGS-2SN	423 46 10 01z
-08	12	1/2"	30	32,5	2SN / 2SB / WGS-2SN / SPC2	423 46 12 01z

Schäl Fassungen 2SN

Jupes à sertir avec dénudage 2SN

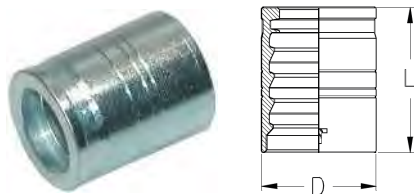

Obergummi muss entfernt werden

Kennzeichnung: 3 Rillen mittig

Dénuder le caoutchouc supérieur

Identification : 3 rainures milieu

Dash	DN	Inch	D (mm)	L (mm)	Zu Verwenden für Schlauchtypen A utiliser pour les tuyaux type	Art.-Nr. N° Art.
-04	6	1/4"	19	29	WGS-1SN / WGS-2SN	423 43 06 01
-05	8	5/16"	21	29	WGS-1SN / WGS-2SN	423 43 08 01
-06	10	3/8"	23	31,5	WGS-1SN / WGS-2SN	423 43 10 01
-08	12	1/2"	27	34	WGS-1SN / WGS-2SN	423 43 12 01

Waschgeräteschläuche 2SC Tuyaux nettoyeur HP 2SC

Eigenschaften: mit schwarzer Schlauchdecke

Seele: Synthetikgummi, beständig gegen handelsübliche Reinigungszusätze

Einlage: zwei Stahldrahtgeflechte höchster Festigkeit

Decke: abrieb- und wetterbeständiger Synthetikgummi, perforiert

Temperaturbereich: -40 °C bis +150 °C max.

Propriétés : avec robe extérieure noire

Tube : caoutchouc synthétique, résistant aux détergents usuels du marché

Renfort : deux tresses acier de la plus haute résistance

Robe extérieure : caoutchouc synthétique anti usure résistant aux intempéries, micro-perforé

Plage de température : -40 °C à +150 °C max.



Dash	DN	Inch	Innen-Ø (mm) Intérieur-Ø (mm)	Außen-Ø (mm) Extérieur-Ø (mm)	Betriebsdruck (bar) Pression de service (bar)	Platzdruck (bar) Pression de rupture (bar)	Biegeradius (mm) Rayon de courbure (mm)	Art.-Nr. N° Art.
-04	6	1/4"	6,4	13,4	400	1600	75	624 606
-05	8	5/16"	8	15	400	1600	85	624 608
-06	10	3/8"	9,5	17,1	400	1600	90	624 610
-08	12	1/2"	12,7	20,7	400	1600	130	624 612

Eigenschaften: mit blauer Schlauchdecke

Seele: Synthetikgummi, beständig gegen handelsübliche Reinigungszusätze

Einlage: zwei Stahldrahtgeflechte höchster Festigkeit

Decke: abrieb- und wetterbeständiger Synthetikgummi, perforiert

Temperaturbereich: -40 °C bis +150 °C max.

Propriétés : avec robe extérieure bleue

Tube : caoutchouc synthétique, résistant aux détergents usuels du marché

Renfort : deux tresses acier de la plus haute résistance

Robe extérieure : caoutchouc synthétique anti usure résistant aux intempéries, micro-perforé

Plage de température : -40 °C à +150 °C max.



Dash	DN	Inch	Innen-Ø (mm) Intérieur-Ø (mm)	Außen-Ø (mm) Extérieur-Ø (mm)	Betriebsdruck (bar) Pression de service (bar)	Platzdruck (bar) Pression de rupture (bar)	Biegeradius (mm) Rayon de courbure (mm)	Art.-Nr. N° Art.
-04	6	1/4"	6,4	13,4	400	1600	75	624 656
-05	8	5/16"	8	15	400	1600	85	624 658
-06	10	3/8"	9,5	17,1	400	1600	90	624 660
-08	12	1/2"	12,7	20,7	400	1600	130	624 662

Eigenschaften: mit grauer Schlauchdecke

Seele: Synthetikgummi, beständig gegen handelsübliche Reinigungszusätze

Einlage: zwei Stahldrahtgeflechte höchster Festigkeit

Decke: abrieb- und wetterbeständiger Synthetikgummi, perforiert

Temperaturbereich: -40 °C bis +150 °C max.

Propriétés : avec robe extérieure grise

Tube : caoutchouc synthétique, résistant aux détergents usuels du marché

Renfort : deux tresses acier de la plus haute résistance

Robe extérieure : caoutchouc synthétique anti usure résistant aux intempéries, micro-perforé

Plage de température : -40 °C à +150 °C max.



Dash	DN	Inch	Innen-Ø (mm) Intérieur-Ø (mm)	Außen-Ø (mm) Extérieur-Ø (mm)	Betriebsdruck (bar) Pression de service (bar)	Platzdruck (bar) Pression de rupture (bar)	Biegeradius (mm) Rayon de courbure (mm)	Art.-Nr. N° Art.
-04	6	1/4"	6,4	13,4	400	1600	75	624 676
-05	8	5/16"	8	15	400	1600	85	624 678
-06	10	3/8"	9,5	17,1	400	1600	90	624 680
-08	12	1/2"	12,7	20,7	400	1600	130	624 682

Waschgeräteschläuche 2SC Spule

Tuyaux nettoyeurs HP 2SC sur touret



Eigenschaften: mit schwarzer Schlauchdecke
Seele: Synthetikgummi, beständig gegen handelsübliche Reinigungszusätze
Einlage: ein Stahldrahtgeflecht höchster Festigkeit
Decke: abrieb- und wetterbeständiger Synthetikgummi, perforiert
Temperaturbereich: -40 °C bis +150 °C max.
Propriétés : avec robe extérieure noire
Tube : caoutchouc synthétique, résistant aux détergents usuels du marché
Renfort : une tresse acier de la plus haute résistance
Robe extérieure : caoutchouc synthétique anti usure résistant aux intempéries, micro-perforé
Plage de température : -40 °C à +150 °C max.

Dash	DN	Inch	Länge Longueur	Art.-Nr. N° Art.
-04	6	1/4"	50 m	624 606 550
-05	8	5/16"	50 m	624 608 550
-06	10	3/8"	50 m	624 610 550
-08	12	1/2"	50 m	624 612 550



Eigenschaften: mit blauer Schlauchdecke
Seele: Synthetikgummi, beständig gegen handelsübliche Reinigungszusätze
Einlage: ein Stahldrahtgeflecht höchster Festigkeit
Temperaturbereich: -40 °C bis +150 °C max.
Propriétés : avec robe extérieure bleue
Tube : caoutchouc synthétique, résistant aux détergents usuels du marché
Renfort : une tresse acier de la plus haute résistance
Plage de température : -40 °C à +150 °C max.

Dash	DN	Inch	Länge Longueur	Art.-Nr. N° Art.
-04	6	1/4"	50 m	624 656 550
-05	8	5/16"	50 m	624 658 550
-06	10	3/8"	50 m	624 660 550
-08	12	1/2"	50 m	624 662 550

Nichtschälansätze 2SC

Jupes à sertir sans dénudage 2SC



Oberdecke wird nicht entfernt
Kennzeichnung: 1 Rille unten, oben abgesetzt
 Ne pas enlever le caoutchouc supérieur
Identification : 1 rainure en dessous, décroché au dessus

Dash	DN	Inch	D (mm)	L (mm)	Zu Verwenden für Schlauchtypen A utiliser pour les tuyaux type	Art.-Nr. N° Art.
-04	6	1/4"	20	27	1SN / 2SC / 2SN-K / WGS-1SN / WGS-2SC	423 45 06 01
-05	8	5/16"	22	27,5	1SN / 2SC / 2SN-K / WGS-1SN / WGS-2SC	423 45 08 01
-06	10	3/8"	24,5	30	1SN / 2SC / 2SN-K / WGS-1SN / WGS-2SC	423 45 10 01
-08	12	1/2"	28	32,5	1SN / 2SC / 2SN-K / WGS-1SN / WGS-2SC	423 45 12 01

Nichtschäl Fassungen 2SC - Zink Nickel

Jupes à sertir sans dénudage 2SC - zinc nickel

Oberdecke wird nicht entfernt

Kennzeichnung: 1 Rille unten, oben abgesetzt

Ne pas enlever le caoutchouc supérieur

Identification : 1 rainure en dessous, décroché au dessus



Dash	DN	Inch	D (mm)	L (mm)	Zu Verwenden für Schlauchtypen A utiliser pour les tuyaux type	Art.-Nr. N° Art.
-04	6	1/4"	20	27	1SN / 2SC / 2SN-K / WGS-1SN / WGS-2SC	423 45 06 01z
-05	8	5/16"	22	27,5	1SN / 2SC / 2SN-K / WGS-1SN / WGS-2SC	423 45 08 01z
-06	10	3/8"	24,5	30	1SN / 2SC / 2SN-K / WGS-1SN / WGS-2SC	423 45 10 01z
-08	12	1/2"	28	32,5	1SN / 2SC / 2SN-K / WGS-1SN / WGS-2SC	423 45 12 01z

Schlauchleitungen 1SN komplett

Flexibles nettoyeur HP 1SN complets

Eigenschaften: 1SN DN6 - Stecknippel 10 mm/ÜM M22X1,5

Schwarze Schlauchdecke, passend für Kärcher Hochdruckreiniger

Seele: ölbeständiger Synthetikgummi

Einlage: ein Stahldrahtgeflecht höchster Festigkeit

Decke: abrieb- und wetterbeständiger Synthetikgummi

Temperaturbereich: -40 °C bis +100 °C (max. +125 °C)

Propriétés : 1SN DN6 - embout enfichable 10 mm/écrou M22X1,5

Couverture de tuyau noire, adaptée aux nettoyeurs haute pression Kärcher

Tube : caoutchouc synthétique résistant à l'huile

Renfort : une tresse acier de la plus haute résistance

Robe extérieure : caoutchouc synthétique anti usure résistant aux intempéries

Plage de température : -40 °C à +100 °C (max. +125 °C)



Betriebsdruck (bar) Pression de service (bar)	Schlauchlänge (m) Longueur du tuyau (m)	Art.-Nr. N° Art.
230	10	530 455
230	15	530 456
230	20	530 454

Eigenschaften: 1SN DN6 - Drehstecknippel 11 mm mit Kugellager/ÜM M22x1,5

Schwarze Schlauchdecke, passend für Kärcher Hochdruckreiniger

Seele: ölbeständiger Synthetikgummi

Einlage: ein Stahldrahtgeflecht höchster Festigkeit

Decke: abrieb- und wetterbeständiger Synthetikgummi

Temperaturbereich: -40 °C bis +100 °C (max. +125 °C)

Propriétés : 1SN DN6 - embout tournant enfichable 11 mm avec roulement à billes/écrou M22X1,5

Couverture de tuyau noire, adaptée aux nettoyeurs haute pression Kärcher

Tube : caoutchouc synthétique résistant à l'huile

Renfort : une tresse acier de la plus haute résistance

Robe extérieure : caoutchouc synthétique anti usure résistant aux intempéries

Plage de température : -40 °C à +100 °C (max. +125 °C)



Betriebsdruck (bar) Pression de service (bar)	Schlauchlänge (m) Longueur du tuyau (m)	Art.-Nr. N° Art.
230	10	530 453

Schlauchleitungen 1SN komplett

Flexibles nettoyeur HP 1SN complets



Eigenschaften: 1SN DN8 - 2x ÜM M22X1,5, schwarze Schlauchdecke
 Passend für Hochdruckreiniger Kärcher, Platz, Weidner und Weinreich
Seele: ölbeständiger Synthetikgummi
Einlage: ein Stahldrahtgeflecht höchster Festigkeit
Decke: abrieb- und wetterbeständiger Synthetikgummi
Temperaturbereich: -40 °C bis +100 °C (max. +125 °C)
Propriétés: 1SN DN8 - 2x écrou M22X1,5, robe extérieure noir
 Convient pour nettoyeurs haute pression Kärcher, Platz, Weidner et Weinreich
Tube : caoutchouc synthétique résistant à l'huile
Renfort : une tresse acier de la plus haute résistance
Robe extérieure : caoutchouc synthétique anti usure résistant aux intempéries
Plage de température : -40 °C à +100 °C (max. +125 °C)

Betriebsdruck (bar) Pression de service (bar)	Schlauchlänge (m) Longueur du tuyau (m)	Art.-Nr. N° Art.
210	8	530 482
210	10	530 485
210	12	530 483
210	15	530 486
210	20	530 489



Eigenschaften: 1SN DN8 - 2x ÜM M22X1,5, blaue Schlauchdecke
 Passend für Hochdruckreiniger Kärcher, Platz, Weidner und Weinreich
Seele: ölbeständiger Synthetikgummi
Einlage: ein Stahldrahtgeflecht höchster Festigkeit
Decke: abrieb- und wetterbeständiger Synthetikgummi
Temperaturbereich: -40 °C bis +100 °C (max. +125 °C)
Propriétés : SN DN8 - 2x écrou M22X1,5, robe extérieure bleu
 Convient pour nettoyeurs haute pression Kärcher, Platz, Weidner et Weinreich
Tube : caoutchouc synthétique résistant à l'huile
Renfort : une tresse acier de la plus haute résistance
Robe extérieure : caoutchouc synthétique anti usure résistant aux intempéries
Plage de température : -40 °C à +100 °C (max. +125 °C)

Betriebsdruck (bar) Pression de service (bar)	Schlauchlänge (m) Longueur du tuyau (m)	Art.-Nr. N° Art.
210	10	530 465
210	15	530 466
210	20	530 467



Eigenschaften: 1SN DN8 - 2x DKOL M18X1,5, schwarze Schlauchdecke
 Passend für Hochdruckreiniger WAP
Seele: ölbeständiger Synthetikgummi
Einlage: ein Stahldrahtgeflecht höchster Festigkeit
Decke: abrieb- und wetterbeständiger Synthetikgummi
Temperaturbereich: -40 °C bis +100 °C (max. +125 °C)
Propriétés : 1SN DN8 - 2x DKOL M18X1,5, robe extérieure noir
 Convient pour nettoyeurs haute pression WAP
Tube : caoutchouc synthétique résistant à l'huile
Renfort : une tresse acier de la plus haute résistance
Robe extérieure : caoutchouc synthétique anti usure résistant aux intempéries
Plage de température : -40 °C à +100 °C (max. +125 °C)

Betriebsdruck (bar) Pression de service (bar)	Schlauchlänge (m) Longueur du tuyau (m)	Art.-Nr. N° Art.
210	10	530 442
210	15	530 443
210	20	530 444

Schlauchleitungen 1SN komplett

Flexibles nettoyeur HP 1SN complets

Eigenschaften: 1SN DN8 - 2x DKOL M18X1,5, blaue Schlauchdecke
 Passend für Hochdruckreiniger WAP
Seele: ölbeständiger Synthetikgummi
Einlage: ein Stahldrahtgeflecht höchster Festigkeit
Decke: abrieb- und wetterbeständiger Synthetikgummi
Temperaturbereich: -40 °C bis +100 °C (max. +125 °C)
Propriétés : 1SN DN8 - 2x DKOL M18X1,5, robe extérieure bleu
 Convient pour nettoyeurs haute pression WAP
Tube : caoutchouc synthétique résistant à l'huile
Renfort : une tresse acier de la plus haute résistance
Robe extérieure : caoutchouc synthétique anti usure résistant aux intempéries
Plage de température : -40 °C à +100 °C (max. +125 °C)



Betriebsdruck (bar) Pression de service (bar)	Schlauchlänge (m) Longueur du tuyau (m)	Art.-Nr. N° Art.
210	10	530 437
210	15	530 438
210	20	530 439

Eigenschaften: 1SN DN8 - Drehstecknippel 11 mm mit Kugellager/ÜM M22x1,5
 Schwarze Schlauchdecke, passend für Kärcher Hochdruckreiniger
Seele: ölbeständiger Synthetikgummi
Einlage: ein Stahldrahtgeflecht höchster Festigkeit
Decke: abrieb- und wetterbeständiger Synthetikgummi
Temperaturbereich: -40 °C bis +100 °C (max. +125 °C)
Propriétés : 1SN DN8 - embout tournant enfichable 11 mm avec roulement à billes/écrou M22X1,5
 Couverture de tuyau noire, adaptée aux nettoyeurs haute pression Kärcher
Tube : caoutchouc synthétique résistant à l'huile
Renfort : une tresse acier de la plus haute résistance
Robe extérieure : caoutchouc synthétique anti usure résistant aux intempéries
Plage de température : -40 °C à +100 °C (max. +125 °C)



Betriebsdruck (bar) Pression de service (bar)	Schlauchlänge (m) Longueur du tuyau (m)	Art.-Nr. N° Art.
210	10	530 457
210	15	530 458

Eigenschaften: 1SN DN8 - 2x AGR 3/8", schwarze Schlauchdecke
Seele: ölbeständiger Synthetikgummi
Einlage: ein Stahldrahtgeflecht höchster Festigkeit
Decke: abrieb- und wetterbeständiger Synthetikgummi
Temperaturbereich: -40 °C bis +100 °C (max. +125 °C)
Propriétés : 1SN DN8 - 2x AGR 3/8", robe extérieure noir
Tube : caoutchouc synthétique résistant à l'huile
Renfort : une tresse acier de la plus haute résistance
Robe extérieure : caoutchouc synthétique anti usure résistant aux intempéries
Plage de température : -40 °C à +100 °C (max. +125 °C)



Betriebsdruck (bar) Pression de service (bar)	Schlauchlänge (m) Longueur du tuyau (m)	Art.-Nr. N° Art.
210	10	530 445
210	15	530 446

Schlauchleitungen 1SN komplett

Flexibles nettoyeur HP 1SN complets



Eigenschaften: 1SN DN10 - 2x DKOL M18X1,5, schwarze Schlauchdecke
 Passend für Hochdruckreiniger WAP
Seele: ölbeständiger Synthetikgummi
Einlage: ein Stahldrahtgeflecht höchster Festigkeit
Decke: abrieb- und wetterbeständiger Synthetikgummi
Temperaturbereich: -40 °C bis +100 °C (max. +125 °C)
Propriétés : 1SN DN10 - 2x DKOL M18X1,5, robe extérieure noir
 Convient pour nettoyeurs haute pression WAP
Tube : caoutchouc synthétique résistant à l'huile
Renfort : une tresse acier de la plus haute résistance
Robe extérieure : caoutchouc synthétique anti usure résistant aux intempéries
Plage de température : -40 °C à +100 °C (max. +125 °C)

Betriebsdruck (bar) Pression de service (bar)	Schlauchlänge (m) Longueur du tuyau (m)	Art.-Nr. N° Art.
210	10	530 440
210	15	530 471
210	20	530 474

Schlauchleitungen 2SN komplett

Flexibles nettoyeur HP 2SN complets



Eigenschaften: 2SN DN8 - 2x ÜM M22X1,5, schwarze Schlauchdecke
 Passend für Hochdruckreiniger Kärcher, Platz, Weidner und Weinreich
Seele: Synthetikgummi, beständig gegen handelsübliche Reinigungszusätze
Einlage: zwei Stahldrahtgeflechte höchster Festigkeit
Decke: abrieb- und wetterbeständiger Synthetikgummi, perforiert
Temperaturbereich: -40 °C bis +150 °C max.
Propriétés : 2SN DN8 - 2x écrou M22X1,5, robe extérieure noir
 Convient pour nettoyeurs haute pression Kärcher, Platz, Weidner et Weinreich
Tube : caoutchouc synthétique, résistant aux détergents usuels du marché
Renfort : deux tresses acier de la plus haute résistance
Robe extérieure : caoutchouc synthétique anti usure résistant aux intempéries, micro-perforé
Plage de température : -40 °C à +150 °C max.

Betriebsdruck (bar) Pression de service (bar)	Schlauchlänge (m) Longueur du tuyau (m)	Art.-Nr. N° Art.
400	10	530 421
400	15	530 422
400	20	530 423

Schlauchleitungen 2SN komplett

Flexibles nettoyeur HP 2SN complets

Eigenschaften: 2SN DN8 - 2x ÜM M22X1,5, blaue Schlauchdecke
 Passend für Hochdruckreiniger Kärcher, Platz, Weidner und Weinreich
Seele: Synthetikgummi, beständig gegen handelsübliche Reinigungszusätze
Einlage: zwei Stahldrahtgeflechte höchster Festigkeit
Decke: abrieb- und wetterbeständiger Synthetikgummi
Temperaturbereich: -40 °C bis +150 °C max.
Propriétés : 2SN DN8 - 2x écrou M22X1,5, robe extérieure bleu
 Convient pour nettoyeurs haute pression Kärcher, Platz, Weidner et Weinreich
Tube : caoutchouc synthétique, résistant aux détergents usuels du marché
Renfort : deux tresses acier de la plus haute résistance
Robe extérieure : caoutchouc synthétique anti usure résistant aux intempéries
Plage de température : -40 °C à +150 °C max.



Betriebsdruck (bar) Pression de service (bar)	Schlauchlänge (m) Longueur du tuyau (m)	Art.-Nr. N° Art.
400	10	530 424
400	15	530 425
400	20	530 426

Eigenschaften: 2SN DN8 - 2x DKOL M18X1,5, schwarze Schlauchdecke
 Passend für Hochdruckreiniger WAP
Seele: Synthetikgummi, beständig gegen handelsübliche Reinigungszusätze
Einlage: zwei Stahldrahtgeflechte höchster Festigkeit
Decke: abrieb- und wetterbeständiger Synthetikgummi, perforiert
Temperaturbereich: -40 °C bis +150 °C max.
Propriétés : 2SN DN8 - 2x DKOL M18X1,5, robe extérieure noir
 Convient pour nettoyeurs haute pression WAP
Tube : caoutchouc synthétique, résistant aux détergents usuels du marché
Renfort : deux tresses acier de la plus haute résistance
Robe extérieure : caoutchouc synthétique anti usure résistant aux intempéries, micro-perforé
Plage de température : -40 °C à +150 °C max.



Betriebsdruck (bar) Pression de service (bar)	Schlauchlänge (m) Longueur du tuyau (m)	Art.-Nr. N° Art.
400	10	530 431
400	15	530 432
400	20	530 433

Eigenschaften: 2SN DN8 - 2x DKOL M18X1,5, blaue Schlauchdecke
 Passend für Hochdruckreiniger WAP
Seele: Synthetikgummi, beständig gegen handelsübliche Reinigungszusätze
Einlage: zwei Stahldrahtgeflechte höchster Festigkeit
Decke: abrieb- und wetterbeständiger Synthetikgummi
Temperaturbereich: -40 °C bis +150 °C max.
Propriétés : 2SN DN8 - 2x DKOL M18X1,5, robe extérieure bleu
 Convient pour nettoyeurs haute pression WAP
Tube : caoutchouc synthétique, résistant aux détergents usuels du marché
Renfort : deux tresses acier de la plus haute résistance
Robe extérieure : caoutchouc synthétique anti usure résistant aux intempéries
Plage de température : -40 °C à +150 °C max.



Betriebsdruck (bar) Pression de service (bar)	Schlauchlänge (m) Longueur du tuyau (m)	Art.-Nr. N° Art.
400	10	530 434
400	15	530 435
400	20	530 436

Nippel mit Handmutter

Embouts ETK et écrou moleté



Werkstoff: Pressnippel (Stahl verzinkt), Mutter (Messing/Kunststoff schwarz)
Temperaturbereich: bis 150 °C
Matière : raccord à sertir (acier galvanisé), écrou (laiton/plastique noir)
Plage de température : à 150 °C

PN (bar)	Dash	DN	Inch	Gewinde Filetage	Art.-Nr. N° Art.
400	-04	6	1/4"	M 21X1,5	427 01 06 21
400	-04	6	1/4"	M 22X1,5	427 02 06 22
400	-05	8	5/16"	M 21X1,5	427 01 08 21
400	-05	8	5/16"	M 22X1,5	427 02 08 22
400	-06	10	3/8"	M 21X1,5	427 01 10 21
400	-06	10	3/8"	M 22X1,5	427 02 10 22



Werkstoff: Pressnippel (Stahl verzinkt), Mutter (Messing/Kunststoff blau)
Temperaturbereich: bis 150 °C
Matière : raccord à sertir (acier galvanisé), écrou (laiton/plastique bleu)
Plage de température : à 150 °C

PN (bar)	Dash	DN	Inch	Gewinde Filetage	Art.-Nr. N° Art.
400	-04	6	1/4"	G 1/2"-14	427 01 06 34
400	-05	8	5/16"	G 1/2"-14	427 01 08 34
400	-06	10	3/8"	G 1/2"-14	427 01 10 34



Werkstoff: Pressnippel (Edelstahl), Mutter (Edelstahl/Kunststoff rot)
Temperaturbereich: bis 150 °C
Matière : raccord à sertir (inox), écrou (inox/plastique rouge)
Plage de température : à 150 °C

Dash	DN	Inch	Gewinde Filetage	Art.-Nr. N° Art.
-06	10	3/8"	M 24X1,5	427 02 10 24



Werkstoff: Pressnippel (Edelstahl), Mutter (Edelstahl/Kunststoff schwarz)
Temperaturbereich: bis 150 °C
Matière : raccord à sertir (inox), écrou (inox/plastique noir)
Plage de température : à 150 °C

Dash	DN	Inch	Gewinde Filetage	Art.-Nr. N° Art.
-04	6	1/4"	M 22X1,5	427 01 06 22v
-05	8	5/16"	M 22X1,5	427 01 08 22v
-05	8	5/16"	G 1/2"-14	427 01 08 34v
-06	10	3/8"	M 22X1,5	427 01 10 22v
-08	12	1/2"	M 22X1,5	427 01 12 22v

Eigenschaften: drehbar

Werkstoff: Pressnippel (Edelstahl), Mutter (Messing/Kunststoff schwarz)
Propriétés : orientable
Matière : raccord à sertir (inox), écrou (laiton/plastique noir)



Dash	DN	Inch	Gewinde Filetage	Art.-Nr. N° Art.
-04	6	1/4"	M 21X1,5	427 04 06 21
-04	6	1/4"	M 22X1,5	427 04 06 22
-05	8	5/16"	M 21X1,5	427 04 08 21
-05	8	5/16"	M 22X1,5	427 04 08 22
-06	10	3/8"	M 21X1,5	427 04 10 21
-06	10	3/8"	M 22X1,5	427 04 10 22

Nippel mit Handmutter

Embouts ETK et écrou moleté

Eigenschaften: 90° Winkel

Werkstoff: Pressnippel (Stahl verzinkt), Mutter (Messing/Kunststoff schwarz)

Propriétés : angle de 90°

Matière : raccord à sertir (acier galvanisé), écrou (laiton/plastique noir)

Dash	DN	Inch	Gewinde Filetage	Art.-Nr. N° Art.
-04	6	1/4"	M 22X1,5	427 03 06 22
-05	8	5/16"	M 22X1,5	427 03 08 22
-06	10	3/8"	M 22X1,5	427 03 10 22



Handmuttern

Écrous ETK

Werkstoff: Messing + Kunststoff

Matière : laiton + plastique

DN	Inch	Gewinde Filetage	Art.-Nr. N° Art.
10	3/8"	M 22X1,5	427 02 10 23

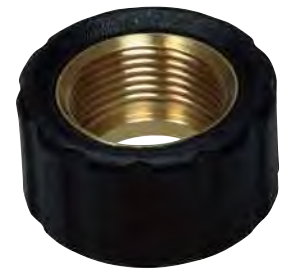

Eigenschaften: lange Ausführung

Werkstoff: Messing + Kunststoff

Propriétés : version longue

Matière : laiton + plastique

Bohrungs-Ø (mm) Perçage-Ø (mm)	Gewinde Filetage	Länge (mm) Longueur (mm)	Art.-Nr. N° Art.
18,0	M 22X1,5	50	427 02 30 17
15,5	M 22X1,5	50	427 02 30 15



Werkstoff: Edelstahl + Kunststoff

Matière : inox + plastique

PN (bar)	Bohrungs-Ø (mm) Perçage-Ø (mm)	Gewinde Filetage	Art.-Nr. N° Art.
500	16,4	M 22X1,5	427 04 80 00



P

Stecknippel

Embout enfichable ELK



Eigenschaften: 10 und 13,5 mm Steckdurchmesser

Werkstoff: Stahl verzinkt

Propriétés : diamètre d'enfichage 10 et 13,5 mm

Matière : acier galvanisé

Dash	DN	Inch	Scheibe-Ø D (mm) Rondelle-Ø D (mm)	Steck-Ø (mm) Nipple-Ø (mm)	Steckerlänge S (mm) Longueur prise S (mm)	Art.-Nr. N° Art.
-04	6	1/4"	18	10	12	427 05 06 08
-04	6	1/4"	15,5	10	12	427 05 06 10
-04	6	1/4"	14,3	13,5	13,5	427 06 06 13
-05	8	5/16"	15,5	10	12	427 05 08 10



Eigenschaften: 10 mm Steckdurchmesser

Werkstoff: Messing

Propriétés : diamètre d'enfichage 10 mm

Matière : laiton

Dash	DN	Inch	Scheibe-Ø D (mm) Rondelle-Ø D (mm)	Steck-Ø (mm) Nipple-Ø (mm)	Steckerlänge S (mm) Longueur prise S (mm)	Art.-Nr. N° Art.
-04	6	1/4"	16	10	8	427 05 06 09



Eigenschaften: 10 und 11 mm Steckdurchmesser, drehbar

Werkstoff: Edelstahl (V2A)

Temperaturbereich: bis 150 °C

Propriétés : diamètre d'enfichage 10 et 11 mm, tournant

Matière : inox (V2A)

Plage de température : à 150 °C

Dash	DN	Inch	Betriebsdruck (bar) Pression de service (bar)	Steck-Ø (mm) Nipple-Ø (mm)	Art.-Nr. N° Art.
-04	6	1/4"	400	10	427 07 06 10
-04	6	1/4"	400	11	427 07 06 11
-05	8	5/16"	400	11	427 07 08 11
-06	10	3/8"	400	11	427 07 10 11v



Eigenschaften: austauschbar Nilfisk-Alto Steckprofil

Werkstoff: Messing

Propriétés : interchangeable le profilé emboîtable Nilfisk-Alto

Matière : laiton

Dash	DN	Inch	Steck-Ø (mm) Nipple-Ø (mm)	Art.-Nr. N° Art.
-04	6	1/4"	8	427 01 06 01



Eigenschaften: austauschbar Nilfisk-Alto Steckprofil

Werkstoff: Messing

Propriétés : interchangeable le profilé emboîtable Nilfisk-Alto

Matière : laiton

Dash	DN	Inch	Steck-Ø (mm) Nipple-Ø (mm)	Art.-Nr. N° Art.
-04	6	1/4"	9,8	427 01 06 02

Stecknippel

Embout enfichable ELK

Eigenschaften: austauschbar mit Kärcher Steckprofil

Werkstoff: Messing

Propriétés : interchangeable avec le profilé emboîtable Kärcher

Matière : laiton

Dash	DN	Inch	Steck-Ø (mm) Nipple-Ø (mm)	Art.-Nr. N° Art.
-04	6	1/4"	8,8	427 01 06 04



Eigenschaften: austauschbar Kärcher Steckprofil, drehbar

Werkstoff: Messing

Propriétés : interchangeable le profilé emboîtable Kärcher, tournant

Matière : laiton

Dash	DN	Inch	Steck-Ø (mm) Nipple-Ø (mm)	Art.-Nr. N° Art.
-04	6	1/4"	8,8	427 01 06 05



Dichtungen Schlauchnippel

Joints pour embouts de tuyaux

Eigenschaften: Dichtung für Stecknippel 10 mm

Werkstoff: NBR

Propriétés : joint pour embout enfichable 10 mm

Matière : NBR

Innen-Ø (mm) Intérieur-Ø (mm)	Schnur-Ø (mm) Cordon-Ø (mm)	Art.-Nr. N° Art.
6,75	1,78	415 480



P

Eigenschaften: Dichtung für Drehstecknippel 11 mm

Werkstoff: NBR

Propriétés : joint pour embout enfichable tournant 11 mm

Matière : NBR

Innen-Ø (mm) Intérieur-Ø (mm)	Schnur-Ø (mm) Cordon-Ø (mm)	Art.-Nr. N° Art.
7,65	1,78	416 191 011



Dichtungen Schlauchnippel

Joints pour embouts de tuyaux



Eigenschaften: Dichtung für Schlauchnippel (Kärcher kompatibel) mit Überwurfmutter und für Stecknippel 13,5 mm

Werkstoff: NBR

Propriétés : joint pour embout de tuyau (compatible Kärcher) avec écrou et pour embout enfichable 13,5 mm

Matière : NBR

Innen-Ø (mm) Intérieur-Ø (mm)	Schnur-Ø (mm) Cordon-Ø (mm)	Art.-Nr. N° Art.
10	2,2	415 296



Eigenschaften: Dichtung für Edelstahl Schlauchnippel mit Überwurfmutter

Werkstoff: FKM

Propriétés : joint pour embouts de tuyaux inox avec écrou tournant

Matière : FKM

Innen-Ø (mm) Intérieur-Ø (mm)	Schnur-Ø (mm) Cordon-Ø (mm)	Art.-Nr. N° Art.
10	2	416 320 010



Eigenschaften: Stützringe für Waschgeräte Schlauchnippel 10 und 11 mm

Werkstoff: Kunststoff

Propriétés : anneaux de support pour appareils de lavage embout de tuyaux 10 et 11 mm

Matière : plastique

Innen-Ø (mm) Intérieur-Ø (mm)	Außen-Ø (mm) Extérieur-Ø (mm)	Schnur-Ø (mm) Cordon-Ø (mm)	Art.-Nr. N° Art.
7	10	1,5	427 991
8	11	1,5	427 993

Knick- und Handschutz

Manchettes anti-courbure



Eigenschaften: Oberfläche glatt, Farbe schwarz

Werkstoff: Gummi

Propriétés : surface lisse, couleur noir

Matière : caoutchouc

Dash	DN	Inch	Innen-Ø (mm) Intérieur-Ø (mm)	Art.-Nr. N° Art.
-04	6	1/4"	14,5	427 08 06 00
-05	8	5/16"	17,5	427 08 08 00
-06	10	3/8"	20,5	427 08 10 00
-08	12	1/2"	22,5	427 08 12 00

Knick- und Handschutz Manchettes anti-courbure

Eigenschaften: Oberfläche glatt, Farbe blau

Werkstoff: Gummi

Propriétés : surface lisse, couleur bleu

Matière : caoutchouc

Dash	DN	Inch	Innen-Ø (mm) Intérieur-Ø (mm)	Art.-Nr. N° Art.
-04	6	1/4"	14,5	427 09 06 00
-05	8	5/16"	17,5	427 09 08 00
-06	10	3/8"	20,5	427 09 10 00
-08	12	1/2"	22,5	427 09 12 00



Eigenschaften: Oberfläche glatt, Farbe grau

Werkstoff: Gummi

Propriétés : surface lisse, couleur gris

Matière : caoutchouc

Dash	DN	Inch	Innen-Ø (mm) Intérieur-Ø (mm)	Art.-Nr. N° Art.
-04	6	1/4"	14,5	427 08 56 00
-05	8	5/16"	17,5	427 08 58 00
-06	10	3/8"	20,5	427 08 60 00
-08	12	1/2"	22,5	427 08 62 00



Knickschutzeinsätze Entretoises pour pistolet

Anwendung: für die Montage zwischen Pistole und Schlauch

Werkstoff: Kunststoff

Application : pour le montage entre le pistolet et le tuyau

Matière : plastique

Dash	DN	Inch	Art.-Nr. N° Art.
-04	6	1/4"	427 10 06 00
-05	8	5/16"	427 10 08 00



P

Handverschraubungen Raccords manuels ETK



Eigenschaften: schwarze Handmutter, mit 14 mm Dichtnippel
Werkstoff: Messing + Kunststoff
Temperaturbereich: bis 150 °C
Propriétés : écrou manuel noir, avec embout d'étanchéité de 14 mm
Matière : laiton + plastique
Plage de température : à 150 °C

Betriebsdruck (bar) Pression de service (bar)	Anschlussgewinde Überwurfmutter Filetage de raccordement écrou tournant	Außengewinde Filetage externe	Gesamtlänge (mm) Longueur totale (mm)	Typ Type	Art.-Nr. N° Art.
400	M 22X1,5	M 14X1,5	51	CEL 8	427 13 22 14
400	M 22X1,5	M 16X1,5	51	CEL 10	427 13 22 16
400	M 22X1,5	M 18X1,5	47	CEL 12	427 13 22 18
400	M 22X1,5	G 1/4"-19	49	60°	427 13 22 32
400	M 22X1,5	G 3/8"-19	46	60°	427 13 22 33
400	M 22X1,5	G 1/2"-14	50	60°	427 13 22 34



Eigenschaften: graue Handmutter, mit 14 mm Dichtnippel
Werkstoff: Messing + Kunststoff
Temperaturbereich: bis 150 °C
Propriétés : écrou manuel gris, avec embout d'étanchéité de 14 mm
Matière : laiton + plastique
Plage de température : à 150 °C

Betriebsdruck (bar) Pression de service (bar)	Anschlussgewinde Überwurfmutter Filetage de raccordement écrou tournant	Außengewinde Filetage externe	Gesamtlänge (mm) Longueur totale (mm)	Typ Type	Art.-Nr. N° Art.
400	M 21X1,5	M 18X1,5	43	CEL 12	427 13 21 18
400	M 21X1,5	G 1/4"-19	44	60°	427 13 21 32
400	M 21X1,5	G 3/8"-14	45	60°	427 13 21 33



Eigenschaften: schwarze Handmutter, mit 14 mm Dichtnippel
Werkstoff: Messing + Kunststoff
Temperaturbereich: bis 150 °C
Propriétés : écrou manuel noir, avec embout d'étanchéité de 14 mm
Matière : laiton + plastique
Plage de température : à 150 °C

Anschlussgewinde Überwurfmutter Filetage de raccordement écrou tournant	Innengewinde Filetage interne	Art.-Nr. N° Art.
M 22X1,5	G 1/8"-28	427 14 22 31
M 22X1,5	G 1/4"-19	427 14 22 32
M 22X1,5	G 3/8"-19	427 14 22 33
M 22X1,5	G 1/2"-14	427 14 22 34



Eigenschaften: graue Handmutter, mit 14 mm Dichtnippel
Werkstoff: Messing + Kunststoff
Temperaturbereich: bis 150 °C
Propriétés : écrou manuel gris, avec embout d'étanchéité de 14 mm
Matière : laiton + plastique
Plage de température : à 150 °C

Anschlussgewinde Überwurfmutter Filetage de raccordement écrou tournant	Innengewinde Filetage interne	Art.-Nr. N° Art.
M 21X1,5	G 1/8"-28	427 14 21 31
M 21X1,5	G 1/4"-19	427 14 21 32
M 21X1,5	G 3/8"-14	427 14 21 33

Handverschraubungen Raccords manuels ETK

Eigenschaften: blaue Handmutter, mit 14 mm Dichtnippel

Werkstoff: Messing + Kunststoff

Temperaturbereich: bis 150 °C

Propriétés : écrou manuel bleu, avec embout d'étanchéité de 14 mm

Matière : laiton + plastique

Plage de température : à 150 °C

Anschlussgewinde Überwurfmutter Filetage de raccordement écrou tournant	Innengewinde Filetage interne	Art.-Nr. N° Art.
G 1/2"	G 1/2"-14	427 14 34 32



Eigenschaften: Adapter zum Verbinden von Strahlrohren (Außengewinde TR22 K-Lock) mit Dreckfräsen, Düsen, Flächenreinigern oder Waschbürsten, austauschbar mit Kärcher Verbindern

Werkstoff: Edelstahl + Kunststoff

Temperaturbereich: bis 150 °C

Propriétés : adaptateur pour raccorder des tubes à jet (filetage mâle TR22 K-Lock) avec des fraises à saleté, des buses, des nettoyeurs de surface ou des brosses de lavage, interchangeable avec les connecteurs Kärcher

Matière : inox + plastique

Plage de température : à 150 °C

Betriebsdruck (bar) Pression de service (bar)	Außengewinde Filetage externe	Innengewinde Filetage interne	Art.-Nr. N° Art.
400	TR 22 K-Lock	M 22X1,5	427 17 23 22



Drehverschraubungen Raccord tournant

Eigenschaften: Drehverschraubung mit Außengewinde

Werkstoff: Edelstahl + Messing

Propriétés : raccord tournant avec filetage mâle

Matière : inox + laiton

Betriebsdruck (bar) Pression de service (bar)	Außengewinde Filetage externe	Innengewinde Filetage interne	Gesamtlänge (mm) Longueur totale (mm)	Typ Type	Art.-Nr. N° Art.
400	M 18X1,5	M 21X1,5	46	CEL 12	427 15 21 18
400	M 21X1,5	M 21X1,5	46	60°	427 15 21 21
400	G 1/4"-19	M 21X1,5	52	-	427 15 21 32
400	M 18X1,5	M 22X1,5	68	CEL 12	427 15 22 18
400	M 22X1,5	M 22X1,5	82	60°	427 15 22 22
400	G 1/4"-19	M 22X1,5	52	-	427 15 22 32
400	G 1/4"-19	M 22X1,5	67	60°	427 15 22 33
400	G 1/2"-14	M 22X1,5	70	60°	427 15 22 34



Eigenschaften: Drehverschraubung mit Innengewinde

Werkstoff: Edelstahl + Messing

Propriétés : raccord tournant avec filetage femelle

Matière : inox + laiton

Betriebsdruck (bar) Pression de service (bar)	Gesamtlänge (mm) Longueur totale (mm)	Gewinde 1 Filetage 1	Gewinde 2 Filetage 2	Art.-Nr. N° Art.
400	68	M 21X1,5	G 1/4"-19	427 16 21 32
400	68	M 22X1,5	G 1/4"-19	427 16 22 32
400	70	M 22X1,5	G 3/8"-19	427 16 22 33
400	69	M 22X1,5	G 1/2"-14	427 16 22 34



Drehverschraubungen K-Lock

Raccord tournant K-Lock



Eigenschaften: Drehverschraubung mit Außengewinde

Anwendung: passend für Schlauchanschluss TR22 IG (K-Lock)

Werkstoff: Edelstahl, Messing, Kunststoff

Propriétés : raccord tournant avec filetage extérieur

Application : convient au embout de tuyaux TR22 femelle (K-Lock)

Matière : inox, laiton, plastique

Betriebsdruck (bar) Pression de service (bar)	Außengewinde Filetage externe	Innengewinde Filetage interne	Art.-Nr. N° Art.
400	TR 22 K-Lock	M 22X1,5	427 17 23 23



Eigenschaften: Drehverschraubung mit Außengewinde

Anwendung: passend für Schlauchanschluss TR22 IG (K-Lock)

Werkstoff: Messing + Kunststoff

Propriétés : raccord tournant avec filetage extérieur

Application : convient au embout de tuyaux TR22 femelle (K-Lock)

Matière : laiton + plastique

Betriebsdruck (bar) Pression de service (bar)	Außengewinde Filetage externe	Innengewinde Filetage interne	Art.-Nr. N° Art.
400	TR 22 K-Lock	M 22X1,5	427 17 23 24



Eigenschaften: Drehverschraubung mit Außengewinde, Drehgelenk mit Radialgleitlager

Anwendung: passend für Anschluss TR22 (K-Lock)

Werkstoff: Edelstahl, Messing, Kunststoff

Propriétés : raccord tournant avec filetage mâle, joint tournant avec palier lisse radial

Application : convient au embout TR22 (K-Lock)

Matière : inox, laiton, plastique

Betriebsdruck (bar) Pression de service (bar)	Außengewinde Filetage externe	Innengewinde Filetage interne	Art.-Nr. N° Art.
400	M 22X1,5	TR 22 K-Lock	427 17 23 26



Eigenschaften: Drehverschraubung mit Innengewinde, Drehgelenk mit Radialgleitlager

Anwendung: passend für Anschluss TR22 (K-Lock)

Werkstoff: Edelstahl, Messing, Kunststoff

Propriétés : raccord tournant avec filetage femelle, joint tournant avec palier lisse radial

Application : convient au embout TR22 (K-Lock)

Matière : inox, laiton, plastique

Betriebsdruck (bar) Pression de service (bar)	Gewinde 1 Filetage 1	Gewinde 2 Filetage 2	Art.-Nr. N° Art.
400	TR 22 K-Lock	G 3/8"-19	427 17 23 25

Doppelstutzen Mamelon double

Werkstoff: Messing + Kunststoff

Temperaturbereich: bis 150 °C

Matière : laiton + plastique

Plage de température : à 150 °C

Betriebsdruck (bar) Pression de service (bar)	Gesamtlänge (mm) Longueur totale (mm)	Gewinde 1 Filetage 1	Gewinde 2 Filetage 2	SW (mm) HEX (mm)	Art.-Nr. N° Art.
400	54	M 22X1,5	M 22X1,5	27	427 11 22 00



Werkstoff: Edelstahl + Kunststoff

Temperaturbereich: bis 150 °C

Matière : inox + plastique

Plage de température : à 150 °C

Betriebsdruck (bar) Pression de service (bar)	Gewinde 1 Filetage 1	Gewinde 2 Filetage 2	SW (mm) HEX (mm)	Art.-Nr. N° Art.
500	M 22X1,5	M 22X1,5	27	427 11 22 00v



Eigenschaften: lange Ausführung

Werkstoff: Messing + Kunststoff

Temperaturbereich: bis 150 °C

Propriétés : version longue

Matière : laiton + plastique

Plage de température : à 150 °C

Betriebsdruck (bar) Pression de service (bar)	Gesamtlänge (mm) Longueur totale (mm)	Gewinde 1 Filetage 1	Gewinde 2 Filetage 2	Art.-Nr. N° Art.
400	78	M 22X1,5	M 22X1,5	427 11 22 22



Werkstoff: Messing

Temperaturbereich: bis 150 °C

Matière : laiton

Plage de température : à 150 °C

Betriebsdruck (bar) Pression de service (bar)	Gesamtlänge (mm) Longueur totale (mm)	Gewinde 1 Filetage 1	Gewinde 2 Filetage 2	SW (mm) HEX (mm)	Art.-Nr. N° Art.
400	34	M 22X1,5	M 22X1,5	22	427 11 22 01
400	32	M 21X1,5	M 21X1,5	22	427 11 21 00
400	23,5	G 1/2" - 14	G 1/4" - 19	24	247 01 34 32
400	34	G 1/2" - 14	G 1/2" - 14	22	427 17 22 35
400	34	M 22X1,5	M 21X1,5	22	427 17 22 36



Eigenschaften: reduziert

Werkstoff: Messing

Temperaturbereich: bis 150 °C

Propriétés : réduit

Matière : laiton

Plage de température : à 150 °C

Betriebsdruck (bar) Pression de service (bar)	Gesamtlänge (mm) Longueur totale (mm)	Gewinde 1 Filetage 1	Gewinde 2 Filetage 2	Art.-Nr. N° Art.
400	29	M 22X1,5	G 1/4" - 19	427 17 22 32
400	29	M 22X1,5	G 3/8" - 19	427 17 22 33
400	29	M 22X1,5	G 1/2" - 14	427 17 22 34
400	32	M 21X1,5	G 1/4" - 19	427 17 21 32
400	32	M 21X1,5	G 3/8" - 19	427 17 21 33



Doppelstutzen Mamelon double



Werkstoff: Edelstahl (V2A)
Temperaturbereich: bis 150 °C
Matière : inox (V2A)
Plage de température : à 150 °C

Betriebsdruck (bar) Pression de service (bar)	Gesamtlänge (mm) Longueur totale (mm)	Gewinde 1 Filetage 1	Gewinde 2 Filetage 2	SW (mm) HEX (mm)	Art.-Nr. N° Art.
400	34	M 22X1,5	M 22X1,5	22	427 11 22 01v
500	29	M 22X1,5	G 1/2"-14	22	427 17 22 34v

Adapter K-Lock Adapteur K-Lock



Eigenschaften: Hochdruckadapter, Eingang Außengewinde KAE, Ausgang Außengewinde TR22 (K-Lock), austauschbar mit Kärcher Verbindern

Werkstoff: Messing
Temperaturbereich: bis 150 °C

Propriétés : adaptateur haute pression, entrée filetage mâle KAE, sortie filetage mâle TR22 (K-Lock), interchangeable avec les connecteurs Kärcher

Matière : laiton
Plage de température : à 150 °C

Betriebsdruck (bar) Pression de service (bar)	Gewinde 1 Filetage 1	Gewinde 2 Filetage 2	SW (mm) HEX (mm)	Art.-Nr. N° Art.
400	TR 22 K-Lock	TR 22 K-Lock	22	427 90 01 29
400	TR 22 K-Lock	G 3/8"-19	22	427 17 23 33
400	TR 22 K-Lock	M 22X1,5	22	427 17 23 36



Eigenschaften: Adapter zum Verbinden von Geräten mit Innengewinde TR20 (K-Lock) zu Schläuchen mit Anschluss Außengewinde 1/4", austauschbar mit Kärcher Verbindern

Werkstoff: Messing
Temperaturbereich: bis 150 °C

Propriétés : adaptateur pour raccorder des appareils avec filetage femelle TR20 (K-Lock) à des tuyaux avec raccordement filetage mâle 1/4", interchangeable avec les raccords Kärcher

Matière : laiton
Plage de température : à 150 °C

Betriebsdruck (bar) Pression de service (bar)	Außengewinde Filetage externe	Innengewinde Filetage interne	Art.-Nr. N° Art.
400	TR 20 K-Lock	G 1/4"-19	427 17 23 37



Eigenschaften: Adapter zum Verbinden von Geräten mit Innengewinde TR20 (K-Lock) zu Schläuchen mit Anschluss M18, austauschbar mit Kärcher Verbindern

Werkstoff: Edelstahl + Messing
Temperaturbereich: bis 150 °C

Propriétés : adaptateur pour raccorder des appareils avec filetage femelle TR20 (K-Lock) à des tuyaux avec M18, interchangeable avec les raccords Kärcher

Matière : inox + laiton
Plage de température : à 150 °C

Betriebsdruck (bar) Pression de service (bar)	Außengewinde Filetage externe	Innengewinde Filetage interne	Art.-Nr. N° Art.
400	TR 20 K-Lock	M 18X1,5	427 17 23 34

Adapter K-Lock Adapteur K-Lock

Eigenschaften: Adapter zum Verbinden von Geräten mit Außengewinde (K-Lock) zu Schläuchen mit Anschluss Innengewinde, austauschbar mit Kärcher Verbindern

Werkstoff: Messing

Temperaturbereich: bis 150 °C

Propriétés : adaptateur pour raccorder des appareils avec filetage mâle (K-Lock) à des tuyaux avec raccordement filetage femelle, interchangeable avec les raccords Kärcher

Matière : laiton

Plage de température : à 150 °C

Betriebsdruck (bar) Pression de service (bar)	Außengewinde Filetage externe	Innengewinde Filetage interne	Art.-Nr. N° Art.
400	M 22X1,5	TR 22 K-Lock	427 12 22 03
400	G 3/8"-19	TR 22 K-Lock	427 17 23 28



Eigenschaften: Adapter zum Verbinden von Geräten mit Außengewinde TR22 (K-Lock) zu Schläuchen mit Anschluss Außengewinde 3/8", austauschbar mit Kärcher Verbindern

Werkstoff: Messing

Temperaturbereich: bis 150 °C

Propriétés : adaptateur pour raccorder des appareils avec filetage mâle TR22 (K-Lock) à des tuyaux avec raccordement filetage mâle 3/8", interchangeable avec les raccords Kärcher

Matière : laiton

Plage de température : à 150 °C

Betriebsdruck (bar) Pression de service (bar)	Gewinde 1 Filetage 1	Gewinde 2 Filetage 2	Art.-Nr. N° Art.
400	TR 22 K-Lock	G 3/8"-19	427 12 22 05



Eigenschaften: Adapter zum Verbinden von Geräten mit Außengewinde TR22 (K-Lock) zu Schläuchen mit Stecknippel 11 mm, austauschbar mit Kärcher Verbindern

Werkstoff: Edelstahl + Messing

Temperaturbereich: bis 150 °C

Propriétés : adaptateur pour raccorder des appareils avec filetage mâle TR22 (K-Lock) à des tuyaux avec mamelon enfichable 11 mm, interchangeable avec les raccords Kärcher

Matière : inox + laiton

Plage de température : à 150 °C

Betriebsdruck (bar) Pression de service (bar)	Innengewinde Filetage interne	Steck-Ø (mm) Nipple-Ø (mm)	Art.-Nr. N° Art.
400	TR 22 K-Lock	11	427 17 23 30



Eigenschaften: Adapter zum Verbinden von Geräten mit Außengewinde TR20 (K-Lock) zu Schläuchen mit Anschluss Gewinde 1/4", austauschbar mit Kärcher Verbindern

Werkstoff: Edelstahl + Kunststoff

Temperaturbereich: bis 150 °C

Propriétés : adaptateur pour raccorder des appareils avec filetage mâle TR20 (K-Lock) à des tuyaux avec raccordement filetage 1/4", interchangeable avec les raccords Kärcher

Matière : inox + plastique

Plage de température : à 150 °C

Betriebsdruck (bar) Pression de service (bar)	Außengewinde Filetage externe	Innengewinde Filetage interne	Art.-Nr. N° Art.
400	G 1/4"-19	TR 20 K-Lock	427 17 23 32



P

Adapter K-Lock Adapteur K-Lock



Eigenschaften: Adapter zum Verbinden von Geräten mit Außengewinde TR20 (K-Lock) zu Schläuchen mit Anschluss M18, austauschbar mit Kärcher Verbindern

Werkstoff: Messing

Temperaturbereich: bis 150 °C

Propriétés : adaptateur pour raccorder des appareils avec filetage femelle TR20 (K-Lock) à des tuyaux avec M18, interchangeable avec les raccords Kärcher

Matière : laiton

Plage de température : à 150 °C

Betriebsdruck (bar) Pression de service (bar)	Außengewinde Filetage externe	Innengewinde Filetage interne	Art.-Nr. N° Art.
400	M 18X1,5	TR 20 K-Lock	427 17 23 31

Aufschraubadapter Adaptateur à visser



Eigenschaften: mit Gummischutzkappe

Anwendung: nur mit Werkzeug lösbar, passend für neuen Geräteanschluss auf altes System

Werkstoff: Messing

Temperaturbereich: bis 150 °C

Propriétés : avec capuchon protecteur en caoutchouc

Application : uniquement démontable avec outil, convient pour raccordement de nouveaux appareils à un ancien système

Matière : laiton

Plage de température : à 150 °C

Betriebsdruck (bar) Pression de service (bar)	Außengewinde Filetage externe	Innengewinde Filetage interne	Gesamtlänge (mm) Longueur totale (mm)	SW (mm) HEX (mm)	Art.-Nr. N° Art.
400	M 22X1,5	M 22X1,5	33	27	427 12 22 01

Werkstoff: Gummi

Temperaturbereich: bis 150 °C

Matière : caoutchouc

Plage de température : à 150 °C



SW (mm) HEX (mm)	Art.-Nr. N° Art.
27	427 12 22 04

Aufschraubadapter Adaptateur à visser

Eigenschaften: passend für Hand- und Schnellverschraubungen mit 14 mm Dichtnippel
Anwendung: nur mit Werkzeug lösbar, passend für neuen Geräteanschluss auf altes System

Werkstoff: Messing

Temperaturbereich: bis 150 °C

Propriétés : convient au vissage manuel et aux raccords rapides avec embout d'étanchéité de 14 mm

Application : uniquement démontable avec outil, convient pour raccordement de nouveaux appareils à un ancien système

Matière : laiton

Plage de température : à 150 °C



Betriebsdruck (bar) Pression de service (bar)	Außengewinde Filetage externe	Innengewinde Filetage interne	Gesamtlänge (mm) Longueur totale (mm)	Art.-Nr. N° Art.
400	M 21X1,5	M 18X1,5	30	427 12 21 18
400	M 21X1,5	M 18X1,5	30	427 12 21 31
400	M 21X1,5	G 1/4"-19	29	427 12 21 32
400	M 21X1,5	G 3/8"-19	29	427 12 21 33
400	M 22X1,5	M 22X1,5	33	427 12 22 00
400	M 22X1,5	G 1/4"-19	29	427 13 22 00
400	M 22X1,5	G 3/8"-19	29	427 12 22 33

Hahnanschlüsse Nez de robinet universel

Eigenschaften: kompatibel mit gängigen Stecksystemen

Werkstoff: Messing

Temperaturbereich: -10 bis +90 °C

Propriétés : compatible avec les systèmes d'enchiffage courants

Matière : laiton

Plage de température : -10 à +90 °C

Betriebsdruck (bar) Pression de service (bar)	Außengewinde Filetage externe	Gesamtlänge (mm) Longueur totale (mm)	Art.-Nr. N° Art.
10	G 1/2"-14	39	427 90 01 10



Eigenschaften: mit stufenlos regelbaren Ausgängen

Werkstoff: Messing + Gummi

Propriétés : avec sorties réglables continu

Matière : laiton + caoutchouc

Betriebsdruck (bar) Pression de service (bar)	Gesamtlänge (mm) Longueur totale (mm)	Innengewinde Filetage interne	Art.-Nr. N° Art.
10	72	G 3/4"-14	427 90 01 00



Lanzen für Waschgeräte

Lances pour nettoyeurs HP



Eigenschaften: Profi Hochdrucklanze, Ecoline, Isolierung ST-28 Cool & Compact, Eingang Außengewinde, Ausgang mit Düsenschutz für Mundstückdüsen, ohne Düse

Werkstoff: Stahl verzinkt + Kunststoff

Temperaturbereich: bis 150 °C

Propriétés : lance haute pression professionnelle, Ecoline, isolation ST-28 Cool & Compact, entrée filetage mâle, sortie avec protection de buse, sans buse

Matière : acier galvanisé + plastique

Plage de température : à 150 °C

PN (bar)	Durchfluss (l/min) Débit (l/min)	Gewinde Eingang Filetage entrée	Länge Isolierung (mm) Longueur isolation (mm)	Länge Longueur	Art.-Nr. N° Art.
250	45	M 22X1,5	300	900	427 25 10 60



Eigenschaften: Profi Hochdrucklanze, SH-Line, Isolierung ST-007, Eingang Außengewinde drehbar, Ausgang Innengewinde für 1/4" Standarddüsen, mit Strahlrohr (15° Rohrwinkel), ohne Düse

Werkstoff: Stahl verzinkt + Kunststoff

Temperaturbereich: bis 150 °C

Propriétés : lance haute pression professionnelle, SH-Line, isolation ST-007, entrée filetage mâle tournant, sortie filetage femelle pour 1/4" buses standard, avec lance à jet (angle de tube 15°), sans buse

Matière : acier galvanisé + plastique

Plage de température : à 150 °C

PN (bar)	Durchfluss (l/min) Débit (l/min)	Gewinde Ausgang Filetage sortie	Gewinde Eingang Filetage entrée	Länge Isolierung (mm) Longueur isolation (mm)	Länge Longueur	Art.-Nr. N° Art.
400	45	1/4" -18 NPT	M 22X1,5	400	1000	427 25 10 62



Eigenschaften: Profi Hochdrucklanze, Ecoline, Isolierung ST-28 Cool & Compact, Eingang Innengewinde, Ausgang mit Düsenschutz für Standarddüsen (1/4" NPT), ohne Düse

Werkstoff: Stahl verzinkt + Kunststoff

Temperaturbereich: bis 150 °C

Propriétés : lance haute pression professionnelle, Ecoline, isolation ST-28 Cool & Compact, entrée filetage femelle, sortie avec protection de buse standard (1/4" NPT), sans buse

Matière : acier galvanisé + plastique

Plage de température : à 150 °C

PN (bar)	Durchfluss (l/min) Débit (l/min)	Gewinde Ausgang Filetage sortie	Gewinde Eingang Filetage entrée	Länge Isolierung (mm) Longueur isolation (mm)	Länge Longueur	Art.-Nr. N° Art.
250	45	1/4" -18 NPT	G 3/8"-19	300	900	427 25 10 61

Lanzen für Waschgeräte

Lances pour nettoyeurs HP



Eigenschaften: Profi Hochdrucklanze, Easy Wash, Isolierung 365 Cool & Compact, Eingang Innengewinde drehbar, Ausgang Innengewinde für 1/4" Standarddüsen, mit Strahlrohr (15° Rohrwinkel), ohne Düse

Anwendung: LTF (Low Trigger Forces) Technologie, 90% geringere Haltekraft und 40% geringere Abzugskraft gegenüber marktüblichen Pistolen

Werkstoff: Edelstahl + Kunststoff

Temperaturbereich: bis 150 °C

Propriétés : lance haute pression professionnelle, Easy Wash, isolation 365 Cool & Compact, entrée filetage femelle tournant, sortie filetage femelle pour 1/4" buses standard, avec lance à jet (angle de tube 15°), sans buse

Application : Technologie LTF (Low Trigger Forces) , force de maintien réduite de 90% et force de détente réduite de 40% par rapport aux pistolets courants sur le marché

Matière : inox + plastique

Plage de température : à 150 °C

PN (bar)	Durchfluss (l/min) Débit (l/min)	Gewinde Ausgang Filetage sortie	Gewinde Eingang Filetage entrée	Länge Isolierung (mm) Longueur isolation (mm)	Länge Longueur	Art.-Nr. N° Art.
310	45	1/4"-18 NPT	G 3/8"-19	300	600	427 25 10 66

Spritzpistolen für Waschgeräte

Pistolets pour nettoyeurs HP

Eigenschaften: Profi Hochdruckspritzpistole, Standard, Eingang M22, Ausgang M22

Werkstoff: Messing + Kunststoff

Temperaturbereich: bis 150 °C

Propriétés : pistolet de pulvérisation haute pression professionnel, standard, entrée M22, sortie M22

Matière : laiton + plastique

Plage de température : à 150 °C

PN (bar)	Durchfluss (l/min) Débit (l/min)	Gewinde Ausgang Filetage sortie	Gewinde Eingang Filetage entrée	Art.-Nr. N° Art.
210	25	M 22X1,5	M 22X1,5	427 25 10 30



Eigenschaften: Profi Hochdruckspritzpistole, Standard, Eingang und Ausgang mit Innengewinde

Werkstoff: Messing + Kunststoff

Temperaturbereich: bis 150 °C

Propriétés : pistolet de pulvérisation haute pression professionnel, standard, entrée et sortie avec filetage femelle

Matière : laiton + plastique

Plage de température : à 150 °C

PN (bar)	Durchfluss (l/min) Débit (l/min)	Gewinde Ausgang Filetage sortie	Gewinde Eingang Filetage entrée	Art.-Nr. N° Art.
210	25	G 1/4"-19	G 3/8"-19	427 25 10 32



Spritzpistolen für Waschgeräte Pistolets pour nettoyeurs HP



Eigenschaften: Profi Hochdruckspritzpistole, Eingang Innengewinde G3/8", Ausgang Kupplung Nilfisk kompatibel

Werkstoff: Messing + Kunststoff

Temperaturbereich: bis 150 °C

Passend für Strahlrohre mit Stecknippel KW, Nilfisk-Alto austauschbar

Propriétés : pistolet de pulvérisation haute pression professionnel, entrée raccord filetage femelle G3/8", sortie raccord compatible Nilfisk

Matière : laiton + plastique

Plage de température : à 150 °C

Profilé enfichable KW Nilfisk-Alto interchangeable

PN (bar)	Ausgang Sortie	Durchfluss (l/min) Débit (l/min)	Gewinde Eingang Filetage entrée	Art.-Nr. N° Art.
210	Kupplung KW	25	G 3/8"-19	427 25 10 40



Eigenschaften: Profi Hochdruckspritzpistole, Standard, Eingang Außengewinde M22, Ausgang Außengewinde M22

Werkstoff: Messing + Kunststoff

Temperaturbereich: bis 150 °C

Mit isoliertem Ausgang passend für Strahlrohre mit Drehverschraubung

Propriétés : pistolet de pulvérisation haute pression professionnel, standard, entrée raccord filetage mâle M22, sortie filetage mâle M22

Matière : laiton + plastique

Plage de température : à 150 °C

Avec sortie isolée adaptée aux lances avec raccord tournant

PN (bar)	Durchfluss (l/min) Débit (l/min)	Gewinde Ausgang Filetage sortie	Gewinde Eingang Filetage entrée	Art.-Nr. N° Art.
310	45	M 22X1,5	M 22X1,5	427 25 10 10



Eigenschaften: Profi Hochdruckspritzpistole, Eingang Innengewinde 3/8", Ausgang Kupplung Nilfisk kompatibel

Anwendung: passend für Strahlrohre mit Stecknippel KW

Werkstoff: Messing + Kunststoff

Temperaturbereich: bis 150 °C

Passend für Strahlrohre mit Stecknippel KW, Nilfisk-Alto austauschbar

Propriétés : pistolet de pulvérisation haute pression professionnel, entrée raccord filetage femelle 3/8", sortie raccord compatible Nilfisk

Application : convient pour tubes acier avec embout enfichable KW

Matière : laiton + plastique

Plage de température : à 150 °C

Profilé enfichable KW Nilfisk-Alto interchangeable

PN (bar)	Ausgang Sortie	Durchfluss (l/min) Débit (l/min)	Gewinde Eingang Filetage entrée	Art.-Nr. N° Art.
310	Kupplung KW	45	G 3/8"-19	427 25 10 20



Eigenschaften: Profi Hochdruckspritzpistole, Standard, Eingang Innengewinde 3/8", Ausgang Innengewinde 1/4"

Werkstoff: Messing + Kunststoff

Temperaturbereich: bis 150 °C

Propriétés : pistolet de pulvérisation haute pression professionnel, standard, entrée filetage femelle 3/8", sortie filetage femelle 1/4"

Matière : laiton + plastique

Plage de température : à 150 °C

PN (bar)	Durchfluss (l/min) Débit (l/min)	Gewinde Ausgang Filetage sortie	Gewinde Eingang Filetage entrée	Art.-Nr. N° Art.
275	45	G 1/4"-19	G 3/8"-19	427 25 10 50

Spritzpistolen für Waschgeräte Pistolets pour nettoyeurs HP

Eigenschaften: Profi Hochdruckspritzpistole, Standard, drehbarer Eingang Innengewinde 3/8", Ausgang Innengewinde 1/4"

Werkstoff: Messing + Kunststoff

Temperaturbereich: bis 150 °C

Propriétés : pistolet de pulvérisation haute pression professionnel, standard, entrée tournant filetage femelle 3/8", sortie filetage femelle 1/4"

Matière : laiton + plastique

Plage de température : à 150 °C

PN (bar)	Durchfluss (l/min) Débit (l/min)	Gewinde Ausgang Filetage sortie	Gewinde Eingang Filetage entrée	Art.-Nr. N° Art.
275	45	G 1/4"-19	G 3/8"-19	427 25 10 56



Eigenschaften: Profi Hochdruckspritzpistole, WINTER, mit Frostschutzkolben, Eingang Innengewinde 3/8", Ausgang Innengewinde 1/4"

Werkstoff: Messing + Kunststoff

Temperaturbereich: bis 150 °C

Propriétés : pistolet de pulvérisation haute pression professionnel, HIVER, avec piston anti-gel, entrée raccord filetage femelle 3/8", sortie filetage femelle 1/4"

Matière : laiton + plastique

Plage de température : à 150 °C

PN (bar)	Durchfluss (l/min) Débit (l/min)	Gewinde Ausgang Filetage sortie	Gewinde Eingang Filetage entrée	Art.-Nr. N° Art.
275	45	G 1/4"-19	G 3/8"-19	427 25 10 54



Eigenschaften: Profi Hochdruckspritzpistole, Standard, Eingang Innengewinde 3/8", Ausgang Innengewinde 1/4"

Werkstoff: Messing + Kunststoff

Temperaturbereich: bis 150 °C

Propriétés : pistolet de pulvérisation haute pression professionnel, standard, entrée filetage femelle 3/8", sortie filetage femelle 1/4"

Matière : laiton + plastique

Plage de température : à 150 °C

PN (bar)	Durchfluss (l/min) Débit (l/min)	Gewinde Ausgang Filetage sortie	Gewinde Eingang Filetage entrée	Art.-Nr. N° Art.
310	45	G 1/4"-19	G 3/8"-19	427 25 10 51



Eigenschaften: Profi Hochdruckspritzpistole, Standard, drehbarer Eingang Innengewinde 3/8", Ausgang Innengewinde 1/4"

Anwendung: LTF (Low Trigger Forces) Technologie, 90% geringere Haltekraft und 40% geringere Abzugskraft gegenüber marktüblichen Pistolen

Werkstoff: Messing + Kunststoff

Temperaturbereich: bis 150 °C

Propriétés : pistolet de pulvérisation haute pression professionnel, standard, entrée tournant filetage femelle 3/8", sortie filetage femelle 1/4"

Application : Technologie LTF (Low Trigger Forces) , force de maintien réduite de 90% et force de détente réduite de 40% par rapport aux pistolets courants sur le marché

Matière : laiton + plastique

Plage de température : à 150 °C

PN (bar)	Durchfluss (l/min) Débit (l/min)	Gewinde Ausgang Filetage sortie	Gewinde Eingang Filetage entrée	Art.-Nr. N° Art.
310	45	G 1/4"-19	G 3/8"-19	427 25 10 53



Spritzpistolen für Waschgeräte

Pistolets pour nettoyeurs HP



Eigenschaften: Profi Hochdruckspritzpistole, Standard, drehbarer Eingang Innengewinde 3/8", Ausgang Innengewinde 1/4"

Anwendung: LTF (Low Trigger Forces) Technologie, 90% geringere Haltekraft und 40% geringere Abzugskraft gegenüber marktüblichen Pistolen

Werkstoff: Messing + Kunststoff

Temperaturbereich: bis 150 °C

Achtung: Winterausführung

Propriétés : pistolet de pulvérisation haute pression professionnel, standard, entrée tournant filetage femelle 3/8", sortie filetage femelle 1/4"

Application : Technologie LTF (Low Trigger Forces) , force de maintien réduite de 90% et force de détente réduite de 40% par rapport aux pistolets courants sur le marché

Matière : laiton + plastique

Plage de température : à 150 °C

Attention : version hivernale

PN (bar)	Durchfluss (l/min) Débit (l/min)	Gewinde Ausgang Filetage sortie	Gewinde Eingang Filetage entrée	Art.-Nr. N° Art.
310	45	G 1/4"-19	G 3/8"-19	427 25 10 52

Verlängerung für Strahlrohre

Rallonge pour tubes à jet



Eigenschaften: Strahlrohrverlängerung mit Isolierung, Eingang Strahlrohranschluss Außengewinde 1/4", Ausgang Verschraubung mit Innengewinde M22 und Stecker mit Durchmesser 14 mm

Werkstoff: Stahl verzinkt

Temperaturbereich: bis 150 °C

Strahlrohr mit Isolierung

Caractéristiques : Rallonge de lance à jet avec isolation, entrée raccord de lance à jet filetage mâle 1/4", sortie raccord à vis avec filetage femelle M22 et fiche avec diamètre 14 mm

Matière : acier galvanisé

Plage de température : à 150 °C

Tube à jet avec isolation

PN (bar)	Gewinde Ausgang Filetage sortie	Länge (mm) Longueur (mm)	Art.-Nr. N° Art.
400	M 22X1,5	340	427 00 00 71

Strahlrohre für Waschgeräte

Lances à jet pour nettoyeurs HP



Eigenschaften: Isolierung ST-9, Eingang Innengewinde, Ausgang mit Düsenschutz für Mundstückdüsen, ohne Düse

Werkstoff: Edelstahl (V2A)

Temperaturbereich: bis 150 °C

Propriétés : isolation ST-9, entrée filetage intérieur, sortie avec protection de buse pour buse d'embout, sans buse

Matière : inox (V2A)

Plage de température : à 150 °C

Betriebsdruck (bar) Pression de service (bar)	Eingang Entrée	Länge Isolierung (mm) Longueur isolation (mm)	Länge (mm) Longueur (mm)	Art.-Nr. N° Art.
400	M 22X1,5	380	500	427 90 01 82



Eigenschaften: Isolierung ST-9, Eingang Innengewinde drehbar, Ausgang mit Düsenschutz für Mundstückdüsen, ohne Düse, 15° Rohrwinkel

Werkstoff: Edelstahl (V2A)

Temperaturbereich: bis 150 °C

Propriétés : isolation ST-9, entrée filetage femelle tournant, sortie avec protection de buse pour buse d'embout, sans buse, angle de tube 15°

Matière : inox (V2A)

Plage de température : à 150 °C

Betriebsdruck (bar) Pression de service (bar)	Eingang Entrée	Länge Isolierung (mm) Longueur isolation (mm)	Länge (mm) Longueur (mm)	Art.-Nr. N° Art.
400	M 22X1,5	380	1500	427 26 10 31



Eigenschaften: Isolierung ST-9, Eingang M22X1,5 drehbar, Ausgang mit Düsenschutz für Mundstückdüsen, ohne Düse, 15° Rohrwinkel

Werkstoff: Edelstahl (V2A)

Temperaturbereich: bis 150 °C

Propriétés : isolation ST-9, entrée M22X1,5 tournant, sortie avec protection de buse pour buse d'embout, sans buse, angle de tube 15°

Matière : inox (V2A)

Plage de température : à 150 °C

Betriebsdruck (bar) Pression de service (bar)	Eingang Entrée	Länge Isolierung (mm) Longueur isolation (mm)	Länge (mm) Longueur (mm)	Art.-Nr. N° Art.
400	M 22X1,5	410	1000	427 26 10 30

Strahlrohre für Waschgeräte

Lances à jet pour nettoyeurs HP



Eigenschaften: Isolierung ST-007, Eingang Außengewinde, Ausgang Innengewinde für 1/4" Standarddüsen, ohne Düse, 0° Rohrwinkel

Werkstoff: Stahl verzinkt

Temperaturbereich: bis 150 °C

Propriétés : Isolation ST-007, entrée filetage mâle, sortie filetage femelle pour 1/4" buses standard, sans buse, angle de tube 0°

Matière : acier galvanisé

Plage de température : à 150 °C

Betriebsdruck (bar) Pression de service (bar)	Ausgang Sortie	Eingang Entrée	Länge Isolierung (mm) Longueur isolation (mm)	Länge (mm) Longueur (mm)	Art.-Nr. N° Art.
400	IG 1/4"-18 NPT	G 1/4"	500	1500	427 90 00 38



Eigenschaften: Isolierung ST-007, Eingang Außengewinde, Ausgang Innengewinde für 1/4" Standarddüsen, ohne Düse, 15° Rohrwinkel

Werkstoff: Stahl verzinkt

Temperaturbereich: bis 150 °C

Propriétés : isolation ST-007, entrée filetage mâle, sortie filetage femelle pour 1/4" buses standard, sans buse, angle de tube 15°

Matière : acier galvanisé

Plage de température : à 150 °C

Betriebsdruck (bar) Pression de service (bar)	Ausgang Sortie	Eingang Entrée	Länge Isolierung (mm) Longueur isolation (mm)	Länge (mm) Longueur (mm)	Art.-Nr. N° Art.
400	IG 1/4"-18 NPT	G 1/4"	400	800	427 26 10 11



Eigenschaften: Isolierung ST-007, Eingang Außengewinde, Ausgang Innengewinde für 1/4" Standarddüsen, ohne Düse, 15° Rohrwinkel

Werkstoff: Edelstahl (V2A)

Temperaturbereich: bis 150 °C

Propriétés : isolation ST-007, entrée filetage mâle, sortie filetage femelle pour 1/4" buses standard, sans buse, angle de tube 15°

Matière : inox (V2A)

Plage de température : à 150 °C

Betriebsdruck (bar) Pression de service (bar)	Ausgang Sortie	Eingang Entrée	Länge Isolierung (mm) Longueur isolation (mm)	Länge (mm) Longueur (mm)	Art.-Nr. N° Art.
400	IG 1/4"-18 NPT	G 1/4"	400	800	427 26 10 12
400	IG 1/4"-18 NPT	G 1/4"	400	1000	427 26 10 10

Strahlrohre für Waschgeräte

Lances à jet pour nettoyeurs HP



Eigenschaften: Isolierung ST-9, Eingang Stecknippel KW (Nilfisk/Alto kompatibel), Ausgang Rotordüse Messing mit Keramikeinsatz, Strahlrohr Edelstahl

Werkstoff: Edelstahl + Messing

Temperaturbereich: max. 100 °C

Propriétés : isolation ST-9, entrée embout enfichable KW (Nilfisk/Alto compatible), sortie buse rotor laiton avec insert céramique, tube à jet inox

Matière : inox + laiton

Plage de température : max. 100 °C

Betriebsdruck (bar) Pression de service (bar)	Ausgang Sortie	Düsengröße Taille gicleur	Düsenspritzwinkel Angle de projection gicleur	Länge Isolierung (mm) Longueur isolation (mm)	Länge (mm) Longueur (mm)	Art.-Nr. N° Art.
400	IG 1/4"-18 NPT	65	20°	380	1000	427 26 10 22



Eigenschaften: Isolierung ST-9, Eingang Stecknippel KW (Nilfisk/Alto kompatibel) drehbar, Ausgang Innengewinde für 1/4" Standarddüsen, ohne Düse, 15° Rohrwinkel

Werkstoff: Edelstahl (V2A)

Temperaturbereich: bis 150 °C

Propriétés : isolation ST-22, entrée embout à bouchon KW (Nilfisk/Alto compatible) tournant, sortie filetage femelle pour 1/4" buses standard, sans buse, angle de tube 15°

Matière : inox (V2A)

Plage de température : à 150 °C

Betriebsdruck (bar) Pression de service (bar)	Ausgang Sortie	Länge Isolierung (mm) Longueur isolation (mm)	Länge (mm) Longueur (mm)	Art.-Nr. N° Art.
400	IG 1/4"-18 NPT	380	1000	427 26 10 20

Hochdruckkupplungen

Coupleurs haute pression pour nettoyeurs

Eigenschaften: für Stecknippel ST-3100, austauschbar mit Kärcher

Werkstoff: Edelstahl (V2A)

Temperaturbereich: bis 150 °C

Propriétés : pour embouts enfichable ST-3100, interchangeable avec Kärcher

Matière : inox (V2A)

Plage de température : à 150 °C

PN (bar)	DN	Innengewinde Filetage interne	Länge (mm) Longueur (mm)	Art.-Nr. N° Art.
250	12	G 1/2"-14	44	427 90 01 56



Hochdruckkupplungen

Coupleurs haute pression pour nettoyeurs



Eigenschaften: für Stecknippel ST-3100, austauschbar mit Kärcher

Werkstoff: Edelstahl (V2A)

Temperaturbereich: bis 150 °C

Propriétés : pour embouts enfichable ST-3100, interchangeable avec Kärcher

Matière : inox (V2A)

Plage de température : à 150 °C

PN (bar)	DN	Ø (mm)	Innengewinde Filetage interne	Länge (mm) Longueur (mm)	Stecker Außen-Ø (mm) Prise extérieur-Ø (mm)	Art.-Nr. N° Art.
250	12	17,8	G 1/2"-14	47	17.9	427 23 33 81



Eigenschaften: für Stecknippel ST-3100, austauschbar mit Kärcher

Anwendung: ideal für Schaum

Werkstoff: Edelstahl + Kunststoff

Temperaturbereich: bis 150 °C

Propriétés : pour embouts enfichable ST-3100, interchangeable avec Kärcher

Application : idéal pour la mousse

Matière : inox + plastique

Plage de température : à 150 °C

PN (bar)	DN	Außengewinde Filetage externe	Länge (mm) Longueur (mm)	Art.-Nr. N° Art.
250	10	M 22X1,5	57	427 23 33 70



Eigenschaften: für Stecknippel ST-3100, austauschbar mit Kärcher

Anwendung: ideal für Schaum

Werkstoff: Edelstahl (V2A)

Temperaturbereich: bis 150 °C

Propriétés : pour embouts enfichable ST-3100, interchangeable avec Kärcher

Application : idéal pour la mousse

Matière : inox (V2A)

Plage de température : à 150 °C

PN (bar)	DN	Außengewinde Filetage externe	Länge (mm) Longueur (mm)	Art.-Nr. N° Art.
250	12	G 1/2"-14	45	427 23 33 71



Eigenschaften: für Stecknippel ST-3100, austauschbar mit Kärcher

Anwendung: ideal für Schaum

Werkstoff: Edelstahl + Messing

Temperaturbereich: bis 150 °C

Propriétés : pour embouts enfichable ST-3100, interchangeable avec Kärcher

Application : idéal pour la mousse

Matière : inox + laiton

Plage de température : à 150 °C

PN (bar)	DN	Innengewinde Filetage interne	Länge (mm) Longueur (mm)	Stecker Außen-Ø (mm) Prise extérieur-Ø (mm)	Art.-Nr. N° Art.
250	10	M 22X1,5	56	17.9	427 23 33 80



Eigenschaften: für Stecknippel ST-45, austauschbar mit Nilfisk-Alto

Werkstoff: Edelstahl + Kunststoff

Temperaturbereich: bis 150 °C

Propriétés : pour embouts enfichable ST-45, interchangeable avec Nilfisk-Alto

Matière : inox + plastique

Plage de température : à 150 °C

PN (bar)	DN	Innengewinde Filetage interne	Länge (mm) Longueur (mm)	Art.-Nr. N° Art.
250	10	G 3/8"-19	43	427 23 33 10

Hochdruckkupplungen

Coupleurs haute pression pour nettoyeurs

Eigenschaften: für Stecknippel ST-45, austauschbar mit Nilfisk-Alto

Werkstoff: Edelstahl + Kunststoff

Temperaturbereich: bis 150 °C

Propriétés : pour embouts enfichable ST-45, interchangeable avec Nilfisk-Alto

Matière : inox + plastique

Plage de température : à 150 °C

PN (bar)	DN	Außengewinde Filetage externe	Länge (mm) Longueur (mm)	Art.-Nr. N° Art.
250	10	G 3/8"-14	49	427 23 33 13



Eigenschaften: für Stecknippel ST-45, austauschbar mit Nilfisk-Alto

Werkstoff: Messing + Kunststoff

Temperaturbereich: bis 150 °C

Propriétés : pour embouts enfichable ST-45, interchangeable avec Nilfisk-Alto

Matière : laiton + plastique

Plage de température : à 150 °C

PN (bar)	DN	Innengewinde Filetage interne	Länge (mm) Longueur (mm)	Art.-Nr. N° Art.
250	10	G 3/8"-19	43	427 23 33 12



Eigenschaften: für Stecknippel ST-45, austauschbar mit Nilfisk-Alto

Temperaturbereich: bis 150 °C

Propriétés : pour embouts enfichable ST-45, interchangeable avec Nilfisk-Alto

Plage de température : à 150 °C

PN (bar)	Innengewinde Filetage interne	Länge (mm) Longueur (mm)	Art.-Nr. N° Art.
250	G 1/2"-14	41	427 23 33 11



Eigenschaften: für Stecknippel ST-45, austauschbar mit Nilfisk-Alto

Werkstoff: Messing vernickelt

Temperaturbereich: bis 150 °C

Propriétés : pour embouts enfichable ST-45, interchangeable avec Nilfisk-Alto

Matière : laiton nickelé

Plage de température : à 150 °C

PN (bar)	DN	Innengewinde Filetage interne	Länge (mm) Longueur (mm)	Art.-Nr. N° Art.
250	10	G 3/8"-19	41	427 23 33 20



Eigenschaften: für Stecknippel ST-45, austauschbar mit Nilfisk-Alto

Anwendung: passend für Strahlrohre mit Drehverschraubung

Werkstoff: Edelstahl (V2A)

Temperaturbereich: bis 150 °C

Propriétés : pour embouts enfichable ST-45, interchangeable avec Nilfisk-Alto

Application : convient aux lances avec raccord tournant

Matière : inox (V2A)

Plage de température : à 150 °C

PN (bar)	DN	Innengewinde Filetage interne	Länge (mm) Longueur (mm)	Stecker Außen-Ø (mm) Prise extérieure-Ø (mm)	Art.-Nr. N° Art.
250	10	G 3/8"-19	38	20	427 23 33 50
250	10	G 3/8"-14	45	20	427 23 33 51



P

Hochdruckkupplungen

Coupleurs haute pression pour nettoyeurs



Eigenschaften: für Stecknippel ST-45, austauschbar mit Nilfisk-Alto
Werkstoff: Stahl verzinkt
Temperaturbereich: bis 150 °C
Propriétés : pour embouts enfichable ST-45, interchangeable avec Nilfisk-Alto
Matière : acier galvanisé
Plage de température : à 150 °C

PN (bar)	DN	Innengewinde Filetage interne	Länge (mm) Longueur (mm)	Stecker Außen-Ø (mm) Prise extérieur-Ø (mm)	Art.-Nr. N° Art.
250	10	G 3/8"-19	38	20	427 23 33 60

Hochdruckspritzdüsen

Buses pour lances à haute pression



Eigenschaften: Aufprallkraft = 100%
Werkstoff: Edelstahl (V2A)
Temperaturbereich: bis 150 °C
Propriétés : force de projection = 100%
Matière : inox (V2A)
Plage de température : à 150 °C

Betriebsdruck (bar) Pression de service (bar)	Düsengröße Taille gicleur	Düsen-spritzwinkel Angle de projection gicleur	Gewinde Filetage	Art.-Nr. N° Art.
700	25	0°	1/4"-18 NPT	427 27 83 14
700	30	25°	1/4"-18 NPT	427 27 82 30
700	35	25°	1/4"-18 NPT	427 27 82 35
700	40	25°	1/4"-18 NPT	427 27 82 40
700	45	25°	1/4"-18 NPT	427 27 82 45
700	50	25°	1/4"-18 NPT	427 27 82 50
700	55	25°	1/4"-18 NPT	427 27 82 55
700	60	25°	1/4"-18 NPT	427 27 82 60
700	65	25°	1/4"-18 NPT	427 27 82 65
700	70	25°	1/4"-18 NPT	427 27 82 70
700	75	25°	1/4"-18 NPT	427 27 83 15
700	110	25°	1/4"-18 NPT	427 27 83 11
700	120	25°	1/4"-18 NPT	427 27 83 12
700	130	25°	1/4"-18 NPT	427 27 83 13
700	500	25°	1/4"-18 NPT	427 27 82 71

Hochdruckspritzdüsen Power

Buses pour lances à haute pression Power

Eigenschaften: Aufprallkraft = 250 %, Powerjet, Spritzwinkel 15°, Typ 1/4 PMEG

Werkstoff: Edelstahl (V2A)

Temperaturbereich: bis 150 °C

Im Vergleich zu Standarddüsen: 3-mal schneller, 60% Wasserersparnis, 3-fache Aufprallkraft

Propriétés : force d'impact = 250 %, angle de pulvérisation 15°, typ 1/4 PMEG

Matière : inox (V2A)

Plage de température : à 150 °C

Par rapport aux buses standard : 3 fois plus rapide, 60% d'économie d'eau, 3 fois plus de force d'impact



Betriebsdruck (bar) Pression de service (bar)	Außengewinde Filetage externe	Düsengröße Taille gicleur	Düsenspritzwinkel Angle de projection gicleur	Art.-Nr. N° Art.
400	1/4"-18 NPT	060	15°	427 27 83 16

Hochdruckspritzdüsen Turbo

Rotabuse FG 1/4

Eigenschaften: Rotordüse mit Keramikeinsatz, Spritzwinkel 20°

Anwendung: 200 - 350 bar

Werkstoff: Messing + Kunststoff

Temperaturbereich: max. 100 °C

Propriétés : buse rotative avec insert céramique, angle de pulvérisation 20°

Application : 200 - 350 bar

Matière : laiton + plastique

Plage de température : max. 100 °C



Betriebsdruck (bar) Pression de service (bar)	Düsengröße Taille gicleur	Düsenspritzwinkel Angle de projection gicleur	Farbe Couleur	Innengewinde Filetage interne	Art.-Nr. N° Art.
350	80	20°	Schwarz / Black / Noir	G 1/4"-19	427 90 01 88

Mundstückdüsen

Buses pastille

Eigenschaften: Aufprallkraft = 250 %, Powerjet, Spritzwinkel 25°, Typ 1/4 PMEG, austauschbar mit

Kärcher Mundstücken

Werkstoff: Edelstahl (V2A)

Temperaturbereich: bis 150 °C

Propriétés : force d'impact = 250 %, angle de pulvérisation 25°, typ 1/4 PMEG, interchangeable avec buses pastille Kärcher

Matière : inox (V2A)

Plage de température : à 150 °C



Düsengröße Taille gicleur	Düsenspritzwinkel Angle de projection gicleur	Art.-Nr. N° Art.
30	25°	427 28 00 30
40	25°	427 28 00 40
45	25°	427 28 00 45
50	25°	427 28 00 50
55	25°	427 28 00 55
60	25°	427 28 00 60
65	25°	427 28 00 65

Düsenträger

Porte-buses pastille



Eigenschaften: austauschbar mit Kärcher Düsenträger

Werkstoff: Messing

Propriétés : interchangeable avec porte-buses pastille Kärcher

Matière : laiton

Außengewinde Filetage externe	Innengewinde Filetage interne	Art.-Nr. N° Art.
M 18X1,5	G 1/4"-19	427 28 01 01

Düsenschutz

Protège buse pastille



Eigenschaften: austauschbar mit Kärcher Düsenträger

Werkstoff: Messing + Kunststoff

Temperaturbereich: bis 150 °C

Propriétés : interchangeable avec protège buse pastille Kärcher

Matière : laiton + plastique

Plage de température : à 150 °C

Betriebsdruck (bar) Pression de service (bar)	Farbe Couleur	Innengewinde Filetage interne	Art.-Nr. N° Art.
400	Schwarz / Black / Noir	M 18X1,5	427 28 01 02
400	Schwarz / Black / Noir	G 1/4"-19	427 28 01 04

Rohrreinigungsschläuche

Tuyaux de nettoyage de conduites



Eigenschaften: mit schwarzer Schlauchdecke

Seele: synthetisches Gummi, hochflexible Ausführung

Einlage: ein Stahldrahtgeflecht

Decke: synthetisches Gummi, abriebfest, öl- und witterungsbeständig

Temperaturbereich: -40 °C bis +100 °C max.

Propriétés : avec robe extérieure noire

Tube : caoutchouc synthétique, version à très haute flexibilité

Renfort : une tresse en fil d'acier

Robe extérieure : caoutchouc synthétique, résistant à l'abrasion, à l'huile et aux intempéries

Plage de température : -40 °C à +100 °C max.

Dash	DN	Inch	Innen-Ø (mm) Intérieur-Ø (mm)	Außen-Ø (mm) Extérieur-Ø (mm)	Betriebsdruck (bar) Pression de service (bar)	Platzdruck (bar) Pression de rupture (bar)	Art.-Nr. N° Art.
-04	6	1/4"	6	10,8	300	800	623 201

Rohrreinigungsschläuche

Flexibles de nettoyage de conduites

Eigenschaften: mit blauer Schlauchdecke
Seele: PES
Einlage: hoch zugfestes Geflecht aus Polyester
Decke: Polyurethan, blau
Temperaturbereich: -40 °C bis +60 °C max.
Propriétés : avec robe extérieure bleue
Tube : PES
Renfort : tresse à haute résistance à la traction en polyester
Robe extérieure : polyuréthane, bleu
Plage de température : -40 °C à +60 °C max.



Dash	DN	Inch	Innen-Ø (mm) Intérieur-Ø (mm)	Außen-Ø (mm) Extérieur-Ø (mm)	Betriebsdruck (bar) Pression de service (bar)	Platzdruck (bar) Pression de rupture (bar)	Art.-Nr. N° Art.
-03	5	3/16"	5	10,3	200	800	626 450

Fassungen black-clean

Jupes à sertir black-clean

Oberdecke wird nicht entfernt
Kennzeichnung: ohne, glatt
 Ne pas enlever le caoutchouc supérieur
Identification : lisse



Dash	DN	Inch	D (mm)	L (mm)	Art.-Nr. N° Art.
-04	6	1/4"	13,3	25	423 15 06 00

Fassungen black-clean - Edelstahl

Jupes à sertir black-clean - inox

Oberdecke wird nicht entfernt
Kennzeichnung: ohne, glatt
 Ne pas enlever le caoutchouc supérieur
Identification : lisse



Dash	DN	Inch	D (mm)	L (mm)	Art.-Nr. N° Art.
-04	6	1/4"	17	25	423 15 06 00v

Fassungen blue-clean

Jupes à sertir blue-clean



Oberdecke wird nicht entfernt
Kennzeichnung: ohne, glatt
 Ne pas enlever le caoutchouc supérieur
Identification : lisse

Dash	DN	Inch	D (mm)	L (mm)
-03	5	3/16"	11,2	17

Art.-Nr.
 N° Art.
423 14 05 00

Armaturen für Rohrreinigungsdüsen

Embouts pour buses de nettoyage de conduites



Eigenschaften: mit O-Ring
Werkstoff: Messing
Propriétés : avec joint torique
Matière : laiton

PN (bar)	Dash	DN	Inch	Gewinde Filetage
300	-03	5	3/16"	G 1/8"-28
300	-04	6	1/4"	G 1/8"-28
300	-04	6	1/4"	G 1/4"-19

Art.-Nr.
 N° Art.
427 20 05 31
427 20 06 31
427 20 06 32

Rohrreinigungsdüsen

Buses de nettoyage de conduites



Eigenschaften: Düsen ohne Frontbohrung
Werkstoff: Edelstahl (V2A)
Propriétés : buses sans perçage frontal
Matière : inox (V2A)

Düse Außen-Ø (mm) Gicleur extérieur-Ø (mm)	Düsengröße Taille gicleur	Innengewinde Filetage interne	Art.-Nr. N° Art.
15	035	G 1/8"-28	427 21 15 35
15	040	G 1/8"-28	427 21 15 40
15	045	G 1/8"-28	427 21 15 45
15	055	G 1/8"-28	427 21 15 55
15	060	G 1/8"-28	427 21 15 60
19	035	G 1/4"-19	427 21 19 35
19	040	G 1/4"-19	427 21 19 40
19	045	G 1/4"-19	427 21 19 45
19	050	G 1/4"-19	427 21 19 50
19	055	G 1/4"-19	427 21 19 55
19	060	G 1/4"-19	427 21 19 60

Rohrreinigungsdüsen

Buses de nettoyage de conduites

Eigenschaften: Düsen mit Frontbohrung

Werkstoff: Edelstahl (V2A)

Propriétés : buses avec perçage frontal

Matière : inox (V2A)

Düse Außen-Ø (mm) Gicleur extérieur-Ø (mm)	Düsengröße Taille gicleur	Innengewinde Filetage intérieure	Art.-Nr. N° Art.
15	040	G 1/8"-28	427 22 15 40
15	050	G 1/8"-28	427 22 15 50
15	055	G 1/8"-28	427 22 15 55
15	060	G 1/8"-28	427 22 15 60
15	065	G 1/8"-28	427 22 15 65
19	040	G 1/4"-19	427 22 19 40
19	045	G 1/4"-19	427 22 19 45
19	050	G 1/4"-19	427 22 19 50
19	055	G 1/4"-19	427 22 19 55
19	060	G 1/4"-19	427 22 19 60



Kanalspülschlauchleitungen

Flexibles hydrocurage

Eigenschaften: mit roter Schlauchdecke

Seele: thermoplastisches Polymer

Einlage: bis zu 3 Synthetikfaser-Geflechte, 1 Spezial-Synthetikfaser-Geflecht zur Decken-Verflechtung

Decke: Polyurethan, nicht geprickt

Temperaturbereich (Medium): -40 °C bis +70 °C

Die hier aufgeführten Kanalspülschlauchleitungen werden zum besseren Handling auf Holztrommeln ausgeliefert!

Propriétés : avec robe extérieure rouge

Tube : polymère thermoplastique

Renfort : jusqu'à 3 tresses en fibres synthétiques, 1 tresse en fibres synthétiques spéciales en couverture

Robe extérieure : polyuréthane, non micro-perforé

Plage de température : -40 °C à +70 °C

Les flexibles de nettoyage de canaux présentés ici sont livrés sur des tourets en bois pour une meilleure manutention !



Dash	DN	Inch	Außen-Ø (mm) Extérieur-Ø (mm)	Betriebsdruck (bar) Pression de service (bar)	Platzdruck (bar) Pression de rupture (bar)	Biegeradius (mm) Rayon de courbure (mm)	Arbeitslänge (m) Longueur de travail (m)	Armierung Armature	Art.-Nr. N° Art.
-08	12	1/2"	22,3	250	625	75	40	G 1/2"-14	541 00 12 40
-08	12	1/2"	22,3	250	625	75	80	G 1/2"-14	541 00 12 80
-08	12	1/2"	22,3	250	625	75	120	G 1/2"-14	541 01 12 12
-12	19	3/4"	30,3	250	625	120	80	G 3/4"-14	541 00 19 80
-12	19	3/4"	30,3	250	625	120	120	G 3/4"-14	541 01 19 12
-16	25	1"	39,6	250	625	155	80	G 1"-11	541 00 25 80
-16	25	1"	39,6	250	625	155	120	G 1"-11	541 01 25 12
-20	31	1 1/4"	49,6	250	625	240	80	G 1 1/4"-11	541 00 31 80
-20	31	1 1/4"	49,6	250	625	240	120	G 1 1/4"-11	541 01 31 12



Schraubfassungen und Hydraulikschläuche 1SN, 2SN, AF

Embouts à visser et tuyaux hydrauliques 1SN, 2SN, AF

Seite
Page



Geflechtschläuche und Fassungen 1SN

Tuyaux tressés et jupes à sertir 1SN

410



Geflechtschläuche und Fassungen 2SN

Tuyaux tressés et jupes à sertir 2SN

411



Schraubnippel 24° DKL, CEL, DKS, CES

Embouts à visser 24° EFM, EMAL, FD S, EMAS

413



Schraubnippel BEL, BES

Embouts à visser EL-ELM, EL-S - ELM-S

416



Schraubnippel 60° AGM, DKR, AGR, AGN

Embouts à visser 60° MD, FBSP-TBSP, MBSP, MB-MNPT

419



Schraubringnippel RN

Embouts à visser OR

423



Schraubnippel 74° DKJ, AGJ

Embouts à visser 74° FJG, MJG

424



Schraublötnippel

Embouts à visser et à souder

426



Hochdruckschläuche Zentralschmierung AF

Tuyaux haute pression graissage centralisé AF

426

Q

Schraubfassungen und Hydraulikschläuche 1SN, 2SN, AF

Embouts à visser et tuyaux hydrauliques 1SN, 2SN, AF

Seite
Page



Schraubfassungen für AF

Jupes à sertir à visser pour AF

429



Schraubnippel DKOL, CEL, CES, BEL, BES, DKL, DKR

Embouts à visser ETCALO, EMAL, EL-ELM, EL-S - ELM-S, EFM, FBSP

430



1. Fassung und Armatur auswählen

Auswahl der entsprechenden Schraubfassung und Armatur in der gleichen Nennweite

- Fassung mit 1 Kerbung für 1 SN Schlauch
- Fassung mit 2 Kerbungen für 2 SN Schlauch

2. Fassung montieren

Schlauch rechtwinklig abschneiden und in die Fassung linksherum einschrauben. Zwischen Fassungsboden und Schlauchende ca. 1 - 2 mm Abstand lassen.

3. Armatur montieren

Nippel etwas einölen, in das Schlauchende einführen und rechtsherum in die Schraubfassung einschrauben.

4. Prüfung

Prüfung der verschraubten Armaturen auf einwandfreien Sitz. Anschließend Reinigung der Schlauchleitung.

1. Sélectionner la douille et l'embout

Sélection de la douille à visser et de l'embout avec la même largeur nominale

- Douille avec 1 cran pour 1 tuyau SN
- Douille avec 2 crans pour 2 tuyaux SN

2. Monter la douille

Couper le tuyau à angle droit et visser la douille sens à gauche. Laisser un écart d'env. 1-2 mm entre le fond de la douille et l'extrémité du tuyau.

3. Montage de l'embout

Huiler un peu la canule, l'insérer dans l'extrémité du tuyau et visser la douille sens à droite.

4. Contrôle

Vérifier l'appui et le bon serrage des embouts vissés, ensuite procéder au nettoyage du flexible.

Hydraulikschläuche 1SN Tuyaux hydrauliques 1SN



DIN/EN 853

Seele: ölbeständiger Synthetikgummi

Einlage: ein Stahldrahtgeflecht höchster Festigkeit

Decke: abrieb- und wetterbeständiger Synthetikgummi

Temperaturbereich: -40 °C bis +135 °C (max. +150 °C)

MSHA zugelassen

DIN/EN 853

Tube : caoutchouc synthétique résistant à l'huile

Renfort : une tresse acier de la plus haute résistance

Robe extérieure : caoutchouc synthétique anti usure résistant aux intempéries

Plage de température : -40 °C à +135 °C (max. +150 °C)

Homologué MSHA

Dash	DN	Inch	Innen-Ø (mm) Intérieur-Ø (mm)	Außen-Ø (mm) Extérieur-Ø (mm)	Betriebsdruck (bar) Pression de service (bar)	Platzdruck (bar) Pression de rupture (bar)	Biegeradius (mm) Rayon de courbure (mm)	Art.-Nr. N° Art.
-04	6	1/4"	6,4	13,2	225	900	100	623 556
-05	8	5/16"	8	14,8	215	850	115	623 558
-06	10	3/8"	9,5	17,2	180	720	125	623 560
-08	12	1/2"	12,7	20,4	160	640	180	623 562
-10	16	5/8"	16	23,5	130	520	200	623 566
-12	19	3/4"	19	27,5	105	420	240	623 570
-16	25	1"	25,4	35,4	88	350	300	623 575

Hydraulikschläuche 1SN Spule Tuyaux hydrauliques 1SN sur touret



DIN/EN 853

Seele: ölbeständiger Synthetikgummi

Einlage: ein Stahldrahtgeflecht höchster Festigkeit

Decke: abrieb- und wetterbeständiger Synthetikgummi

Temperaturbereich: -40 °C bis +100 °C (max. +125 °C)

DIN/EN 853

Tube : caoutchouc synthétique résistant à l'huile

Renfort : une tresse acier de la plus haute résistance

Robe extérieure : caoutchouc synthétique anti usure résistant aux intempéries

Plage de température : -40 °C à +100 °C (max. +125 °C)

Dash	DN	Inch	Länge Longueur	Art.-Nr. N° Art.
-04	6	1/4"	25 m	623 556 525
-04	6	1/4"	50 m	623 556 550
-05	8	5/16"	25 m	623 558 525
-05	8	5/16"	50 m	623 558 550
-06	10	3/8"	25 m	623 560 525
-06	10	3/8"	50 m	623 560 550
-08	12	1/2"	25 m	623 562 525
-08	12	1/2"	50 m	623 562 550
-10	16	5/8"	25 m	623 566 525
-12	19	3/4"	25 m	623 570 525

Schraubfassungen 1SN

Jupes à sertir à visser 1SN

Oberdecke wird nicht entfernt

Kennzeichnung: 1 Kerbung mittig

Ne pas enlever le caoutchouc supérieur

Identification : 1 encoche milieu

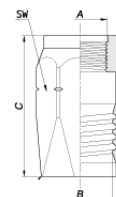

Dash	DN	Inch	Gewinde A Filetage A	B (mm)	C (mm)	SW (mm) HEX (mm)	Zu Verwenden für Schlauchtypen A utiliser pour les tuyaux type	Art.-Nr. N° Art.
-04	6	1/4"	M 9X1	12,5	35	18	1SN	423 91 06 00
-05	8	5/16"	M 11X1	14	38	20	1SN	423 91 08 00
-06	10	3/8"	M 13X1	16,2	42	22	1SN	423 91 10 00
-08	12	1/2"	M 19X1,25	19,5	49	26	1SN	423 91 12 00
-10	16	5/8"	M 19X1,25	22,5	52	28	1SN	423 91 16 00
-12	19	3/4"	M 22X1,5	26,5	58	32	1SN	423 91 20 00
-16	25	1"	M 22X1,5	34,5	71	42	1SN	423 91 25 00

Hydraulikschläuche 2SN

Tuyaux hydrauliques 2SN

DIN/EN 853

Seele: ölbeständiger Synthesekautschuk

Einlage: zwei Stahldrahtgeflechte höchster Festigkeit

Decke: abrieb- und wetterbeständiger Synthesekautschuk

Temperaturbereich: -40 °C bis +100 °C (max. +125 °C)

DIN/EN 853

Tube : caoutchouc synthétique résistant à l'huile

Renfort : deux tresses acier de la plus haute résistance

Robe extérieure : caoutchouc synthétique anti usure résistant aux intempéries

Plage de température : -40 °C à +100 °C (max. +125 °C)



Dash	DN	Inch	Innen-Ø (mm) Intérieur-Ø (mm)	Außen-Ø (mm) Extérieur-Ø (mm)	Betriebsdruck (bar) Pression de service (bar)	Platzdruck (bar) Pression de rupture (bar)	Biegeradius (mm) Rayon de courbure (mm)	Art.-Nr. N° Art.
-04	6	1/4"	6,6	14,4	400	1600	100	623 656
-05	8	5/16"	8,3	16	350	1400	115	623 658
-06	10	3/8"	9,9	18,4	330	1320	125	623 660
-08	12	1/2"	13	21,4	275	1100	180	623 662
-10	16	5/8"	16,4	24,6	250	1000	200	623 666
-12	19	3/4"	19,5	28,6	215	850	240	623 670
-16	25	1"	26	37,1	165	660	300	623 675

Hydraulikschläuche 2SN Spule

Tuyaux hydrauliques 2SN sur touret



DIN/EN 853

Seele: ölbeständiger Synthekautschuk

Einlage: zwei Stahldrahtgeflechte höchster Festigkeit

Decke: abrieb- und wetterbeständiger Synthekautschuk

Temperaturbereich: -40 °C bis +100 °C (max. +125 °C)

DIN/EN 853

Tube : caoutchouc synthétique résistant à l'huile

Renfort : deux tresses acier de la plus haute résistance

Robe extérieure : caoutchouc synthétique anti usure résistant aux intempéries

Plage de température : -40 °C à +100 °C (max. +125 °C)

Dash	DN	Inch	Länge Longueur	Art.-Nr. N° Art.
-04	6	1/4"	25 m	623 656 525
-04	6	1/4"	50 m	623 656 550
-05	8	5/16"	25 m	623 658 525
-05	8	5/16"	50 m	623 658 550
-06	10	3/8"	25 m	623 660 525
-06	10	3/8"	50 m	623 660 550
-08	12	1/2"	25 m	623 662 525
-08	12	1/2"	50 m	623 662 550
-10	16	5/8"	25 m	623 666 525
-12	19	3/4"	25 m	623 670 525

Schraubfassungen 2SN

Jupes à sertir à visser 2SN

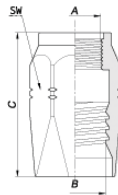

Oberdecke wird nicht entfernt

Kennzeichnung: 2 Kerbungen mittig

Ne pas enlever le caoutchouc supérieur

Identification : 2 encoches milieu

Dash	DN	Inch	Gewinde A Filetage A	B (mm)	C (mm)	SW (mm) HEX (mm)	Zu Verwenden für Schlauchtypen A utiliser pour les tuyaux type	Art.-Nr. N° Art.
-04	6	1/4"	M 9X1	14	35	19	2SN	423 90 06 00
-05	8	5/16"	M 11X1	15	39	22	2SN	423 90 08 00
-06	10	3/8"	M 13X1	17,5	43	24	2SN	423 90 10 00
-08	12	1/2"	5/8"-18 UNF	20	49	27	2SN	423 90 12 00
-10	16	5/8"	M 19X1,25	24	53,5	30	2SN	423 90 16 00
-12	19	3/4"	M 22X1,5	27,5	58,5	34	2SN	423 90 20 00
-16	25	1"	1 3/16"-16 UN	36,5	71	45	2SN	423 90 25 00

DKL EFM universel

Leichte Baureihe

Metrisches Feingewinde, zylindrisch

Abdichtung: Universal Dichtkegelanschluss 24°/60° mit Überwurfmutter

Série légère

Pas fin métrique, cylindrique

Étanchéité : embout femelle universel cône 24°/60° avec écrou tournant

Dash	DN	Inch	Gewinde A Filetage A	Gewinde (G) Filetage (G)	RA RC	C (mm)	D (mm)	SW1 (mm) HEX1 (mm)	SW2 (mm) HEX2 (mm)	Art.-Nr. N° Art.
-04	6	1/4"	M 9X1	M 12X1,5	L06	34	50,5	17	17	422 21 06 12
-04	6	1/4"	M 9X1	M 14X1,5	L08	34	50,5	17	19	422 21 06 14
-04	6	1/4"	M 9X1	M 16X1,5	L10	34	52	19	22	422 21 06 16
-05	8	5/16"	M 11X1	M 14X1,5	L08	37	53,5	17	19	422 21 08 14
-05	8	5/16"	M 11X1	M 16X1,5	L10	37	55,5	19	22	422 21 08 16
-05	8	5/16"	M 11X1	M 18X1,5	L12	37	56	22	24	422 21 08 18
-06	10	3/8"	M 13X1	M 16X1,5	L10	41	60,1	22	22	422 21 10 16
-06	10	3/8"	M 13X1	M 18X1,5	L12	41	60,1	22	24	422 21 10 18
-06	10	3/8"	M 13X1	M 22X1,5	L15	40,5	62,5	24	27	422 21 10 22
-08	12	1/2"	5/8"-18 UNF	M 18X1,5	L12	48	67,1	24	24	422 21 12 18
-08	12	1/2"	5/8"-18 UNF	M 22X1,5	L15	48	69	27	27	422 21 12 22
-10	16	5/8"	M 19X1,25	M 26X1,5	L18	52	76,5	30	32	422 21 16 26
-12	19	3/4"	M 22X1,5	M 26X1,5	L18	58,5	82,5	32	32	422 21 20 26

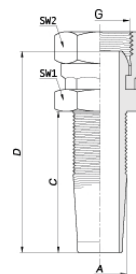

DKL 45° EFM universel 45°

Leichte Baureihe

Metrisches Feingewinde, zylindrisch

Abdichtung: Universal Dichtkegelanschluss 24°/60° mit Überwurfmutter

Série légère

Pas fin métrique, cylindrique

Étanchéité : embout femelle universel cône 24°/60° avec écrou tournant

Dash	DN	Inch	Gewinde A Filetage A	Gewinde (G) Filetage (G)	RA RC	C (mm)	D (mm)	E (mm)	SW1 (mm) HEX1 (mm)	SW2 (mm) HEX2 (mm)	Art.-Nr. N° Art.
-04	6	1/4"	M 9X1	M 14X1,5	L08	34	84	24	14	19	422 22 06 14
-05	8	5/16"	M 11X1	M 16X1,5	L10	37	85	27	14	22	422 22 08 16
-06	10	3/8"	M 13X1	M 16X1,5	L10	41	90	27	17	22	422 22 10 16
-06	10	3/8"	M 13X1	M 18X1,5	L12	41	90	28	17	24	422 22 10 18
-08	12	1/2"	5/8"-18 UNF	M 22X1,5	L15	48	105	30	20	27	422 22 12 22

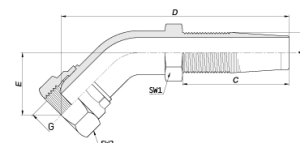

DKL 90° EFM universel 90°

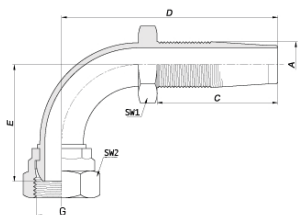

Leichte Baureihe

Metrisches Feingewinde, zylindrisch

Abdichtung: Universal Dichtkegelanschluss 24°/60° mit Überwurfmutter

Série légère

Pas fin métrique, cylindrique

Étanchéité : embout femelle universel cône 24°/60° avec écrou tournant

Dash	DN	Inch	Gewinde A Filetage A	Gewinde (G) Filetage (G)	RA RC	C (mm)	D (mm)	E (mm)	SW1 (mm) HEX1 (mm)	SW2 (mm) HEX2 (mm)	Art.-Nr. N° Art.
-04	6	1/4"	M 9X1	M 12X1,5	L06	34	66	30	14	17	422 23 06 12
-04	6	1/4"	M 9X1	M 14X1,5	L08	34	68	31	14	19	422 23 06 14
-04	6	1/4"	M 9X1	M 16X1,5	L10	34	58	35	14	22	422 23 06 16
-05	8	5/16"	M 11X1	M 14X1,5	L08	37	58	35	14	19	422 23 08 14
-05	8	5/16"	M 11X1	M 16X1,5	L10	37	62	35	14	22	422 23 08 16
-06	10	3/8"	M 13X1	M 16X1,5	L10	41	80	39	17	22	422 23 10 16
-06	10	3/8"	M 13X1	M 18X1,5	L12	41	80	39	17	24	422 23 10 18
-06	10	3/8"	M 13X1	M 22X1,5	L15	41	70	44	19	27	422 23 10 22
-08	12	1/2"	5/8"-18 UNF	M 18X1,5	L12	48	85	45	20	24	422 23 12 18
-08	12	1/2"	5/8"-18 UNF	M 22X1,5	L15	48	90	46	20	27	422 23 12 22
-10	16	5/8"	M 19X1,25	M 26X1,5	L18	52	90	52	24	32	422 23 16 26
-12	19	3/4"	M 22X1,5	M 26X1,5	L18	58	102	58	27	32	422 23 20 26

CEL EMAL - EFAL

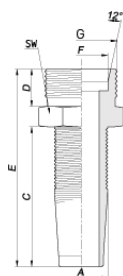

Leichte Baureihe

Metrisches Feingewinde, zylindrisch

Abdichtung: Außengewindenippel mit 24° Aussenkung

Série légère

Pas fin métrique, cylindrique

Étanchéité : embout mâle avec cône 24°

Dash	DN	Inch	Gewinde A Filetage A	Gewinde (G) Filetage (G)	RA RC	C (mm)	D (mm)	E (mm)	F (mm)	SW (mm) HEX (mm)	Art.-Nr. N° Art.
-04	6	1/4"	M 9X1	M 14X1,5	L08	34	11	52	8,2	17	422 16 06 14
-05	8	5/16"	M 11X1	M 16X1,5	L10	37	12	56,5	10,2	17	422 16 08 16
-06	10	3/8"	M 13X1	M 18X1,5	L12	41	12,5	61,5	12,2	19	422 16 10 18
-08	12	1/2"	5/8"-18 UNF	M 22X1,5	L15	48	14	70,5	15,2	24	422 16 12 22

DKS FD S

Schwere Baureihe

Metrisches Feingewinde, zylindrisch

Abdichtung: Universal Dichtkegelanschluss 24°/60° mit Überwurfmutter

Série lourde

Pas fin métrique, cylindrique

Étanchéité : embout femelle universel cône 24°/60° avec écrou tournant



Dash	DN	Inch	Gewinde A Filetage A	Gewinde (G) Filetage (G)	RA RC	C (mm)	D (mm)	SW1 (mm) HEX1 (mm)	SW2 (mm) HEX2 (mm)	Art.-Nr. N° Art.
-08	12	1/2"	5/8"-18 UNF	M 20X1,5	S12	48	69	27	27	422 21 12 20

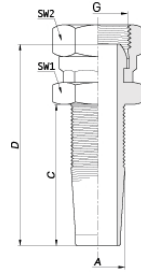

DKL/DKS 90° FD L/S 90°

Leichte/schwere Baureihe

Metrisches Feingewinde, zylindrisch

Abdichtung: Universal Dichtkegelanschluss 24°/60° mit Überwurfmutter

Série légère/série lourde

Pas fin métrique, cylindrique

Étanchéité : embout femelle universel cône 24°/60° avec écrou tournant



Dash	DN	Inch	Gewinde A Filetage A	Gewinde (G) Filetage (G)	RA RC	C (mm)	D (mm)	E (mm)	SW1 (mm) HEX1 (mm)	SW2 (mm) HEX2 (mm)	Art.-Nr. N° Art.
-08	12	1/2"	5/8"-18 UNF	M 20X1,5	L/S12	48	90	46	20	27	422 23 12 20

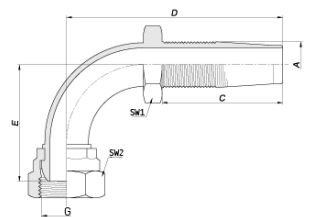

Q

CES
EMAS - EFAF

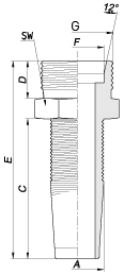

Schwere Baureihe

Metrisches Feingewinde, zylindrisch
Abdichtung: Außengewindenippel mit 24° Aussenkung

Série lourde

Pas fin métrique, cylindrique
Étanchéité : embout mâle avec cône 24°

Dash	DN	Inch	Gewinde A Filetage A	Gewinde (G) Filetage (G)	RA RC	C (mm)	D (mm)	E (mm)	F (mm)	SW (mm) HEX (mm)	Art.-Nr. N° Art.
-04	6	1/4"	M 9X1	M 18X1,5	S10	34	12	53	10,2	19	422 17 06 18
-06	10	3/8"	M 13X1	M 22X1,5	S14	41	14	63	14,2	22	422 17 10 22
-08	12	1/2"	5/8"-18 UNF	M 24X1,5	S16	48	14	70,5	16,2	24	422 17 12 24

BEL
EL - ELM

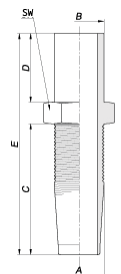

Leichte Baureihe

Rohrstutzen für Schneidring und Überwurfmutter

Série légère

Embout de tuyau pour bague coupante et écrou tournant

Dash	DN	Inch	Gewinde A Filetage A	RA RC	C (mm)	D (mm)	E (mm)	SW (mm) HEX (mm)	Art.-Nr. N° Art.
-04	6	1/4"	M 9X1	L06	34	21	62	12	422 10 06 06
-04	6	1/4"	M 9X1	L08	34	22	63	12	422 10 06 08
-05	8	5/16"	M 11X1	L08	37	24	68,5	14	422 10 08 08
-05	8	5/16"	M 11X1	L10	37	24	68,5	14	422 10 08 10
-06	10	3/8"	M 13X1	L10	41	25	74	17	422 10 10 10
-06	10	3/8"	M 13X1	L12	41	25	74	17	422 10 10 12
-06	10	3/8"	M 13X1	L15	41	26,5	75,5	17	422 10 10 15
-08	12	1/2"	5/8"-18 UNF	L15	48	26,5	83	19	422 10 12 15
-08	12	1/2"	5/8"-18 UNF	L18	48	28	84,5	19	422 10 12 18
-10	16	5/8"	M 19X1,25	L18	52	29	90	22	422 10 16 18
-12	19	3/4"	M 22X1,5	L22	58	30,5	98	27	422 10 20 22
-16	25	1"	1 3/16"-16 UN	L28	72	34	118	32	422 10 25 28

BEL 45° EL - ELM 45°

Leichte Baureihe

Rohrstutzen für Schneidring und Überwurfmutter

Série légère

Embout de tuyau pour bague coupante et écrou tournant

Dash	DN	Inch	Gewinde A Filetage A	RA RC	C (mm)	D (mm)	E (mm)	SW (mm) HEX (mm)	Art.-Nr. N° Art.
-04	6	1/4"	M 9X1	L06	34	72	22	12	422 11 06 06
-04	6	1/4"	M 9X1	L08	34	80	24	12	422 11 06 08
-05	8	5/16"	M 11X1	L10	37	82	24	14	422 11 08 10
-06	10	3/8"	M 13X1	L12	41	90	30	17	422 11 10 12
-08	12	1/2"	5/8"-18 UNF	L15	48	101	31	20	422 11 12 15
-10	16	5/8"	M 19X1,25	L18	52	112	34	24	422 11 16 18

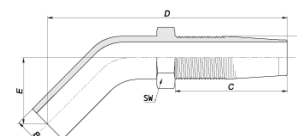

BEL 90° EL - ELM 90°

Leichte Baureihe

Rohrstutzen für Schneidring und Überwurfmutter

Série légère

Embout de tuyau pour bague coupante et écrou tournant

Dash	DN	Inch	Gewinde A Filetage A	RA RC	C (mm)	D (mm)	E (mm)	SW (mm) HEX (mm)	Art.-Nr. N° Art.
-04	6	1/4"	M 9X1	L06	34	56	34	12	422 12 06 06
-04	6	1/4"	M 9X1	L08	34	58	38	12	422 12 06 08
-05	8	5/16"	M 11X1	L08	37	60	39	14	422 12 08 08
-05	8	5/16"	M 11X1	L10	37	63	42	14	422 12 08 10
-06	10	3/8"	M 13X1	L10	41	67	42	17	422 12 10 10
-06	10	3/8"	M 13X1	L12	41	71	46	17	422 12 10 12
-06	10	3/8"	M 13X1	L15	41	78	53	19	422 12 10 15
-08	12	1/2"	5/8"-18 UNF	L15	48	85	53	20	422 12 12 15
-08	12	1/2"	5/8"-18 UNF	L18	48	91	58	22	422 12 12 18
-10	16	5/8"	M 19X1,25	L18	52	91	58	24	422 12 16 18
-12	19	3/4"	M 22X1,5	L22	58	102	65	27	422 12 20 22
-16	25	1"	1 3/16"-16 UN	L28	72	128	78	32	422 12 25 28

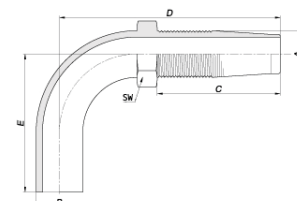

Q

BES EL-S - ELM-S

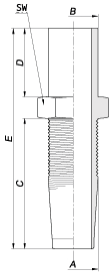

Schwere Baureihe

Rohrstutzen für Schneidring und Überwurfmutter

Série lourde

Embout de tuyau pour bague coupante et écrou tournant

Dash	DN	Inch	Gewinde A Filetage A	RA RC	C (mm)	D (mm)	E (mm)	SW (mm) HEX (mm)	Art.-Nr. N° Art.
-04	6	1/4"	M 9X1	S10	34	22	63	12	422 13 06 10
-04	6	1/4"	M 9X1	S12	34	24	65	14	422 13 06 12
-05	8	5/16"	M 11X1	S12	37	24	68,5	14	422 13 08 12
-06	10	3/8"	M 13X1	S14	41	25	74	17	422 13 10 14
-08	12	1/2"	5/8"-18 UNF	S16	48	26,5	83	19	422 13 12 16
-10	16	5/8"	M 19X1,25	S20	52	29	90	22	422 13 16 20
-12	19	3/4"	M 22X1,5	S20	58	29,5	97	27	422 13 20 20
-12	19	3/4"	M 22X1,5	S25	58	30,5	98	27	422 13 20 25
-16	25	1"	1 3/16"-16 UN	S30	72	34	118	32	422 13 25 30

BES 45° EL-S - ELM-S 45°

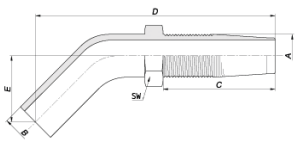

Schwere Baureihe

Rohrstutzen für Schneidring und Überwurfmutter

Série lourde

Embout de tuyau pour bague coupante et écrou tournant

Dash	DN	Inch	Gewinde A Filetage A	RA RC	C (mm)	D (mm)	E (mm)	SW (mm) HEX (mm)	Art.-Nr. N° Art.
-04	6	1/4"	M 9X1	S10	34	77	25	14	422 14 06 10
-05	8	5/16"	M 11X1	S12	37	86	32	17	422 14 08 12
-06	10	3/8"	M 13X1	S14	41	93	32	19	422 14 10 14
-08	12	1/2"	5/8"-18 UNF	S16	48	101	32	20	422 14 12 16

BES 90° EL-S - ELM-S 90°

Schwere Baureihe

Rohrstutzen für Schneidring und Überwurfmutter

Série lourde

Embout de tuyau pour bague coupante et écrou tournant

Dash	DN	Inch	Gewinde A Filetage A	RA RC	C (mm)	D (mm)	E (mm)	SW (mm) HEX (mm)	Art.-Nr. N° Art.
-04	6	1/4"	M 9X1	S10	34	60	43	14	422 15 06 10
-04	6	1/4"	M 9X1	S12	34	64	45	17	422 15 06 12
-05	8	5/16"	M 11X1	S12	37	66	45	17	422 15 08 12
-06	10	3/8"	M 13X1	S14	41	78	53	19	422 15 10 14
-08	12	1/2"	5/8"-18 UNF	S16	48	88	55	20	422 15 12 16
-10	16	5/8"	M 19X1,5	S20	52	96	65	24	422 15 16 20
-12	19	3/4"	M 22X1,5	S20	58	102	65	27	422 15 20 20
-12	19	3/4"	M 22X1,5	S25	58	112	75	30	422 15 20 25

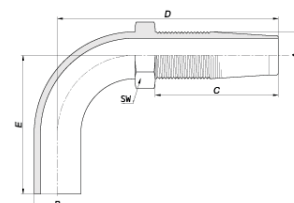

AGM MD - Mâle

Metrisches Feingewinde, zylindrisch

Abdichtung: Außengewindenippel mit 60° Aussenkung

Pas fin métrique, cylindrique

Étanchéité : embout mâle avec cône 60°

Dash	DN	Inch	Gewinde A Filetage A	Gewinde (G) Filetage (G)	C (mm)	D (mm)	E (mm)	SW (mm) HEX (mm)	Art.-Nr. N° Art.
-04	6	1/4"	M 9X1	M 14X1,5	34	10,5	51	19	422 24 06 14
-05	8	5/16"	M 11X1	M 16X1,5	37	13	57,5	22	422 24 08 16
-06	10	3/8"	M 13X1	M 16X1,5	41	13	61	22	422 24 10 16
-06	10	3/8"	M 13X1	M 18X1,5	41	13	62	24	422 24 10 18
-08	12	1/2"	5/8"-18 UNF	M 22X1,5	48	14,5	71	27	422 24 12 22
-10	16	5/8"	M 19X1,25	M 26X1,5	52	16,5	78	30	422 24 16 26

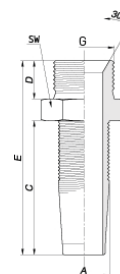

DKR FBSP - TBSP

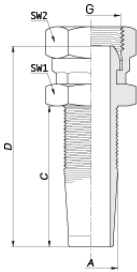

Whitworth Rohrgewinde (BSPP), zylindrisch

Abdichtung: Dichtkegelanschluss 60° mit gecrimpter Mutter

Filetage Whitworth (BSPP), cylindrique

Étanchéité : embout femelle cône 60° avec écrou serti

Dash	DN	Inch	Gewinde A Filetage A	Gewinde (G) Filetage (G)	C (mm)	D (mm)	SW1 (mm) HEX1 (mm)	SW2 (mm) HEX2 (mm)	Art.-Nr. N° Art.
-04	6	1/4"	M 9X1	G 1/4"-19	34	51,1	17	17	422 30 06 32
-04	6	1/4"	M 9X1	G 3/8"-19	34	52	19	22	422 30 06 33
-05	8	5/16"	M 11X1	G 1/4"-19	37	54,1	17	17	422 30 08 32
-05	8	5/16"	M 11X1	G 3/8"-19	37	55,5	19	22	422 30 08 33
-06	10	3/8"	M 13X1	G 3/8"-19	41	60,3	22	22	422 30 10 33
-06	10	3/8"	M 13X1	G 1/2"-14	41	62,6	24	27	422 30 10 34
-08	12	1/2"	5/8"-18 UNF	G 1/2"-14	48	69,6	27	27	422 30 12 34
-08	12	1/2"	5/8"-18 UNF	G 5/8"-14	48	70	30	30	422 30 12 35
-10	16	5/8"	M 19X1,25	G 5/8"-14	52	74,8	30	30	422 30 16 35
-10	16	5/8"	M 19X1,25	G 3/4"-14	52	76,7	32	32	422 30 16 36
-12	19	3/4"	M 22X1,5	G 3/4"-14	58	82,7	32	32	422 30 20 36
-16	25	1"	1 3/16"-16 UN	G 1"-11	72	99,7	38	38	422 30 25 37

DKR 45° FBSP - TBSP 45°

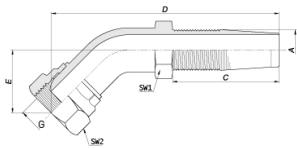

Whitworth Rohrgewinde (BSPP), zylindrisch

Abdichtung: Dichtkegelanschluss 60° mit gecrimpter Mutter

Filetage Whitworth (BSPP), cylindrique

Étanchéité : embout femelle cône 60° avec écrou serti

Dash	DN	Inch	Gewinde A Filetage A	Gewinde (G) Filetage (G)	C (mm)	D (mm)	E (mm)	SW1 (mm) HEX1 (mm)	SW2 (mm) HEX2 (mm)	Art.-Nr. N° Art.
-04	6	1/4"	M 9X1	G 1/4"-19	34	84	24	14	17	422 32 06 32
-05	8	5/16"	M 11X1	G 3/8"-19	37	85	27	17	22	422 32 08 33
-06	10	3/8"	M 13X1	G 3/8"-19	41	90	27	17	22	422 32 10 33
-06	10	3/8"	M 13X1	G 1/2"-14	41	90	30	19	27	422 32 10 34
-08	12	1/2"	5/8"-18 UNF	G 1/2"-14	48	105	30	20	27	422 32 12 34
-10	16	5/8"	M 19X1,25	G 5/8"-14	52	112	35	24	30	422 32 16 35
-10	16	5/8"	M 19X1,25	G 3/4"-14	52	114	35	24	32	422 32 16 36
-12	19	3/4"	M 22X1,5	G 3/4"-14	58	116	35	27	32	422 32 20 36
-16	25	1"	1 3/16"-16 UN	G 1"-11	72	150	46	32	38	422 32 25 37

DKR 90° FBSP - TBSP 90°

Whitworth Rohrgewinde (BSPP), zylindrisch

Abdichtung: Dichtkegelanschluss 60° mit gecrimpter Mutter

Filetage Whitworth (BSPP), cylindrique

Étanchéité : embout femelle cône 60° avec écrou serti

Dash	DN	Inch	Gewinde A Filetage A	Gewinde (G) Filetage (G)	C (mm)	D (mm)	E (mm)	SW1 (mm) HEX1 (mm)	SW2 (mm) HEX2 (mm)	Art.-Nr. N° Art.
-04	6	1/4"	M 9X1	G 1/4"-19	34	68	31	14	17	422 34 06 32
-04	6	1/4"	M 9X1	G 3/8"-19	34	58	35	14	22	422 34 06 33
-05	8	5/16"	M 11X1	G 1/4"-19	37	58	35	14	17	422 34 08 32
-05	8	5/16"	M 11X1	G 3/8"-19	37	62	35	14	22	422 34 08 33
-06	10	3/8"	M 13X1	G 3/8"-19	41	80	39	17	22	422 34 10 33
-06	10	3/8"	M 13X1	G 1/2"-14	41	70	44	19	27	422 34 10 34
-08	12	1/2"	5/8"-18 UNF	G 1/2"-14	48	90	46	20	27	422 34 12 34
-10	16	5/8"	M 19X1,25	G 5/8"-14	52	90	52	24	30	422 34 16 35
-10	16	5/8"	M 19X1,25	G 3/4"-14	52	90	52	24	32	422 34 16 36
-12	19	3/4"	M 22X1,5	G 3/4"-14	58	102	58	27	32	422 34 20 36
-16	25	1"	1 3/16"-16 UN	G 1"-11	72	124	68	32	38	422 34 25 37

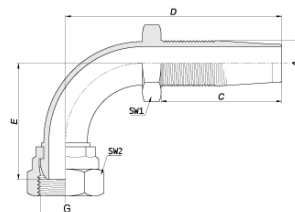

AGR MBSP

Whitworth Rohrgewinde (BSPP), zylindrisch

Abdichtung: Außengewindenippel mit 60° Aussenkung und Dichtbund

Filetage Whitworth (BSPP), cylindrique

Étanchéité : embout mâle avec cône 60° et épaulement d'étanchéité

Dash	DN	Inch	Gewinde A Filetage A	Gewinde (G) Filetage (G)	C (mm)	D (mm)	E (mm)	SW (mm) HEX (mm)	Art.-Nr. N° Art.
-04	6	1/4"	M 9X1	G 1/4"-19	34	10,5	51	17	422 40 06 32
-04	6	1/4"	M 9X1	G 3/8"-19	34	14	55	19	422 40 06 33
-05	8	5/16"	M 11X1	G 3/8"-19	37	13	57,5	22	422 40 08 33
-06	10	3/8"	M 13X1	G 3/8"-19	41	13	62	22	422 40 10 33
-06	10	3/8"	M 13X1	G 1/2"-14	41	14,5	63,5	27	422 40 10 34
-08	12	1/2"	5/8"-18 UNF	G 1/2"-14	48	14,5	71	27	422 40 12 34
-10	16	5/8"	M 19X1,25	G 5/8"-14	52	15	76	30	422 40 16 35
-10	16	5/8"	M 19X1,25	G 3/4"-14	52	16,5	78	32	422 40 16 36
-12	19	3/4"	M 22X1,5	G 3/4"-14	58	16,5	84	32	422 40 20 36
-12	19	3/4"	M 22X1,5	G 1"-11	58	18,5	87	38	422 40 20 37
-16	25	1"	1 3/16"-16 UN	G 1"-11	72	18,5	102	38	422 40 25 37

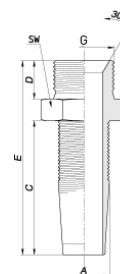

AGR-K MC - MG CO

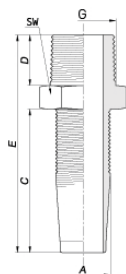

Whitworth Rohrgewinde (BSPT), kegelig
Abdichtung: Außengewindenippel mit 60° Aussenkung
 Filet Whitworth (BSPT), conique
Étanchéité : embout mâle avec cône 60°

Dash	DN	Inch	Gewinde A Filetage A	Gewinde (G) Filetage (G)	C (mm)	D (mm)	E (mm)	SW (mm) HEX (mm)	Art.-Nr. N° Art.
-04	6	1/4"	M 9X1	R 1/4"-19	34	13	53,5	17	422 41 06 52
-05	8	5/16"	M 11X1	R 3/8"-19	37	15,5	60	19	422 41 08 53
-06	10	3/8"	M 13X1	R 3/8"-19	41	15,5	64	19	422 41 10 53
-06	10	3/8"	M 13X1	R 1/2"-14	41	18	67	22	422 41 10 54
-08	12	1/2"	5/8"-18 UNF	R 1/2"-14	48	18	74,5	24	422 41 12 54
-10	16	5/8"	M 19X1,25	R 3/4"-14	52	20,5	82	30	422 41 16 56
-12	19	3/4"	M 22X1,5	R 3/4"-14	58	20,5	88	30	422 41 20 56
-16	25	1"	1 3/16"-16 UN	R 1"-11	72	24,5	108	36	422 41 25 57

AGN MB - MNPT

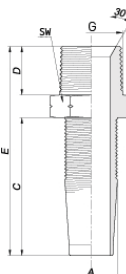

NPT Gewinde
Abdichtung: Außengewindenippel mit 60° Aussenkung, Kegelfgewinde
 Filetage NPT

Étanchéité : embout mâle avec cône 60°, étanchéité par filetage conique

Dash	DN	Inch	Gewinde A Filetage A	Gewinde (G) Filetage (G)	C (mm)	D (mm)	E (mm)	SW (mm) HEX (mm)	Art.-Nr. N° Art.
-04	6	1/4"	M 9X1	1/4"-18 NPT	34	13	53,5	17	422 44 06 82
-05	8	5/16"	M 11X1	1/4"-18 NPT	37	13	56,5	17	422 44 08 82
-06	10	3/8"	M 13X1	3/8"-18 NPT	41	15,5	64	19	422 44 10 83
-06	10	3/8"	M 13X1	1/2"-14 NPT	41	18	67,5	22	422 44 10 84
-08	12	1/2"	5/8"-18 UNF	1/2"-14 NPT	48	18	74,5	24	422 44 12 84
-10	16	5/8"	M 19X1,25	3/4"-14 NPT	52	20,5	82,5	30	422 44 16 85
-12	19	3/4"	M 22X1,5	3/4"-14 NPT	58	20,5	88	30	422 44 20 85

RNM Ringnippel

Banjo métrique OR / Banjo B0

Anwendung: für metrische Hohlschrauben
Application : pour vis creuses métriques

Dash	DN	Inch	Gewinde A Filetage A	B (mm)	C (mm)	D (mm)	Für Hohlschraube Pour vis creuses	Art.-Nr. N° Art.
-04	6	1/4"	M 9X1	10,5	34	20	M 10X1	422 27 06 10
-04	6	1/4"	M 9X1	12	34	21	M 12X1,5	422 27 06 12
-04	6	1/4"	M 9X1	14,5	34	22	M 14X1,5	422 27 06 14
-05	8	5/16"	M 11X1	17	37	26	M 16X1,5	422 27 08 16
-05	8	5/16"	M 11X1	20,5	39,5	24	M 18X1,5	422 27 08 18
-06	10	3/8"	M 13X1	20	41	26	M 18X1,5	422 27 10 18
-06	10	3/8"	M 13X1	21,5	41	30	M 20X1,5	422 27 10 20
-08	12	1/2"	5/8"-18 UNF	20	48	26	M 18X1,5	422 27 12 18

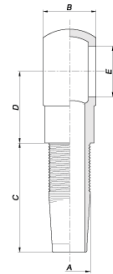

RNR Ringnippel

Banjo Gaz OR / B0

Anwendung: für zöllige Hohlschrauben
Application : pour vis creuses cotes pouce

Dash	DN	Inch	Gewinde A Filetage A	B (mm)	C (mm)	D (mm)	Für Hohlschraube Pour vis creuses	Art.-Nr. N° Art.
-04	6	1/4"	M 9X1	10,5	34	20	G 1/8"-28	422 27 06 31
-04	6	1/4"	M 9X1	14	34	22	G 1/4"-19	422 27 06 32
-04	6	1/4"	M 9X1	17	34	26	G 3/8"-19	422 27 06 33
-05	8	5/16"	M 11X1	17	37	26	G 3/8"-19	422 27 08 33
-06	10	3/8"	M 13X1	17	41	26	G 3/8"-19	422 27 10 33
-06	10	3/8"	M 13X1	22	41	30	G 1/2"-14	422 27 10 34
-08	12	1/2"	5/8"-18 UNF	22	48	30	G 1/2"-14	422 27 12 34
-10	16	5/8"	M 19X1,25	28	52	38	G 3/4"-14	422 27 16 36
-12	19	3/4"	M 22X1,5	28	58	38	G 3/4"-14	422 27 20 36

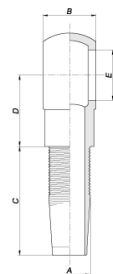

Q

DKJ (J.I.C.) FJ - TJ (J.I.C.)

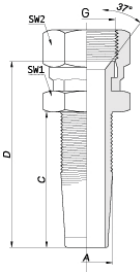

Amerikanisches Normgewinde UNF-UN

Abdichtung: Dichtkegelanschluss mit 74° Innenkonus

Pas américain normalisé UNF-UN

Étanchéité : embout femelle avec cône intérieur 74°

Dash	DN	Inch	Gewinde A Filetage A	Gewinde (G) Filetage (G)	C (mm)	D (mm)	SW1 (mm) HEX1 (mm)	SW2 (mm) HEX2 (mm)	Art.-Nr. N° Art.
-04	6	1/4"	M 9X1	7/16"-20 UNF	34	47,8	14	15	422 53 06 41
-04	6	1/4"	M 9X1	1/2"-20 UNF	34	49	17	17	422 53 06 42
-04	6	1/4"	M 9X1	9/16"-18 UNF	34	50	17	19	422 53 06 43
-05	8	5/16"	M 11X1	9/16"-18 UNF	37	53	19	19	422 53 08 43
-06	10	3/8"	M 13X1	9/16"-18 UNF	41	57	19	19	422 53 10 43
-06	10	3/8"	M 13X1	3/4"-16 UNF	41	58,6	22	24	422 53 10 44
-06	10	3/8"	M 13X1	7/8"-14 UNF	41	60	24	27	422 53 10 45
-08	12	1/2"	5/8"-18 UNF	3/4"-16 UNF	48	65,5	24	24	422 53 12 44
-08	12	1/2"	5/8"-18 UNF	7/8"-14 UNF	48	67,6	27	27	422 53 12 45
-10	16	5/8"	M 19X1,25	7/8"-14 UNF	52	71,6	27	27	422 53 16 45
-10	16	5/8"	M 19X1,25	1 1/16"-12 UN	52	73,7	30	32	422 53 16 46
-12	19	3/4"	M 22X1,5	1 1/16"-12 UN	58	79,7	32	32	422 53 20 46
-16	25	1"	1 3/16"-16 UN	1 5/16"-12 UN	72	96,7	38	38	422 53 25 47

DKJ 45° (J.I.C.) FJ - TJ 45° (J.I.C.)

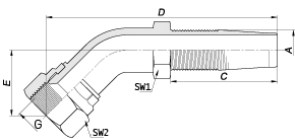

Amerikanisches Normgewinde UNF-UN

Abdichtung: Dichtkegelanschluss mit 74° Innenkonus

Pas américain normalisé UNF-UN

Étanchéité : embout femelle avec cône intérieur 74°

Dash	DN	Inch	Gewinde A Filetage A	Gewinde (G) Filetage (G)	C (mm)	D (mm)	E (mm)	SW1 (mm) HEX1 (mm)	SW2 (mm) HEX2 (mm)	Art.-Nr. N° Art.
-04	6	1/4"	M 9X1	7/16"-20 UNF	34	83	20	14	15	422 51 06 41
-04	6	1/4"	M 9X1	1/2"-20 UNF	34	72	22	14	17	422 51 06 42
-04	6	1/4"	M 9X1	9/16"-18 UNF	34	73	22	14	19	422 51 06 43
-05	8	5/16"	M 11X1	9/16"-18 UNF	37	83	23	14	19	422 51 08 43
-06	10	3/8"	M 13X1	3/4"-16 UNF	41	87	26	17	24	422 51 10 44
-08	12	1/2"	5/8"-18 UNF	3/4"-16 UNF	48	97	30	20	24	422 51 12 44
-08	12	1/2"	5/8"-18 UNF	7/8"-14 UNF	48	100	30	20	27	422 51 12 45
-12	19	3/4"	M 22X1,5	1 1/16"-12 UN	58	120	36	27	32	422 51 20 46
-16	25	1"	1 3/16"-16 UN	1 5/16"-12 UN	72	140	42	32	38	422 51 25 47

DKJ 90° (J.I.C.) FJ - TJ 90° (J.I.C.)

Amerikanisches Normgewinde UNF-UN

Abdichtung: Dichtkegelanschluss mit 74° Innenkonus

Pas américain normalisé UNF-UN

Étanchéité : embout femelle avec cône intérieur 74°

Dash	DN	Inch	Gewinde A Filetage A	Gewinde (G) Filetage (G)	C (mm)	D (mm)	E (mm)	SW1 (mm) HEX1 (mm)	SW2 (mm) HEX2 (mm)	Art.-Nr. N° Art.
-04	6	1/4"	M 9X1	7/16"-20 UNF	34	68	29	14	15	422 52 06 41
-04	6	1/4"	M 9X1	1/2"-20 UNF	34	58	31	14	17	422 52 06 42
-04	6	1/4"	M 9X1	9/16"-18 UNF	34	58	32	14	19	422 52 06 43
-05	8	5/16"	M 11X1	9/16"-18 UNF	37	64	32	14	19	422 52 08 43
-06	10	3/8"	M 13X1	9/16"-18 UNF	41	68	32	17	19	422 52 10 43
-06	10	3/8"	M 13X1	3/4"-16 UNF	41	70	36	17	24	422 52 10 44
-08	12	1/2"	5/8"-18 UNF	3/4"-16 UNF	48	80	42	20	24	422 52 12 44
-08	12	1/2"	5/8"-18 UNF	7/8"-14 UNF	48	85	48	20	27	422 52 12 45
-10	16	5/8"	M 19X1,25	1 1/16"-12 UN	52	96	57	24	32	422 52 16 46
-12	19	3/4"	M 22X1,5	1 1/16"-12 UN	58	103	55	27	32	422 52 20 46
-16	25	1"	1 3/16"-16 UN	1 5/16"-12 UN	72	125	66	32	38	422 52 25 47

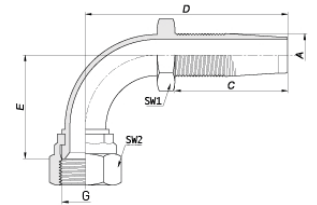

AGJ (J.I.C.) MJ (J.I.C.)

Amerikanisches Normgewinde UNF-UN

Abdichtung: Außengewindenippel mit 74° Konus

Pas américain normalisé UNF-UN

Étanchéité : embout mâle avec cône 74°

Dash	DN	Inch	Gewinde A Filetage A	Gewinde (G) Filetage (G)	C (mm)	D (mm)	E (mm)	SW (mm) HEX (mm)	Art.-Nr. N° Art.
-04	6	1/4"	M 9X1	1/2"-20 UNF	34	15	55	14	422 54 06 42
-05	8	5/16"	M 11X1	9/16"-18 UNF	37	16	59,5	17	422 54 08 43
-06	10	3/8"	M 13X1	3/4"-16 UNF	41	18	66	19	422 54 10 44

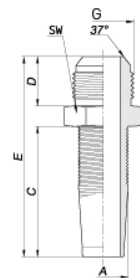

Lötnippel Embouts à souder

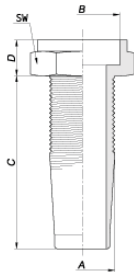

Dash	DN	Inch	Gewinde A Filetage A	C (mm)	D (mm)	Für Rohr-Ø (mm) Pour tube-Ø (mm)	SW (mm) HEX (mm)	Art.-Nr. N° Art.
-04	6	1/4"	M 9X1	34	9	6	12	422 90 06 06
-04	6	1/4"	M 9X1	34	9	8	14	422 90 06 08
-04	6	1/4"	M 9X1	34	9	9	14	422 90 06 09
-04	6	1/4"	M 9X1	34	9,8	10	14	422 90 06 10
-04	6	1/4"	M 9X1	34	10	12	17	422 90 06 12
-05	8	5/16"	M 11X1	37	9,8	10	14	422 90 08 10
-05	8	5/16"	M 11X1	37	10	12	17	422 90 08 12
-06	10	3/8"	M 13X1	41	10,5	10	17	422 90 10 10
-06	10	3/8"	M 13X1	41	10,5	12	17	422 90 10 12
-06	10	3/8"	M 13X1	41	10,5	13	17	422 90 10 13
-06	10	3/8"	M 13X1	41	10,5	14	19	422 90 10 14
-08	12	1/2"	5/8" - 18 UNF	48	11	15	20	422 90 12 15
-08	12	1/2"	5/8" - 18 UNF	48	11	16	20	422 90 12 16
-08	12	1/2"	5/8" - 18 UNF	48	11	18	22	422 90 12 18
-10	16	5/8"	M 19X1,25	52	11,5	18	24	422 90 16 18
-10	16	5/8"	M 19X1,25	52	11,8	20	24	422 90 16 20
-12	19	3/4"	M 22X1,5	58	12	20	27	422 90 20 20
-12	19	3/4"	M 22X1,5	58	12	25	30	422 90 20 25
-16	25	1"	1 3/16" - 16 UN	72	12,5	26	32	422 90 25 26

Thermoplastschläuche AF Tuyaux graissage Thermoplastique AF



Seele: Polyamid

Einlage: Polyestergeflecht

Decke: Polyurethan, witterungs- und alterungsbeständig bis 80 °C

Temperaturbereich: -60 °C bis +100 °C

Tube : polyamid

Renfort : tresse en polyester

Robe extérieure : polyuréthane, résistant aux intempéries et au vieillissement jusqu'à 80 °C

Plage de température : -60 °C à +100 °C

DN	Innen-Ø (mm) Intérieur-Ø (mm)	Außen-Ø (mm) Extérieur-Ø (mm)	Betriebsdruck (bar) Pression de service (bar)	Platzdruck (bar) Pression de rupture (bar)	Biegeradius (mm) Rayon de courbure (mm)	Bezeichnung Désignation	Art.-Nr. N° Art.
6	6,3	11,2	255	560	63	AF 6,3	622 366
8	8	13,3	225	495	80	AF 8	622 368
10	10	16,7	190	415	100	AF 10	622 370
12	13	21,4	160	350	130	AF 12	622 372

Thermoplastschläuche AF Twin

Tuyaux graissage Thermoplastique double AF

Seele: Polyamid

Einlage: Polyestergeflecht

Decke: Polyurethan, witterungs- und alterungsbeständig bis 80 °C

Temperaturbereich: -60 °C bis +100 °C

Tube : polyamide

Renfort : tresse en polyester

Robe extérieure : polyuréthane, résistant aux intempéries et au vieillissement jusqu'à 80 °C

Plage de température : -60 °C à +100 °C



DN	Innen-Ø (mm) Intérieur-Ø (mm)	Außen-Ø (mm) Extérieur-Ø (mm)	Betriebsdruck (bar) Pression de service (bar)	Platzdruck (bar) Pression de rupture (bar)	Biegeradius (mm) Rayon de courbure (mm)	Art.-Nr. N° Art.
4	4	8,1	370	810	40	622 404
6	6,3	11,2	255	560	63	622 406
8	8	13,3	225	495	80	622 408
10	10	16,7	190	415	100	622 410
12	13	21,4	160	350	130	622 412

Thermoplastschläuche AF fettgefüllt

Tuyaux graissage Thermoplastique AF remplis de graisse

Seele: Polyamid

Einlage: Polyestergeflecht

Decke: Polyurethan, witterungs- und alterungsbeständig bis 80 °C

Temperaturbereich: -60 °C bis +100 °C

Lieferlänge: 50 m

Tube : polyamide

Renfort : tresse en polyester

Robe extérieure : polyuréthane, résistant aux intempéries et au vieillissement jusqu'à 80 °C

Plage de température : -60 °C à +100 °C

Longueur de livraison : 50 m



DN	Innen-Ø (mm) Intérieur-Ø (mm)	Außen-Ø (mm) Extérieur-Ø (mm)	Betriebsdruck (bar) Pression de service (bar)	Platzdruck (bar) Pression de rupture (bar)	Biegeradius (mm) Rayon de courbure (mm)	Bezeichnung Désignation	Art.-Nr. N° Art.
6	6,3	11,2	255	560	63	AF 6,3	622 367

Q

Thermoplastschläuche AF-CU

Tuyaux graissage Thermoplastique AF-CU



Seele: Polyamid

Einlage: Polyestergeflecht CU = mit Kupferlitze

Decke: Polyurethan, witterungs- und alterungsbeständig bis 80 °C

Temperaturbereich: -60 °C bis +100 °C

Tube : polyamide

Renfort : une tresse polyester CU = avec tresse cuivre

Robe extérieure : polyuréthane, résistant aux intempéries et au vieillissement jusqu'à 80 °C

Plage de température : -60 °C à +100 °C

DN	Innen-Ø (mm) Intérieur-Ø (mm)	Außen-Ø (mm) Extérieur-Ø (mm)	Betriebsdruck (bar) Pression de service (bar)	Biegeradius (mm) Rayon de courbure (mm)	Berstdruck (bar) Pression de rupture (bar)	Bezeichnung Désignation	Art.-Nr. N° Art.
4	4	8,1	370	40	820	AF 4 CU	622 354

Thermoplastschläuche AF-CU fettgefüllt

Tuyaux graissage Thermoplastique AF-CU remplis de graisse



Seele: Polyamid

Einlage: Polyestergeflecht CU = mit Kupferlitze

Decke: Polyurethan, witterungs- und alterungsbeständig bis 80 °C

Temperaturbereich: -60 °C bis +100 °C

Lieferlänge: 50 m

Tube : polyamide

Renfort : une tresse polyester CU = avec tresse cuivre

Robe extérieure : polyuréthane, résistant aux intempéries et au vieillissement jusqu'à 80 °C

Plage de température : -60 °C à +100 °C

Longueur de livraison : 50 m

DN	Innen-Ø (mm) Intérieur-Ø (mm)	Außen-Ø (mm) Extérieur-Ø (mm)	Betriebsdruck (bar) Pression de service (bar)	Platzdruck (bar) Pression de rupture (bar)	Biegeradius (mm) Rayon de courbure (mm)	Berstdruck (bar) Pression de rupture (bar)	Bezeichnung Désignation	Art.-Nr. N° Art.
4	4	8,1	370	810	40	820	AF 4 CU	622 355

Schraubfassungen AF

Jupes à sertir à visser AF

Achtung: die Fassung linksherum auf den Schlauch aufschrauben
Attention : visser la douille sur le tuyau en tournant à gauche



DN	Länge (mm) Longueur (mm)	SW (mm) HEX (mm)	Zu Verwenden für Schlauchtypen A utiliser pour les tuyaux type	Art.-Nr. N° Art.
4	25	12	AF / AF-CU	420 910
6,3	36	17	AF / AF-CU	420 911
8	38	19	AF / AF-CU	420 912
10	44.5	22	AF / AF-CU	420 913
12	51	27	AF / AF-CU	420 914

Schraubfassungen AF - Edelstahl

Jupes à sertir à visser AF - inox

Achtung: die Fassung linksherum auf den Schlauch aufschrauben
Attention : visser la douille sur le tuyau en tournant à gauche



DN	Länge (mm) Longueur (mm)	SW (mm) HEX (mm)	Zu Verwenden für Schlauchtypen A utiliser pour les tuyaux type	Art.-Nr. N° Art.
4	25	12	AF / AF-CU	420 910v
6,3	36	17	AF / AF-CU	420 911v

DKOL
ETCAOL / ETALO



Leichte Baureihe

Dichtkegelanschluss 24° mit O-Ring und Überwurfmutter, metrisches Feingewinde, zylindrisch

Série légère

Raccord conique d'étanchéité 24° avec joint torique et écrou tournant, filetage métrique fin, cylindrique

DN	RA RC	Gewinde Filetage	Art.-Nr. N° Art.
4	L06	M 12X1,5	421 01 04 12
6,3	L08	M 14X1,5	421 01 06 14
8	L10	M 16X1,5	421 01 08 16
10	L12	M 18X1,5	421 01 10 18
12	L15	M 22X1,5	421 01 12 22

CEL
EMAL - EFAL



Leichte Baureihe

Metrisches Feingewinde, zylindrisch

Abdichtung: Außengewindenippel mit 24° Aussenkung

Série légère

Pas fin métrique, cylindrique

Étanchéité : embout mâle avec cône 24°

DN	RA RC	Gewinde Filetage	Art.-Nr. N° Art.
4	L06	M 12X1,5	421 920
6,3	L08	M 14X1,5	421 921
8	L10	M 16X1,5	421 922
8	L08	M 18X1,5	421 923
10	L10	M 18X1,5	421 924

CES
EMAS - EFAF

Schwere Baureihe

Série lourde

DN	RA RC	Gewinde Filetage	Art.-Nr. N° Art.
4	S06	M 14X1,5	421 926
6,3	S10	M 18X1,5	421 927
8	S08	M 20X1,5	421 928



BEL
EL - ELM

Leichte Baureihe

Série légère

DN	RA RC	Art.-Nr. N° Art.
4	L06	421 910
4	L08	421 912
6,3	L06	421 914
6,3	L08	421 911
6,3	L10	421 913
8	L10	421 915
10	L12	421 916
10	L15	421 917
12	L15	421 918
12	L18	421 919



BEL - Edelstahl
EL - ELM - inox



Leichte Baureihe
Série légère

DN	RA RC
4	L06
6,3	L08
6,3	L10

Art.-Nr. N° Art.
421 910v
421 907v
421 927v

BEL 45°
EL - ELM 45°



Leichte Baureihe
Série légère

DN	RA RC
4	L06

Art.-Nr. N° Art.
421 950

BEL 90°
EL - ELM 90°

Leichte Baureihe

Série légère

DN	RA RC	Art.-Nr. N° Art.
4	L06	421 955



BES
EL-S - ELM-S

Schwere Baureihe

Série lourde

DN	RA RC	Art.-Nr. N° Art.
6,3	S12	421 906
8	S12	421 908
12	S16	421 909



DKL
EFM universel



Leichte Baureihe

Metrisches Feingewinde, zylindrisch

Série légère

Pas fin métrique, cylindrique

DN	RA RC	Gewinde Filetage	Art.-Nr. N° Art.
4	L06	M 12X1,5	421 940
6,3	L08	M 14X1,5	421 941
6,3	L10	M 16X1,5	421 942
8	L10	M 16X1,5	421 943
8	L12	M 18X1,5	421 944
10	L12	M 18X1,5	421 945
10	L15	M 22X1,5	421 946

DKR
FBSP - TBSP



Whitworth Rohrgewinde (BSPP), zylindrisch

Abdichtung: Dichtkegelanschluss 60° mit gecrimpter Mutter

Filetage Whitworth (BSPP), cylindrique

Étanchéité : embout femelle cône 60° avec écrou serti

DN	Gewinde Filetage	Art.-Nr. N° Art.
4	G 1/4"-19	421 930
6,3	G 1/4"-19	421 931
10	G 3/8"-19	421 932

Schlauchschutz, Sicherung und Bindemittel

Protection des tuyaux, système de sécurité et absorbants

Seite
Page



Scheuerschutz Kunststoff
Protection anti abrasion plastique

438



Scheuerschutz Metall
Protection anti abrasion métal

441



Berst- und Schadschutz
Protection contre l'éclatement

443



Hitzeschutz Tape
Bande de protection thermique

446



UV Schutzschläuche
Gaines de protection anti UV

447



Knickschutz KSR, KSF
Protection anti-flexion

447



Schrumpfschläuche
Gaines thermo-rétractables

448



Schutzkappen für Gewinde, Muttern, Flansche
Capuchons de protection pour filetage, écrous, brides

449



Korrosionsschutz
Protection anti-corrosion

454

R

Schlauchschutz, Sicherung und Bindemittel

Protection des tuyaux, système de sécurité et absorbants

Seite
Page



Fangstrümpfe Stahl
Chaussettes de sécurité acier

455



Schlauchsicherung Stopflex Seile
Câble de sécurité Stopflex pour tuyaux

455



Cablelock AS, EE-ECO, ES-ECO, EP-ECO, PS3, PS4
Cablelock AS, EE-ECO, ES-ECO, EP-ECO, PS3, PS4

458



Cablelock Professional AS, ASE, ASS, ASF Edelstahl
Cablelock Professional AS, ASE, ASS, ASF inox

467



Cablelock Druckstücke und Tape
Cablelock pièces de pression et bande

471



Cablelock Montagewerkzeuge
Cablelock outils d'assemblage

472



Binder und Riemen Nylon, Polyester
Bandes de fixation et sangle nylon, polyester

473



Servicestopfen ÖLAST und flanschlos
Bouchon de maintenance ÖLAST et sans bride

475



Ölbindetechnik - Binden, Absorbieren und Sperren
Kit antipollution huile hydraulique, absorbants et bloquer

476

Montageanleitung für Stopflex Halteseile

Instructions de montage pour Stopflex cables

Das Stopflex-System sorgt für Personen- und Objektschutz an Hydraulikanlagen.

Falls sich Schlauchverbindungen aus irgendeinem Grund lösen, verhindert das Stopflex-System durch sein stabiles Halteseil, welches mit der Anlage verbunden ist, ein Wegschlagen bzw. Peitschen des Schlauches. Durch diese Sicherung sind Personen, die direkt neben Hydraulikschlauchleitungen arbeiten müssen, besonders geschützt.

Le système Stopflex garantit la protection des objets et des personnes sur les installations hydrauliques.

Si les flexibles se desserrent pour quelque raison que ce soit, le système Stopflex empêche, par un câble de haute résistance de maintien qui est reliée à l'installation, que le tuyau ne batte ou ne fouette. Grâce à cette sécurité, les personnes travaillent à proximité des flexibles hydrauliques sont particulièrement protégées.

1. Wählen Sie das passende Rückhaltesystem aus.
2. Befestigen Sie die Befestigungsschelle so am Schlauch, dass der Abstand Y, in dem die Schelle am Schlauch befestigt wird, der Länge X des Anschlussstutzens entspricht, d.h. $X=Y$.
3. Ziehen Sie nun die Schraube der Befestigungsschelle soweit fest, dass die Dichtungsmanschette im Inneren der Schelle vollkommen am Schlauch anliegt und dass die Schelle sich nicht mehr bewegt. Achten Sie dabei darauf, dass die Schellenenden die Spannplatte nicht blockieren. Ziehen Sie nun die mitgelieferte selbstsichernde Mutter fest, wodurch sichergestellt wird, dass die Dichtungsmanschette der Schelle ordnungsgemäß an der Schlauchaußenseite anliegt und dass der Schlauch während des Arbeitsprozesses entlüftet werden kann.
4. Bei der Montage von Halteseilen nach DIN-Norm sollte sicher gestellt werden, dass das Rückhalte-Element nach der Befestigung der Armatur frei bleibt.
5. Bei der Montage von Halteseilen nach SAE-Norm sollte sicher gestellt werden, dass das Rückhalte-Element nach dem Festziehen der Flanschschaube blockiert ist.
6. Bei der Montage des universalen Halteseiles ist das Rückhalte-Element in einem Abstand von 250mm von der Befestigungsschelle an Stahlkomponenten der Anlage oder Maschine zu befestigen und zwar mit einer M12-Schraube, UNI 5931 - DIN 912 - ISO 4762, mit Festigkeitsklasse 12.9 und einer minimalen Gewindelänge von 25mm.

Besondere Umweltbedingungen wie ultraviolettes Licht, Ozon, Salzwasser, Chemikalien (Lösungsmittel, Brennstoffe, Öle und Fette, flüchtige chemische Verbindungen, Säuren, Desinfektionsmittel und sonstige aggressive Elemente) können zu einer vorzeitigen Zersetzung der Dichtmanschette der Befestigungsschelle führen.

Die Dichtungsmanschette muss alle 4 Jahre ausgetauscht werden, wenn es sich um eine nicht zusammengesetzte Befestigungsschelle handelt.

Die Dichtungsmanschette muss alle 2 Jahre ausgetauscht werden, wenn es sich um eine zusammengesetzte Befestigungsschelle handelt.

Das Stopflex-System darf nicht wiederverwendet werden, wenn der damit gesicherte Schlauch geborsten, sich gelöst oder ausgetauscht worden ist, da die ursprünglichen Sicherheitseigenschaften nicht mehr gewährleistet werden können. Sollte das Rückhaltesystem dennoch wiederverwendet werden, geht die Haftung vollständig auf denjenigen über, der das System montiert hat.

1. Sélectionnez le système de retenue adapté.
2. Fixez le collier de fixation sur le tuyau de sorte à ce que l'écart Y dans lequel le collier est fixé sur le tuyau corresponde à la longueur X du manchon de raccordement, autrement dit $X = Y$.
3. Tirez maintenant la vis du collier de fixation de sorte à ce que la manchette d'étanchéité à l'intérieur du collier soit située entièrement sur le tuyau et à ce que le collier ne se déplace plus. Veillez à ce que les extrémités du collier ne bloquent pas la plaque de serrage. Serrez maintenant l'écrou autobloquant fourni qui garantit que la manchette d'étanchéité du collier est située correctement sur la partie extérieure du tuyau et que le tuyau peut être purgé d'air pendant le travail.
4. Lors du montage des câbles de maintien selon la norme DIN, il faut s'assurer que l'élément de retenue reste libre après la fixation de l'embout.
5. Lors du montage des câbles de maintien selon la norme SAE, il faut s'assurer que l'élément de retenue est bloqué après avoir serré la vis de la bride.
6. Lors du montage du câble universel de maintien, il faut fixer l'élément de retenue à une distance de 250 mm du collier de fixation sur les composants en acier de l'installation ou de la machine avec une vis M12, UNI 5931 - DIN 912 - ISO 4762, avec une classe de fixation 12.9 et une longueur minimale de filetage de 25 mm.

Les conditions environnementales comme la lumière UV, l'ozone, l'eau salée, les produits chimiques (solvants, carburants, huiles et graisses, composés chimiques volatiles, acides, produits désinfectants et autres éléments agressifs) peuvent entraîner une décomposition précoce de la manchette d'étanchéité du collier de fixation. La manchette d'étanchéité doit être remplacée tous les 4 ans s'il s'agit d'un collier de fixation non assemblé.

La manchette d'étanchéité doit être remplacée tous les 2 ans s'il s'agit d'un collier de fixation assemblé.

Le système Stopflex ne doit pas être réutilisé si le tuyau qu'il sécurise a explosé, s'est détaché ou a été remplacé car les propriétés de sécurité initiales ne peuvent alors plus être garanties. Si le système de retenue est quand même réutilisé, la responsabilité revient entièrement à celui qui a monté le système.

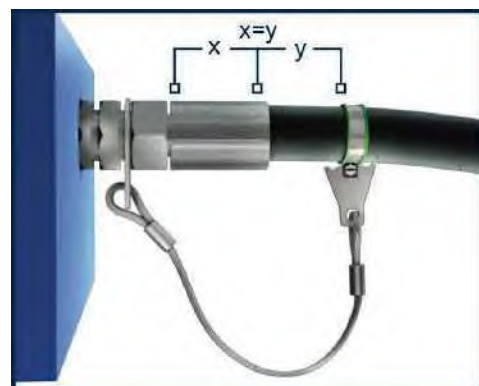

HDPE Scheuerschutzwendeln

Spirale de protection HDPE



Anwendung: zum Schutz der Schlauchleitung vor äußerer Beschädigung oder zum Bündeln von Schlauchleitungen

Werkstoff: HDPE schwarz

Application : pour la protection des flexibles contre des dommages extérieurs, pour l'assemblage des flexibles

Matière : HDPE noir

Innen-Ø (mm) Intérieur-Ø (mm)	Stärke (mm) Épaisseur (mm)	Art.-Nr. N° Art.
10	1,5	629 110 01
13	1,6	629 113 01
17	1,9	629 117 01
21	2,0	629 121 01
27	2,3	629 127 01
35	2,7	629 135 01
45	3,0	629 145 01
58	3,5	629 158 01
69	3,8	629 169 01
82	5,0	629 182 01



Lieferumfang: Scheuerschutzwendel im Abrollkarton

Werkstoff: HDPE schwarz (Polyethylen hoher Dichte), UV-beständig

Temperaturbereich: -40 °C bis +138 °C

Contenu de la livraison : spirales de protection contre l'abrasion dans un carton dérouleur

Matière : HDPE noir (polyéthylène haute densité), résistant aux UV

Plage de température : -40 °C à +138 °C

Innen-Ø (mm) Intérieur-Ø (mm)	Außen-Ø (mm) Extérieur-Ø (mm)	Für Schlauch Außen-Ø (mm) Pour flexible extérieur-Ø (mm)	Länge Longueur	Art.-Nr. N° Art.
11,5	16	8-13	20 m	629 112 20
11,5	16	8-13	50 m	629 112 50
14	20	14-16	20 m	629 114 20
14	20	14-16	50 m	629 114 50
20	25	17-22	20 m	629 120 20
20	25	17-22	50 m	629 120 50
25	32	23-27	20 m	629 125 20
25	32	23-27	50 m	629 125 50
32	37	30-34	20 m	629 132 20

PVC Scheuerschutzwendeln Spirale de protection PVC

Anwendung: zum Schutz der Schlauchleitung vor äußerer Beschädigung oder zum Bündeln von Schlauchleitungen

Lieferbar in schwarz und gelb, weitere Farben auf Anfrage erhältlich

Werkstoff: PVC schwarz

Application : pour la protection des flexibles contre des dommages extérieurs, pour l'assemblage des flexibles

Disponible en noir et jaune, d'autres couleurs disponibles sur demande

Matière : PVC noir



Innen-Ø (mm) Intérieur-Ø (mm)	Art.-Nr. N° Art.
8	629 107
9	629 109
10	629 110
11	629 111
12	629 112
13	629 113
14	629 114
15	629 115
16	629 116
17	629 117
18	629 118
20	629 120
21	629 121
22	629 122
25	629 125
28	629 127
30	629 130
33	629 133
35	629 135
38	629 138
40	629 140
42	629 142
45	629 144
48	629 148
50	629 150
55	629 155
60	629 160
65	629 165
70	629 170
75	629 175
80	629 180
90	629 190
100	629 200
110	629 201
125	629 202
140	629 203
160	629 204
190	629 205
210	629 206

PVC Scheuerschutzwendeln Spirale de protection PVC



Anwendung: zum Schutz der Schlauchleitung vor äußerer Beschädigung oder zum Bündeln von Schlauchleitungen

Lieferbar in schwarz und gelb, weitere Farben auf Anfrage erhältlich

Werkstoff: PVC gelb

Application : pour la protection des flexibles contre des dommages extérieurs, pour l'assemblage des flexibles

Disponible en noir et jaune, d'autres couleurs disponibles sur demande

Matière : PVC jaune

Innen-Ø (mm) Intérieur-Ø (mm)	Art.-Nr. N° Art.
8	629 608
9	629 609
10	629 610
11	629 611
12	629 612
13	629 613
14	629 614
15	629 615
16	629 616
17	629 617
18	629 618
20	629 620
21	629 621
22	629 622
25	629 625
28	629 628
30	629 630
33	629 633
35	629 635
38	629 638
40	629 640
42	629 642
45	629 645
48	629 648
50	629 650
55	629 655
60	629 660
65	629 665
70	629 670
75	629 675
80	629 680
90	629 690
100	629 700
110	629 701
125	629 702
140	629 703
160	629 704
190	629 705
210	629 706

Scheuerschutz-Runddrahtspiralen

Spirale de protection acier ressort rond

Mit Steigung

Anwendung: zum Schutz der Schlauchleitung vor äußerer Beschädigung

Lieferlänge: 5 m

Werkstoff: verzinkter Federstahl

Avec espacement

Application : pour la protection de flexibles contre les dommages extérieurs

Longueur de livraison : 5 m

Matière : acier à ressort galvanisé



Innen-Ø (mm) Intérieur-Ø (mm)	Abstand Wendung (mm) Écartement hélice (mm)	Bezeichnung Désignation	Drahtstärke (mm) Diam. Fil (mm)	Art.-Nr. N° Art.
10	4	SSW 10,0	1,5	629 210
12,5	4	SSW 12,5	1,5	629 212
14,5	4	SSW 14,5	1,5	629 214
17	5	SSW 17,0	2	629 217
18,5	5	SSW 18,5	2	629 218
21	5	SSW 21,0	2	629 221
23	5	SSW 23,0	2	629 223
26	5	SSW 26,0	2	629 226
30,5	5	SSW 30,5	2,5	629 230
33	6	SSW 33,0	2,5	629 233
37	6	SSW 37,0	3	629 237
41	6	SSW 41,0	3	629 241
47	6	SSW 47,0	3	629 247
52	6	SSW 52,0	3	629 252
58,5	6	SSW 58,5	3	629 258
69,5	6	SSW 69,5	3	629 269

Ohne Steigung

Anwendung: zum Schutz der Schlauchleitung vor äußerer Beschädigung

Lieferlänge: 5 m

Werkstoff: verzinkter Federstahl

Sans espacement

Application : pour la protection de flexibles contre les dommages extérieurs

Longueur de livraison : 5 m

Matière : acier à ressort galvanisé



Innen-Ø (mm) Intérieur-Ø (mm)	Bezeichnung Désignation	Drahtstärke (mm) Diam. Fil (mm)	Art.-Nr. N° Art.
14	RDSZ 14	1,5	629 414
19	RDSZ 19	2	629 419
21	RDSZ 21	2	629 421
26	RDSZ 26	2,5	629 426
28	RDSZ 28	2,5	629 428
30	RDSZ 30	2,5	629 430
33	RDSZ 33	2,5	629 433

Federbandstahl-Schutzspiralen

Spirale de protection-acier plat



Anwendung: zum Schutz der Schlauchleitung vor äußerer Beschädigung

Lieferlänge: 10 m, ab Ø 41 mm 5 m

Werkstoff: verzinkter Federstahl

Application : pour la protection de flexibles contre les dommages extérieurs

Longueur de livraison : 10 m, à partir de Ø 41 mm 5 m

Matière : acier à ressort galvanisé

Innen-Ø (mm) Intérieur-Ø (mm)	Bezeichnung Désignation	Stahlband Abmessung (mm) Dimension cerclage (mm)	Art.-Nr. N° Art.
13	FBSV 13	7X0,8	629 513
15	FBSV 15	7X0,8	629 515
17	FBSV 17	7X0,8	629 517
19	FBSV 19	7X0,8	629 519
21	FBSV 21	7X0,8	629 521
23	FBSV 23	7X0,8	629 523
26	FBSV 26	7X0,8	629 526
29	FBSV 29	7X0,8	629 529
34	FBSV 34	7X0,8	629 534
41	FBSV 41	7X0,8	629 541
48	FBSV 48	10X1	629 548
54	FBSV 54	10X1	629 554

Ring-Wellenschläuche - Edelstahl

Tuyaux ondulés - inox



Anwendung: als massiver Schlauchschutz oder als Förderschlauch für Chemieindustrie, Kälte- und Wärmetechnik

Werkstoff: Edelstahl (V2A)

Temperaturbereich: -30 °C bis +150 °C

Torsion ist zu vermeiden!

Application : comme protection massive de tuyaux ou comme tuyau de transport pour l'industrie chimique, la technique du froid et du chaud

Matière : inox (V2A)

Plage de température : -30 °C à +150 °C

La torsion doit être évitée !

DN	Innen-Ø (mm) Intérieur-Ø (mm)	Außen-Ø (mm) Extérieur-Ø (mm)	Biegeradius (mm) Rayon de courbure (mm)	Art.-Nr. N° Art.
19	20,3	26,7	70	629 400
25	25,4	32,3	85	629 401
31	34,3	41,1	105	629 402
40	40,0	49,6	130	629 403
50	50,2	60,5	160	629 404
65	67,5	84,0	175	629 405

Berstschutzschläuche

Gaine de protection anti-éclatement

Norm: EN 13758, UN-EN 1501-1, EN 982, EN 3457

Eigenschaften: flammbeständiger und abriebfester Berstschutzschlauch, verhindert bei Leckagen den Ölaustritt maximal, UV-resistent, Farbe schwarz

Werkstoff: Nylon

Temperaturbereich: -40 °C bis +100 °C (max. +120 °C)

MSHA zugelassen

Norme : EN 13758, UN-EN 1501-1, EN 982, EN 3457

Propriétés : tuyau de protection contre l'éclatement résistant à la flamme et à l'abrasion, empêche au maximum l'écoulement d'huile en cas de fuite, résistant aux UV, couleur noire

Matière : nylon

Plage de température : -40 °C à +100 °C (max. +120 °C)

Homologué MSHA



Innen-Ø (mm) Intérieur-Ø (mm)	Breite (mm) Largeur (mm)	Stärke (mm) Épaisseur (mm)	Art.-Nr. N° Art.
17	30	1,7	629 817
20	34	1,7	629 820
23	39	1,7	629 823
25	42	1,7	629 825
27	45	1,7	629 827
31	52	1,7	629 831
33	55	1,7	629 833
36	57	1,7	629 836
40	66	1,7	629 840
44	72	1,7	629 844
47	77	1,7	629 847
53	86	1,7	629 853
55	89	1,7	629 855
60	97	1,7	629 860
66	107	1,7	629 866
73	118	1,7	629 873

Berstschutzschläuche leicht

Tuyaux anti-éclatement légers



Norm: EN 13758, UN-EN 1501-1, EN 982, EN 3457

Eigenschaften: flammbeständiger und abriebfester Berstschutzschlauch, verhindert bei Leckagen den Ölaustritt optimal. UV-Resistent, Farbe schwarz

Werkstoff: Polyester

Temperaturbereich: -36°C bis +100°C (max. 120°C)

MSHA zugelassen

Norme : EN 13758, UN-EN 1501-1, EN 982, EN 3457

Propriétés : tuyau de protection contre l'éclatement résistant à la flamme et à l'abrasion, empêche de manière optimale l'écoulement d'huile en cas de fuite. Résistant aux UV, couleur noire

Matière : polyester

Plage de température : -36°C à +100°C (max. 120°C)

Homologué MSHA

Innen-Ø (mm) Intérieur-Ø (mm)	Breite (mm) Largeur (mm)	Stärke (mm) Épaisseur (mm)	Art.-Nr. N° Art.
17	30	1,5	629 817 01
20	34	1,5	629 820 01
25	42	1,5	629 825 01
27	45	1,5	629 827 01
31	52	1,5	629 831 01
36	60	1,5	629 836 01
40	66	1,5	629 840 01
44	72	1,5	629 844 01
47	77	1,5	629 847 01
53	86	1,5	629 853 01
60	87	1,5	629 860 01
66	107	1,5	629 866 01
73	118	1,5	629 873 01

Schutzschläuche

Gaine de protection



Eigenschaften und Anwendung: zum Bündeln und zum Schutz der Schlauchleitung vor äußerer Beschädigung

Temperaturbereich: -40 °C bis +100 °C

Propriétés et application : pour l'assemblage et la protection de flexibles contre les dommages extérieurs

Plage de température : -40 °C à +100 °C

Innen-Ø (mm) Intérieur-Ø (mm)	Art.-Nr. N° Art.
20	629 320
22	629 322
25	629 326
28	629 328
32	629 336
35	629 338
45	629 340
70	629 347
90	629 349

Hülsen - Aluminium

Douilles - Aluminium

Anwendung: zum Verpressen von Schutzschläuchen auf die bereits verpresste Hydraulikschlauchfassung

Werkstoff: AlMgSi0,5

Kennzeichnung: ohne Kennzeichnung

Application : pour le sertissage de gaines de protection sur la jupe du flexible hydraulique déjà sertie

Matière : AlMgSi0,5

Identification : sans identification



Innen-Ø (mm) Intérieur-Ø (mm)	Bezeichnung Désignation	Art.-Nr. N° Art.
22	H-ALU 22	423 022
25	H-ALU 25	423 025
28	H-ALU 28	423 028
32	H-ALU 32	423 032
36	H-ALU 36	423 036
41	H-ALU 41	423 041
47	H-ALU 47	423 047
52	H-ALU 52	423 052
57	H-ALU 57	423 057
65	H-ALU 65	423 065

Schutzschläuche Klettverschluss

Gaine de protection à fermeture velcro

Eigenschaften: mit Klettverschluss

Werkstoff: PU beschichtetes Polyamid, wasserdicht

Propriétés : avec fermeture velcro

Matière : polyamide revêtue PU, étanche à l'eau



Innen-Ø (mm) Intérieur-Ø (mm)	Art.-Nr. N° Art.
40	629 80 00 41
60	629 80 00 61
80	629 80 00 81
100	629 80 01 01
120	629 80 01 21
150	629 80 01 51
175	629 80 01 76
200	629 80 02 01
250	629 80 02 51
300	629 80 03 01
350	629 80 03 51
400	629 80 04 01

R

Flamm- und Hitzeschutzschläuche

Gainé de protection thermique et anti feu



Werkstoff: Silikon-ummantelte Fiberglasschicht (Farbe Orange), resistent gegen Lösungsmittel und Schmierstoffe

Temperaturbereich: -54 °C bis +260 °C

Matière : couche de fibre de verre enrobée de silicone (couleur orange), composé pour assurer la compatibilité avec les solvants et les lubrifiants

Plage de température : -54 °C à +260 °C

Innen-Ø (mm) Intérieur-Ø (mm)	Außen-Ø (mm) Extérieur-Ø (mm)	Art.-Nr. N° Art.
8	14	629 908
10	17	629 910
13	19	629 913
16	24	629 916
19	26	629 919
22	32	629 922
25	33	629 925
29	37	629 929
32	40	629 932
35	44	629 935
38	46	629 938
41	49	629 941
44	53	629 944
51	63	629 951
57	65	629 957
64	73	629 964
70	79	629 970
76	86	629 976
83	90	629 983
89	99	629 989
95	104	629 995

Flamm- und Hitzeschutz Tape

Bande de protection thermique et anti feu



Lieferlänge: 3 m auf Rolle

Werkstoff: Silikon

Temperaturbereich: -54 °C bis +260 °C

Longueur de livraison : 3 m au rouleau

Matière : silicone

Plage de température : -54 °C à +260 °C

Breite (mm) Largeur (mm)	Länge (mm) Longueur (mm)	Art.-Nr. N° Art.
25	3000	629 900

UV-Schutzschläuche - PVC

Gaines de protection anti UV - PVC

Norm: RAU - PVC 9389, Standardqualität DIN 40621

Temperaturbereich: -20 °C bis +70 °C

Norme : RAU - PVC 9389, Qualité standard DIN 40621

Plage de température : -20 °C à +70 °C

Innen-Ø (mm) Intérieur-Ø (mm)	Wandstärke (mm) Épaisseur de paroi (mm)	Art.-Nr. N° Art.
10	0,7	629 359
12	0,8	629 361
14	1,0	629 363
16	1,0	629 366
20	1,2	629 369
23	1,2	629 373
26	1,2	629 376
30	1,2	629 380
36	1,5	629 386
38	0,7	629 388
38	1,5	629 389
48	1,5	629 398



Knickschutzrohre

Tube de protection anti-flexion

Anwendung: Montage auf verpresster Hydraulikschlauchfassung, verhindert ein Abknicken des Schlauches

Werkstoff: Stahl verzinkt

Application : est serti sur la douille qui est déjà sertie sur le flexible, et protège contre la flexion du flexible

Matière : acier galvanisé

Dash	DN	Inch	Innen-Ø (mm) Intérieur-Ø (mm)	Außen-Ø (mm) Extérieur-Ø (mm)	Bezeichnung Désignation	Gesamtlänge (mm) Longueur totale (mm)	Art.-Nr. N° Art.
-12	19	3/4"	37,5	42	KSR 20	140	629 470
-16	25	1"	44	48	KSR 25	160	629 475
-20	31	1 1/4"	56,5	60	KSR 32	190	629 482
-24	38	1 1/2"	64,5	70	KSR 40	205	629 490



Knickschutzfedern

Ressort anti-flexion

Eigenschaften: für kleine Durchmesser (Minimess)

Werkstoff: verzinkter Federstahl

Vorteile: verhindert ein Abknicken des Schlauches unmittelbar nach der Pressung

Propriétés : pour petits diamètres (Minimess)

Matière : acier à ressort galvanisé

Avantages : protège le flexible de la flexion derrière la douille sertie

DN	Innen-Ø (mm) Intérieur-Ø (mm)	Drahtstärke (mm) Diam. Fil (mm)	Gesamtlänge (mm) Longueur totale (mm)	Art.-Nr. N° Art.
2	7	1	50	629 012
3	7,8	1	50	629 013
4	10	1	51,5	629 014



Knickschutzfedern Ressort anti-flexion



Werkstoff: verzinkter Federstahl

Vorteile: verhindert ein Abknicken des Schlauches unmittelbar nach der Pressung

Matière : acier à ressort galvanisé

Avantages : protège le flexible de la flexion derrière la douille sertie

Innen-Ø (mm) Intérieur-Ø (mm)	Drahtstärke (mm) Diam. Fil (mm)	Gesamtlänge (mm) Longueur totale (mm)	Art.-Nr. N° Art.
15	2,5	210	629 017
18	2,5	210	629 018
22,3	2,5	210	629 022
23	2,5	210	629 023
25,7	3	210	629 025
29,3	3,5	230	629 029
34	3,5	250	629 034
42	3,5	280	629 042
53,1	4	360	629 053

Schrumpfschläuche Gainés thermo-rétractables



Temperaturbereich: -55 °C bis +135 °C
Plage de température : -55 °C à +135 °C

Innen-Ø (mm) Intérieur-Ø (mm)	Innen-Ø nach vollständiger Schrumpfung (mm) Intérieur-Ø après rétraction complète (mm)	Wanddicke nach vollständig. Schrumpfung (mm) Épaisseur de paroi après rétraction compl. (mm)	Art.-Nr. N° Art.
25,4	12,7	0,9	629 075
32	16	0,9	629 082
38	19	1,0	629 088
51	25,4	1,1	629 091
76	38	0,6	629 094
102	51	0,6	629 096

Schrumpfschlauch grün

Lieferumfang: 7,5 m in Abrollbox

Gainé thermorétractable verte

Contenu de la livraison : 7,5 m en boîte dévidoir



Innen-Ø (mm) Intérieur-Ø (mm)	Innen-Ø nach vollständiger Schrumpfung (mm) Intérieur-Ø après rétraction complète (mm)	Wanddicke nach vollständig. Schrumpfung (mm) Épaisseur de paroi après rétraction compl. (mm)	Art.-Nr. N° Art.
6,4	3,2	0,56	629 07 06 06

Schrumpfschlauch blau

Lieferumfang: 7,5 m in Abrollbox

Gainé thermorétractable bleu

Contenu de la livraison : 7,5 m en boîte dévidoir



Innen-Ø (mm) Intérieur-Ø (mm)	Innen-Ø nach vollständiger Schrumpfung (mm) Intérieur-Ø après rétraction complète (mm)	Wanddicke nach vollständig. Schrumpfung (mm) Épaisseur de paroi après rétraction compl. (mm)	Art.-Nr. N° Art.
6,4	3,2	0,56	629 07 06 07

Schrumpfschläuche

Gaines thermo-rétractables

Schrumpfschlauch gelb

Lieferumfang: 7,5 m in Abrollbox

Gaine thermorétractable jaune

Contenu de la livraison : 7,5 m en boîte dévidoir

Innen-Ø (mm) Intérieur-Ø (mm)	Innen-Ø nach vollständiger Schrumpfung (mm) Intérieur-Ø après rétraction complète (mm)	Wanddicke nach vollständig. Schrumpfung (mm) Épaisseur de paroi après rétraction compl. (mm)	Art.-Nr. N° Art.
6,4	3,2	0,56	629 07 06 08



Schrumpfschlauch rot

Lieferumfang: 7,5 m in Abrollbox

Gaine thermorétractable rouge

Contenu de la livraison : 7,5 m en boîte dévidoir

Innen-Ø (mm) Intérieur-Ø (mm)	Innen-Ø nach vollständiger Schrumpfung (mm) Intérieur-Ø après rétraction complète (mm)	Wanddicke nach vollständig. Schrumpfung (mm) Épaisseur de paroi après rétraction compl. (mm)	Art.-Nr. N° Art.
6,4	3,2	0,56	629 07 06 09



Gewindeschutzkappen

Capuchons pour filetage

Anwendung: Außengewinde metrisch

Werkstoff: Polyethylen (LD PE), hart

Application : filetage mâle métrique

Matière : polyéthylène (LD PE), dur

Gewinde Filetage	Art.-Nr. N° Art.
M 8	245 008
M 10	245 010
M 12	245 012
M 14	245 014
M 16	245 016
M 18	245 018
M 20	245 020
M 22	245 022
M 24	245 024
M 26	245 026
M 28	245 028
M 30	245 030
M 32	245 032
M 33	245 033
M 36	245 036
M 38	245 038
M 42	245 042
M 45	245 045
M 52	245 052



R

Gewindeschutzkappen Capuchons pour filetage



Anwendung: Innengewinde metrisch
Werkstoff: Polyethylen (LD PE), hart
Application : filetage femelle métrique
Matière : polyéthylène (LD PE), dur

Gewinde Filetage	Art.-Nr. N° Art.
M 6	245 106
M 8	245 108
M 10	245 110
M 12	245 112
M 14	245 114
M 16	245 116
M 18	245 118
M 20	245 120
M 22	245 122
M 24	245 124
M 26	245 126
M 28	245 128
M 30	245 130
M 32	245 132
M 33	245 133
M 36	245 136
M 38	245 138
M 42	245 142
M 45	245 145
M 50	245 150
M 52	245 152



Anwendung: Außengewinde und Sechskant Muttern metrisch
Werkstoff: Thermoplastic (TPE), weich
Application : filetage mâle et écrous six pans métrique
Matière : thermoplastique (TPE), doux

Ød1 (mm)	Gewinde Filetage	Höhe (mm) Hauteur (mm)	Art.-Nr. N° Art.
5	M 5	13	245 505 020
6	M 6	10	245 506 021
7	M 7	10	245 507 022
8	M 8	10	245 508 023
9	M 9	10	245 509 024
10	M 10	10	245 510 025
11	M 11	10	245 511 026
12	M 12	10	245 512 027
13	M 13	20	245 513 028
14	M 14	15	245 514 029
15	M 15	15	245 515 030
16	M 16	15	245 516 031
17	M 17	20	245 517 032
18	M 18	15	245 518 033
19	M 19	20	245 519 034
20	M 20	20	245 520 035
21	M 21	20	245 521 036
22	M 22	20	245 522 037
23	M 23	20	245 523 038
24	M 24	20	245 524 039
25	M 25	20	245 525 040
26	M 26	20	245 526 041
27	M 27	20	245 527 042
28	M 28	20	245 528 043
29	M 29	20	245 529 044
30	M 30	20	245 529 045

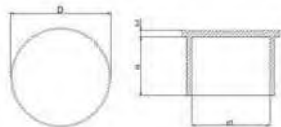

Gewindeschutzkappen Capuchons pour filetage

Anwendung: Außengewinde und Sechskant Muttern zöllig

Werkstoff: Thermoplastic (TPE), weich

Application : filetage mâle et écrous six pans pouce

Matière : thermoplastique (TPE), doux

Gewinde (G) Filetage (G)	Ød1 (mm)	Höhe (mm) Hauteur (mm)	Art.-Nr. N° Art.
G 1/8"-28	9,5	10	245 610 020
G 1/4"-19	13	20	245 613 021
G 3/8"-19	16,5	15	245 616 022
G 1/2"-14	20,5	20	245 621 023
G 3/4"-14	26	20	245 626 024
G 1"-11	33	20	245 633 025

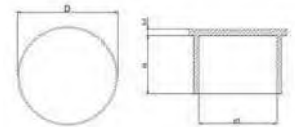

Gewindeschraubkappen Capuchons à visser

Anwendung: Außengewinde metrisch

Werkstoff: Polyethylen (LD PE), hart

Application : filetage mâle métrique

Matière : polyéthylène (LD PE), dur

Gewinde Filetage	Art.-Nr. N° Art.
M 10X1	245 510
M 12X1,5	245 512
M 14X1,5	245 514
M 16X1,5	245 516
M 18X1,5	245 518
M 20X1,5	245 520
M 22X1,5	245 522
M 24X1,5	245 524
M 26X1,5	245 526
M 28X1,5	245 528
M 30X2	245 530
M 36X2	245 536
M 42X2	245 542
M 45X2	245 545
M 52X2	245 552



Gewindeschraubkappen

Capuchons à visser



Anwendung: Innengewinde metrisch
Werkstoff: Polyethylen (LD PE), hart
Application : filetage femelle métrique
Matière : polyéthylène (LD PE), dur

Gewinde Filetage	Art.-Nr. N° Art.
M 10X1	245 410
M 12X1,5	245 412
M 14X1,5	245 414
M 16X1,5	245 416
M 18X1,5	245 418
M 20X1,5	245 420
M 22X1,5	245 422
M 24X1,5	245 424
M 26X1,5	245 426
M 30X2	245 430
M 36X2	245 436
M 42X2	245 442
M 45X2	245 445
M 52X2	245 452



Anwendung: Außengewinde zöllig
Werkstoff: Polyethylen (LD PE), hart
Application : filetage mâle pouce
Matière : polyéthylène (LD PE), dur

Gewinde Filetage	Art.-Nr. N° Art.
G 1/8"-28	245 561
G 1/4"-19	245 562
G 3/8"-19	245 563
G 1/2"-14	245 564
G 5/8"-14	245 565
G 3/4"-14	245 566
G 1"-11	245 567
G 1 1/4"-11	245 568
G 1 1/2"-11	245 569
G 2"-11	245 570



Anwendung: Innengewinde zöllig
Werkstoff: Polyethylen (LD PE), hart
Application : filetage femelle pouce
Matière : polyéthylène (LD PE), dur

Gewinde Filetage	Art.-Nr. N° Art.
G 1/8"-28	245 461
G 1/4"-19	245 462
G 3/8"-19	245 463
G 1/2"-14	245 464
G 5/8"-14	245 465
G 3/4"-14	245 466
G 1"-11	245 467
G 1 1/4"-11	245 468
G 1 1/2"-11	245 469
G 2"-11	245 470

Gewindeschraubkappen Capuchons à visser

Anwendung: Außengewinde UNF (JIC)

Werkstoff: Polyethylen (LD PE), hart

Application : filetage mâle UNF (JIC)

Matière : polyéthylène (LD PE), dur

Gewinde Filetage	Art.-Nr. N° Art.
3/8"-24 UNF	245 810
7/16"-20 UNF	245 811
1/2"-20 UNF	245 812
9/16"-18 UNF	245 813
5/8"-18 UNF	245 814
3/4"-16 UNF	245 815
7/8"-14 UNF	245 816
1 1/16"-12 UN	245 817
1 5/16"-12 UN	245 818
1 5/8"-12 UN	245 819
1 7/8"-12 UN	245 820



Anwendung: Innengewinde UNF (JIC)

Werkstoff: Polyethylen (LD PE), hart

Application : filetage femelle UNF (JIC)

Matière : polyéthylène (LD PE), dur

Gewinde Filetage	Art.-Nr. N° Art.
3/8"-24 UNF	245 710
7/16"-20 UNF	245 711
1/2"-20 UNF	245 712
9/16"-18 UNF	245 713
5/8"-18 UNF	245 714
3/4"-16 UNF	245 715
7/8"-14 UNF	245 716
1 1/16"-12 UN	245 717
1 5/16"-12 UN	245 718
1 5/8"-12 UN	245 719
1 7/8"-12 UN	245 720



Schutzkappen für Flansche, 3000 PSI Bouchons PE Bride SAE 3000 PSI

Werkstoff: Polyethylen (LD PE), rot, weich

Matière : Polyéthylène (LD PE), rouge, souple

Flansch Bride	Art.-Nr. N° Art.
1/2"	245 201
3/4"	245 203
1"	245 204
1 1/4"	245 205
1 1/2"	245 206
2"	245 207
2 1/2"	245 208
3"	245 209



R

Schutzkappen für Flansche, 6000 PSI

Bouchons PE Bride SAE 6000 PSI



Werkstoff: Polyethylen (LD PE), rot, weich
Matière : Polyéthylène (LD PE), rouge, souple

Flansch Bride	Art.-Nr. N° Art.
1/2"	245 221
3/4"	245 222
1"	245 223
1 1/4"	245 224
1 1/2"	245 225
2"	245 226
2 1/2"	245 227
3"	245 228

Sechskant-Schutzkappen

Capuchons de protection de six pans



Werkstoff: Polyethylen (LD PE), schwarz, weich
Matière : Polyéthylène (LD PE), noir, souple

SW (mm) HEX (mm)	Art.-Nr. N° Art.
14	245 614
16	245 616
17	245 617
19	245 619
22	245 622
24	245 624
27	245 627
30	245 630
32	245 632
36	245 636
41	245 641
46	245 646
50	245 650

Korrosionsschutztape

Adhésif anti corrosion



Eigenschaften: beständig gegen Säuren, Laugen und Salze, undurchlässig für Wasser und Gase, erfüllt GrDF Standard M/BAA023

Anwendung: Korrosionsschutz für metallische Bauteile, temporäre Abdichtung von Niederdruck-Gaslecks

Temperaturbereich: -50 °C bis +50 °C

Propriétés : résistant aux acides, aux bases et aux sels, imperméable à l'eau et aux Gaz, produit autorisé d'emploi GRDF (fiche N° 2015-082/CDC) et fiche guide de la distribution MRET 132

Application : protection contre la corrosion des structures métalliques, étanchéité temporaire dans les conduites de Gaz basse pression

Plage de température : -50 °C à +50 °C

Länge Longueur	Stärke (mm) Épaisseur (mm)	Art.-Nr. N° Art.
10 m	1,1	629 605 51

Sicherheits-Fangstrümpfe

Chaussette de sécurité des flexibles

Eigenschaften und Anwendung: Schlauchsicherungsstrümpfe werden zur sicheren Befestigung von Hochdruckschläuchen verwendet. Plötzlich auftretende Energien, beispielsweise durch das Lösen der Schläuche von Armaturen o.ä. können schwerste Verletzungen und größte Schäden anrichten. Schlauchsicherungsstrümpfe sorgen hier für Abhilfe.

Propriétés et application : Les chaussettes de protection de flexibles sont utilisées pour la fixation de flexibles haute pression. Des énergies qui apparaissent subitement, comme par exemple quand un flexible s'arrache de son embout, peuvent causer de graves blessures et endommager les installations. Chaussettes de protection de flexibles apportent de la protection dans ces cas.



Für Schlauch Außen-Ø (mm) Pour flexible extérieur-Ø (mm)	D (mm)	Bruchlast (kN) Charge de rupture (kN)	L1 (mm)	L2 (mm)	Art.-Nr. N° Art.
6 - 10	14	15	600	740	629 00 06 10
10 - 15	16	18,6	600	740	629 00 10 15
15 - 20	18	18,6	600	780	629 00 15 20
20 - 25	18	22,6	600	800	629 00 20 25
25 - 30	20	37	600	800	629 00 25 30
30 - 40	24	37	600	820	629 00 30 40
40 - 50	24	54,9	600	850	629 00 40 50
50 - 60	24	54,9	600	880	629 00 50 60
60 - 70	24	54,9	600	930	629 00 60 70
70 - 90	28	73,2	600	960	629 00 70 90
90 - 110	28	106,1	600	1.000	629 00 90 11

Stopflex Halteseile für Gewindeanschlüsse

Câble Stopflex pour embout filleté

Eigenschaften und Anwendung: Das Stopflex-System sorgt für Personen- und Objektschutz an Hydraulikanlagen. Falls sich Schlauchverbindungen aus irgendeinem Grund lösen, verhindert das Stopflex-System durch sein stabiles Halteseil, welches mit der Anlage verbunden ist, ein Wegschlagen bzw. Peitschen des Schlauches. Durch diese Sicherung sind Personen, die direkt neben Hydraulikschlauchleitungen arbeiten müssen, besonders geschützt.

Propriétés et application : Le système Stopflex garantit la protection des objets et des personnes sur les installations hydrauliques. Si les flexibles se dessertent pour quelque raison que ce soit, le système Stopflex empêche, par un câble de haute résistance de maintien qui est reliée à l'installation, que le tuyau ne batte ou ne fouette. Grâce à cette sécurité, les personnes travaillent à proximité des flexibles hydrauliques sont particulièrement protégées.



Innen-Ø (mm) Intérieur-Ø (mm)	Länge (mm) Longueur (mm)	Norm Norme	Art.-Nr. N° Art.
14,5	300	DIN 2353	630 00 14 50
17	300	DIN 2353	630 00 17 50
18,5	300	DIN 2353	630 00 18 50
20,5	300	DIN 2353	630 00 20 50
22,5	300	DIN 2353	630 00 22 50
24,5	300	DIN 2353	630 00 24 50
26,5	300	DIN 2353	630 00 26 50
30,5	300	DIN 2353	630 00 30 50
34	450	DIN 2353	630 00 34 00
36,5	450	DIN 2353	630 00 36 50
42,5	450	DIN 2353	630 00 42 50
45,5	450	DIN 2353	630 00 45 50
49	450	DIN 2353	630 00 49 00
52,5	450	DIN 2353	630 00 52 50
60	450	DIN 2353	630 00 60 00



R

Stopflex Halteseile für Flanschanschlüsse

Câble Stopflex pour embout à bride



Eigenschaften und Anwendung: Das Stopflex-System sorgt für Personen- und Objektschutz an Hydraulikanlagen. Falls sich Schlauchverbindungen aus irgendeinem Grund lösen, verhindert das Stopflex-System durch sein stabiles Halteseil, welches mit der Anlage verbunden ist, ein Wegschlagen bzw. Peitschen des Schlauches. Durch diese Sicherung sind Personen, die direkt neben Hydraulikschlauchleitungen arbeiten müssen, besonders geschützt.

Propriétés et application : Le système Stopflex garantit la protection des objets et des personnes sur les installations hydrauliques. Si les flexibles se dessertent pour quelque raison que ce soit, le système Stopflex empêche, par un câble de haute résistance de maintien qui est reliée à l'installation, que le tuyau ne batte ou ne fouette. Grâce à cette sécurité, les personnes travaillent à proximité des flexibles hydrauliques sont particulièrement protégées.

Innen-Ø (mm) Intérieur-Ø (mm)	Länge (mm) Longueur (mm)	Norm Norme	Art.-Nr. N° Art.
8,4	300	SAE J518	630 00 90 84
10,5	300	SAE J518	630 00 91 04
10,5	450	SAE J518	630 00 91 05
12,5	450	SAE J518	630 00 91 25
14,5	450	SAE J518	630 00 91 45
16,5	450	SAE J518	630 00 91 65
20,5	450	SAE J518	630 00 92 05
25	550	SAE J518	630 00 92 50
32	550	SAE J518	630 00 93 20
13	450	Universal	630 00 99 99

Stopflex Schellen

Colliers Stopflex

Spannbereich (mm) Zone de tension (mm)	Art.-Nr. N° Art.
11 - 11,9	630 01 11 11
12 - 12,9	630 01 12 12
13 - 13,9	630 01 13 13
14 - 15,9	630 01 14 15
16 - 17,9	630 01 16 17
17 - 18,9	630 01 17 18
18 - 19,9	630 01 18 19
20 - 21,9	630 01 20 21
21 - 22,9	630 01 21 22
22 - 23,9	630 01 22 23
24 - 25,9	630 01 24 25
25 - 26,9	630 01 25 26
26 - 27,9	630 01 26 27
27 - 28,9	630 01 27 28
28 - 29,9	630 01 28 29
30 - 31,9	630 01 30 31
32 - 33,9	630 01 32 33
34 - 35,9	630 01 34 35
36 - 37,9	630 01 36 37
38 - 39,9	630 01 38 39
39 - 40,9	630 01 39 40
40 - 41,9	630 01 40 41
42 - 43,9	630 01 42 43
43 - 44,9	630 01 43 44
44 - 45,9	630 01 44 45
45 - 47,9	630 01 45 47
48 - 50,9	630 01 48 50
51 - 53,9	630 01 51 53
53 - 54,9	630 01 53 54
54 - 56,9	630 01 54 56
57 - 59,9	630 01 57 59
60 - 62,9	630 01 60 62
63 - 65,9	630 01 63 65
66 - 68,9	630 01 66 68
69 - 71,9	630 01 69 71
72 - 74,9	630 01 72 74
75 - 77,9	630 01 75 77
78 - 80,9	630 01 78 80
81 - 83,9	630 01 81 83
84 - 86,9	630 01 84 86
87 - 89,9	630 01 87 89
90 - 92,9	630 01 90 92
93 - 95,9	630 01 93 95



Schlauchsicherungskabel Câble de sécurité pour tuyaux

Werkstoff: Stahl
Matière : acier



Für Schlauch Pour flexible	Länge (mm) Longueur (mm)	Art.-Nr. N° Art.
1/2" - 2"	500	630 02 31 50
3/4" / 2"	450	630 02 31 45
2" - 4"	900	630 02 32 90

Cablelock AS Cablelock AS



Eigenschaften und Anwendung: geeignet für alle Armaturen gemäß DIN 20066
Vorteile: Problemlos nachrüstbar, da eine Demontage bereits verlegter Schlauchleitungen nicht notwendig ist.
Propriétés et application : adapté à tout type d'embout selon la norme DIN 20066
Avantages : Sûre qui se monte facilement et ne nécessite aucun démontage préalable de la conduite à sécuriser.

Für DN Pour DN	Max. PN (bar) PN max (bar)	Drahtseil-Ø (mm) Extérieur cable-Ø (mm)	Länge (mm) Longueur (mm)	Maschinen-Fixpunkt Außen-Ø (mm) Machine point de fixation extérieur-Ø (mm)	Schlauch Außen-Ø (mm) Tuyau extérieur-Ø (mm)	Art.-Nr. N° Art.
5 - 8	450	3	450	12 - 20	11 - 19	630 03 11 19
5 - 8	700	3	450	12 - 20	11 - 19	630 03 11 20
10 - 12	450	3	500	18 - 24	17 - 28	630 03 17 28
16	420	3	550	22 - 30	23 - 31	630 03 23 31
20	420	4	640	28 - 36	26 - 35	630 03 26 35
25	420	4	700	32 - 42	34 - 44	630 03 34 44
32 (4SH)	350	5	780	38 - 52	43 - 52	630 03 44 52
40 (4SH)	310	5	840	44 - 52	50 - 61	630 03 51 61
50 (4SH)	270	5	920	56 - 62	60 - 74	630 03 61 74

Cablelock AS MEGAFORCE/B

Cablelock AS MEGAFORCE/B

Eigenschaften und Anwendung: geeignet für alle großen Nennweiten bis DN 76

Vorteile: Problemlos nachrüstbar, da eine Demontage bereits verlegter Schlauchleitungen nicht notwendig ist.

Propriétés et application : est adapté à tout diamètre nominal de tuyau jusqu'au DN 76

Avantages : Sûre qui se monte facilement et ne nécessite aucun démontage préalable de la conduite à sécuriser.



Für DN Pour DN	Max. PN (bar) PN max (bar)	Drahtseil-Ø (mm) Extérieur cable-Ø (mm)	Länge (mm) Longueur (mm)	Maschinen-Fixpunkt Außen-Ø (mm) Machine point de fixation extérieur-Ø (mm)	Schlauch Außen-Ø (mm) Tuyau extérieur-Ø (mm)	Art.-Nr. N° Art.
32	500	5	370	38 - 52	43 - 52	630 04 43 52
40	450	5	380	44 - 52	50 - 61	630 04 50 61
50	420	5	390	56 - 62	60 - 74	630 04 60 74
60	230	5	390	68 - 78	70 - 84	630 04 70 84
63	180	5	390	71 - 82	73 - 87	630 04 73 87
76	100	5	390	85 - 96	88 - 102	630 04 88 10

Cablelock AS MEGAFORCE/K

Cablelock AS MEGAFORCE/K

Eigenschaften und Anwendung: Für alle großen Nennweiten bis DN 76 geeignet, die Seile müssen bei Abriss gleich belastet werden.

Vorteile: Problemlos nachrüstbar, da eine Demontage bereits verlegter Schlauchleitungen nicht notwendig ist.

Propriétés et application : Est adapté à tout diamètre nominal jusqu'au DN 76. Les câbles doivent être soumis à la même charge en cas de rupture.

Avantages : Sûre qui se monte facilement et ne nécessite aucun démontage préalable de la conduite à sécuriser.



Für DN Pour DN	Max. PN (bar) PN max (bar)	Drahtseil-Ø (mm) Extérieur cable-Ø (mm)	Kausche Innen-Ø (mm) Intérieur de l'anse-Ø (mm)	Länge (mm) Longueur (mm)	Schlauch Außen-Ø (mm) Tuyau extérieur-Ø (mm)	Art.-Nr. N° Art.
32	420	5	für/for/pour M 14	440	43 - 52	630 04 00 32
40	420	5	für/for/pour M 14	440	50 - 61	630 04 00 40
50	420	5	für/for/pour M 14	440	60 - 74	630 04 00 50
60	230	5	für/for/pour M 14	450	70 - 84	630 04 00 60
63	180	5	für/for/pour M 14	450	73 - 87	630 04 00 63
76	100	5	für/for/pour M 14	450	88 - 102	630 04 00 76

R

Cablelock AS MEGAFORCE/L

Cablelock AS MEGAFORCE/L



Eigenschaften und Anwendung: geeignet für alle großen Nennweiten bis DN 76

Anwendung: einfach und sicher zu montierende Ausreißsicherung

Vorteile: Problemlos nachrüstbar, da eine Demontage bereits verlegter Schlauchleitungen nicht notwendig ist.

Propriétés et application : est adapté à tout diamètre nominal de tuyau jusqu'au DN 76

Application : est une sécurité anti-arrachement sûre qui se monte facilement

Avantages : Sûre qui se monte facilement et ne nécessite aucun démontage préalable de la conduite à sécuriser.

Für DN Pour DN	Max. PN (bar) PN max (bar)	Drahtseil-Ø (mm) Extérieur cable-Ø (mm)	Für Anschluss Pour connexion	Länge (mm) Longueur (mm)	Lasche Innen-Ø (mm) Intérieur rabat-Ø (mm)	Schlauch Außen-Ø (mm) Tuyau extérieur-Ø (mm)	Art.-Nr. N° Art.
32 - 40	420	5	SFL 1 1/4"	400	10,5	43 - 61	630 04 10 32
32 - 40	420	5	SFS 1 1/4"	400	14,5	43 - 61	630 04 14 32
40 - 50	420	5	SFL 1 1/2" - 2"	430	12,5	50 - 74	630 04 12 40
40 - 50	420	5	SFS 1 1/2"	430	16,5	50 - 74	630 04 16 40
40 - 50	420	5	SFS 2"	430	20,5	50 - 74	630 04 20 40
60 - 63	180	5	SFL 2 1/2"	420	12,5	70 - 87	630 04 12 60
76	100	5	SFL 3"	430	16,5	88 - 102	630 04 16 76

Cablelock EE Eco

Cablelock EE Eco

Eigenschaften und Anwendung: geeignet für alle Armaturen gemäß DIN 20066

Anwendung: einfach und sicher zu montierende Ausreißsicherung

Propriétés et application : adapté à tout type d'embout selon la norme DIN 20066

Application : est une sécurité anti-arrachement sûre qui se monte facilement



Für DN Pour DN	Max. PN (bar) PN max (bar)	Drahtseil-Ø (mm) Extérieur cable-Ø (mm)	Für Anschluss Pour connexion	Länge (mm) Longueur (mm)	Lasche Innen-Ø (mm) Intérieur rabat-Ø (mm)	Art.-Nr. N° Art.
5 - 8	450	3	L06	250	12,5	630 05 12 05
5 - 8	450	3	L08 + S06 + 1/4"	250	14,5	630 05 14 05
5 - 8	450	3	L10 + S08 + 3/8"	250	17	630 05 17 05
8 - 10	445	3	L12 + S10	270	18,5	630 05 18 08
8 - 10	445	3	S12	270	20,5	630 05 20 08
10 - 12	445	3	L15 / S14 / 1/2"	290	22,5	630 05 22 10
10 - 12	445	3	S16	290	24,5	630 05 24 10
16 - 20	420	4	L18 + 3/4"	370	27	630 05 27 16
16 - 20	420	4	L22 + S20	370	30,5	630 05 30 16
20 - 25	420	4	1"	370	34	630 05 34 20
20 - 25	420	4	L28 + S25	370	36,5	630 05 36 20
20 - 25	420	4	S30 + 1 1/4"	390	42,5	630 05 42 20
32 (bis/to/jusqu'à 4SH)	325	5	S30 + 1 1/4"	390	42,5	630 05 42 32
32 / 40 (bis/to/jusqu'à 4SH)	325 / 290	5	L35	400	45,5	630 05 45 32
40 / 50 (bis/to/jusqu'à 4SH)	290 / 250	5	1 1/2"	420	49	630 05 49 40
32 / 40 (bis/to/jusqu'à 4SH)	325 / 290	5	S38 + L42	430	52,5	630 05 52 32
40 / 50 (bis/to/jusqu'à 4SH)	290 / 250	5	2"	440	61	630 05 61 40

Cablelock ES Eco

Cablelock ES Eco



Eigenschaften und Anwendung: geeignet für alle Armaturen gemäß DIN 20066

Anwendung: einfach und sicher zu montierende Ausreißsicherung

Propriétés et application : adapté à tout type d'embout selon la norme DIN 20066

Application : est une sécurité anti-arrachement sûre qui se monte facilement

Für DN Pour DN	Max. PN (bar) PN max (bar)	Drahtseil-Ø (mm) Extérieur cable-Ø (mm)	Für Anschluss Pour connexion	Länge (mm) Longueur (mm)	Lasche Innen-Ø (mm) Intérieur rabat-Ø (mm)	Art.-Nr. N° Art.
12 - 16	445	4	SFL 1/2" + SFS 1/2"	290	8,5	630 06 08 12
20 - 25	420	4	SFL 3/4" - 1" + SFS 3/4"	360	10,5	630 06 10 20
20 - 25	420	4	SFS 1"	390	12,5	630 06 12 20
25	420	4	SFS 1 1/4"	390	14,5	630 06 14 25
32 (bis/to/jusqu'à 4SH)	325	5	SFL 1 1/4"	400	10,5	630 06 10 32
32 (bis/to/jusqu'à 4SH)	325	5	SFS 1 1/4"	430	14,5	630 06 14 32
32 / 40 (bis/to/jusqu'à 4SH)	325 / 290	5	SFS 1 1/2"	430	16,5	630 06 16 32
40 / 50 (bis/to/jusqu'à 4SH)	290 / 250	5	SFL 1 1/2" - 2"	430	12,5	630 06 12 40
40 / 50 (bis/to/jusqu'à 4SH)	290 / 250	5	SFS 2"	440	20,5	630 06 20 40

Cablelock EP Eco

Cablelock EP Eco



Eigenschaften und Anwendung: geeignet für alle Armaturen gemäß DIN 20066

Anwendung: einfach und sicher zu montierende Ausreißsicherung, freier Fixpunkt

Propriétés et application : adapté à tout type d'embout selon la norme DIN 20066

Application : est une sécurité anti-arrachement sûre qui se monte facilement, libre point fixe

Für DN Pour DN	Max. PN (bar) PN max (bar)	Drahtseil-Ø (mm) Extérieur cable-Ø (mm)	Länge (mm) Longueur (mm)	Lasche Innen-Ø (mm) Intérieur rabat-Ø (mm)	Art.-Nr. N° Art.
5 - 12	325	3	320	9	630 07 09 05
16 - 25	325	4	350	11	630 07 11 16
32 / 40 / 50	325 / 290 / 250	5	440	13	630 07 13 32

Cablelock PS31

Cablelock PS31

Eigenschaften und Anwendung: für nahezu alle Rohre, Stangen und ähnliche Profile geeignet
Vorteile: Problemlos nachrüstbar, da eine Demontage bereits verlegter Schlauchleitungen nicht notwendig ist.
Propriétés et application : est adapté à la quasi totalité des conduits, tiges ou autres profils similaires
Avantages : Sûre qui se monte facilement et ne nécessite aucun démontage préalable de la conduite à sécuriser.



Bruchlast mit CDS (kg) Charge de rupture avec CDS (kg)	Bruchlast ohne CDS (kg) Charge de rupture sans CDS (kg)	Drahtseil-Ø (mm) Extérieur cable-Ø (mm)	Kausche Innen-Ø (mm) Intérieur de l'anse-Ø (mm)	Länge (mm) Longueur (mm)	Spannbereich (mm) Zone de tension (mm)	Art.-Nr. N° Art.
450	330	3	für/for/pour M 10	220	5 - 25	630 12 10 25
450	330	3	für/for/pour M 10	250	5 - 35	630 12 10 35
450	330	3	für/for/pour M 10	300	5 - 50	630 12 10 50
450	330	3	für/for/pour M 10	390	5 - 80	630 12 10 80
450	330	3	für/for/pour M 10	460	5 - 100	630 12 10 90
450	330	3	für/for/pour M 10	610	5 - 150	630 12 10 95

Cablelock PS32

Cablelock PS32

Eigenschaften und Anwendung: für nahezu alle Rohre, Stangen und ähnliche Profile geeignet
Vorteile: Problemlos nachrüstbar, da eine Demontage bereits verlegter Schlauchleitungen nicht notwendig ist.
Propriétés et application : est adapté à la quasi totalité des conduits, tiges ou autres profils similaires
Avantages : Sûre qui se monte facilement et ne nécessite aucun démontage préalable de la conduite à sécuriser.



Bruchlast mit CDS (kg) Charge de rupture avec CDS (kg)	Bruchlast ohne CDS (kg) Charge de rupture sans CDS (kg)	Drahtseil-Ø (mm) Extérieur cable-Ø (mm)	Länge (mm) Longueur (mm)	Lasche Innen-Ø (mm) Intérieur rabat-Ø (mm)	Spannbereich (mm) Zone de tension (mm)	Art.-Nr. N° Art.
450	330	3	280	9	5 - 25	630 12 09 25
450	330	3	310	9	5 - 35	630 12 09 35
450	330	3	360	9	5 - 50	630 12 09 50
450	330	3	450	9	5 - 80	630 12 09 80
450	330	3	510	9	5 - 100	630 12 09 90
450	330	3	670	9	5 - 150	630 12 09 95

R

Cablelock PS33

Cablelock PS33



Eigenschaften und Anwendung: für nahezu alle Rohre, Stangen und ähnliche Profile geeignet
Vorteile: Problemlos nachrüstbar, da eine Demontage bereits verlegter Schlauchleitungen nicht notwendig ist.

Propriétés et application : est adapté à la quasi totalité des conduits, tiges ou autres profils similaires

Avantages : Sûre qui se monte facilement et ne nécessite aucun démontage préalable de la conduite à sécuriser.

Bruchlast mit CDS (kg) Charge de rupture avec CDS (kg)	Bruchlast ohne CDS (kg) Charge de rupture sans CDS (kg)	Drahtseil-Ø (mm) Extérieur cable-Ø (mm)	Länge (mm) Longueur (mm)	Lasche Innen-Ø (mm) Intérieur rabat-Ø (mm)	Spannbereich (mm) Zone de tension (mm)	Art.-Nr. N° Art.
450	330	3	260	9	5 - 25	630 12 90 25
450	330	3	290	9	5 - 35	630 12 90 35
450	330	3	340	9	5 - 50	630 12 90 50
450	330	3	430	9	5 - 80	630 12 90 80
450	330	3	500	9	5 - 100	630 12 90 90
450	330	3	650	9	5 - 150	630 12 90 95

Cablelock PS34

Cablelock PS34



Eigenschaften und Anwendung: für nahezu alle Rohre, Stangen und ähnliche Profile geeignet
Vorteile: Problemlos nachrüstbar, da eine Demontage bereits verlegter Schlauchleitungen nicht notwendig ist.

Propriétés et application : est adapté à la quasi totalité des conduits, tiges ou autres profils similaires

Avantages : Sûre qui se monte facilement et ne nécessite aucun démontage préalable de la conduite à sécuriser.

Bruchlast mit CDS (kg) Charge de rupture avec CDS (kg)	Bruchlast ohne CDS (kg) Charge de rupture sans CDS (kg)	Drahtseil-Ø (mm) Extérieur cable-Ø (mm)	Länge (mm) Longueur (mm)	Spannbereich 1 (mm) Zone de tension 1 (mm)	Spannbereich 2 (mm) Zone de tension 2 (mm)	Art.-Nr. N° Art.
450	330	3	270	5 - 25	5 - 25	630 12 25 25
450	330	3	300	5 - 35	5 - 35	630 12 35 35
450	330	3	350	5 - 50	5 - 50	630 12 50 50
450	330	3	440	5 - 80	5 - 80	630 12 80 80
450	330	3	500	5 - 100	5 - 100	630 12 80 90
450	330	3	660	5 - 150	5 - 150	630 12 80 95

Cablelock PS41

Cablelock PS41

Eigenschaften und Anwendung: für nahezu alle Rohre, Stangen und ähnliche Profile geeignet

Vorteile: Problemlos nachrüstbar, da eine Demontage bereits verlegter Schlauchleitungen nicht notwendig ist.

Propriétés et application : est adapté à la quasi totalité des conduits, tiges ou autres profils similaires

Avantages : Sûre qui se monte facilement et ne nécessite aucun démontage préalable de la conduite à sécuriser.



Bruchlast mit CDS (kg) Charge de rupture avec CDS (kg)	Bruchlast ohne CDS (kg) Charge de rupture sans CDS (kg)	Drahtseil-Ø (mm) Extérieur cable-Ø (mm)	Kausche Innen-Ø (mm) Intérieur de l'anse-Ø (mm)	Länge (mm) Longueur (mm)	Spannbereich (mm) Zone de tension (mm)	Art.-Nr. N° Art.
800	550	4	für/for/pour M 12	290	10 - 30	630 13 12 30
800	550	4	für/for/pour M 12	350	10 - 50	630 13 12 50
800	550	4	für/for/pour M 12	450	10 - 80	630 13 12 80
800	550	4	für/for/pour M 12	570	10 - 120	630 13 12 85
800	550	4	für/for/pour M 12	730	10 - 180	630 13 12 90
800	550	4	für/for/pour M 12	980	10 - 250	630 13 12 95

Cablelock PS42

Cablelock PS42

Eigenschaften und Anwendung: für nahezu alle Rohre, Stangen und ähnliche Profile geeignet

Vorteile: Problemlos nachrüstbar, da eine Demontage bereits verlegter Schlauchleitungen nicht notwendig ist.

Propriétés et application : est adapté à la quasi totalité des conduits, tiges ou autres profils similaires

Avantages : Sûre qui se monte facilement et ne nécessite aucun démontage préalable de la conduite à sécuriser.



Bruchlast mit CDS (kg) Charge de rupture avec CDS (kg)	Bruchlast ohne CDS (kg) Charge de rupture sans CDS (kg)	Drahtseil-Ø (mm) Extérieur cable-Ø (mm)	Länge (mm) Longueur (mm)	Lasche Innen-Ø (mm) Intérieur rabat-Ø (mm)	Spannbereich (mm) Zone de tension (mm)	Art.-Nr. N° Art.
800	550	4	340	11	10 - 30	630 13 11 30
800	550	4	400	11	10 - 50	630 13 11 50
800	550	4	500	11	10 - 80	630 13 11 80
800	550	4	630	11	10 - 120	630 13 11 85
800	550	4	780	11	10 - 180	630 13 11 90
800	550	4	1030	11	10 - 250	630 13 11 95

R

Cablelock PS43

Cablelock PS43



Eigenschaften und Anwendung: für nahezu alle Rohre, Stangen und ähnliche Profile geeignet
Vorteile: Problemlos nachrüstbar, da eine Demontage bereits verlegter Schlauchleitungen nicht notwendig ist.

Propriétés et application : est adapté à la quasi totalité des conduits, tiges ou autres profils similaires

Avantages : Sûre qui se monte facilement et ne nécessite aucun démontage préalable de la conduite à sécuriser.

Bruchlast mit CDS (kg) Charge de rupture avec CDS (kg)	Bruchlast ohne CDS (kg) Charge de rupture sans CDS (kg)	Drahtseil-Ø (mm) Extérieur cable-Ø (mm)	Länge (mm) Longueur (mm)	Lasche Innen-Ø (mm) Intérieur rabat-Ø (mm)	Spannbereich (mm) Zone de tension (mm)	Art.-Nr. N° Art.
800	550	4	320	11	10 - 30	630 13 90 30
800	550	4	380	11	10 - 50	630 13 90 50
800	550	4	480	11	10 - 80	630 13 90 80
800	550	4	610	11	10 - 120	630 13 90 85
800	550	4	760	11	10 - 180	630 13 90 90
800	550	4	1010	11	10 - 250	630 13 90 95

Cablelock PS44

Cablelock PS44



Eigenschaften und Anwendung: für nahezu alle Rohre, Stangen und ähnliche Profile geeignet
Vorteile: Problemlos nachrüstbar, da eine Demontage bereits verlegter Schlauchleitungen nicht notwendig ist.

Propriétés et application : est adapté à la quasi totalité des conduits, tiges ou autres profils similaires

Avantages : Sûre qui se monte facilement et ne nécessite aucun démontage préalable de la conduite à sécuriser.

Bruchlast mit CDS (kg) Charge de rupture avec CDS (kg)	Bruchlast ohne CDS (kg) Charge de rupture sans CDS (kg)	Drahtseil-Ø (mm) Extérieur cable-Ø (mm)	Länge (mm) Longueur (mm)	Spannbereich 1 (mm) Zone de tension 1 (mm)	Spannbereich 2 (mm) Zone de tension 2 (mm)	Art.-Nr. N° Art.
800	550	4	370	10 - 30	10 - 30	630 13 30 30
800	550	4	430	10 - 50	10 - 50	630 13 50 50
800	550	4	530	10 - 80	10 - 80	630 13 80 80
800	550	4	650	10 - 120	10 - 120	630 13 80 85
800	550	4	810	10 - 180	10 - 180	630 13 80 90
800	550	4	1060	10 - 250	10 - 250	630 13 80 95

Cablelock AS Professional - Edelstahl

Cablelock AS Professional - inox

Eigenschaften und Anwendung: für alle Armaturen gemäß DIN 20066 geeignet

Werkstoff: Edelstahl (V2A)

Vorteile: Problemlos nachrüstbar, da eine Demontage bereits verlegter Schlauchleitungen nicht notwendig ist.

Propriétés et application : adapté à tout type d'embout selon la norme DIN 20066

Matière : inox (V2A)

Avantages : Sûre qui se monte facilement et ne nécessite aucun démontage préalable de la conduite à sécuriser.



Für DN Pour DN	Max. PN (bar) PN max (bar)	Drahtseil-Ø (mm) Extérieur cable-Ø (mm)	Maschinen-Fixpunkt Außen-Ø (mm) Machine point de fixation extérieur-Ø (mm)	Art.-Nr. N° Art.
5 - 8	450	3	8 - 21	630 08 08 21v
10 - 12	450	3	17 - 28	630 08 17 28v
16 (2SN / 2SC)	330	3	22 - 31	630 08 21 31v
16 (R15)	450	4	22 - 31	630 08 22 31v
20 (R15)	380	4	26 - 36	630 08 26 36v
25 (4SP)	300	4	32 - 44	630 08 32 44v
25 (R15)	420	5	32 - 44	630 08 33 44v
32 (2SN)	165	4	38 - 52	630 08 38 52v
32 (4SH)	325	5	38 - 52	630 08 39 52v
40 (2SN)	110	4	44 - 61	630 08 44 61v
40 (4SH)	290	5	44 - 61	630 08 45 61v
50 (2SN)	80	4	56 - 74	630 08 56 74v
50 (4SH)	250	5	56 - 74	630 08 57 74v

Eigenschaften und Anwendung: geeignet für alle Armaturen gemäß DIN 20066

Werkstoff: Edelstahl (V4A)

Vorteile: Problemlos nachrüstbar, da eine Demontage bereits verlegter Schlauchleitungen nicht notwendig ist.

Propriétés et application : adapté à tout type d'embout selon la norme DIN 20066

Matière : Inox (V4A)

Avantages : Sûre qui se monte facilement et ne nécessite aucun démontage préalable de la conduite à sécuriser.



Für DN Pour DN	Max. PN (bar) PN max (bar)	Drahtseil-Ø (mm) Extérieur cable-Ø (mm)	Maschinen-Fixpunkt Außen-Ø (mm) Machine point de fixation extérieur-Ø (mm)	Art.-Nr. N° Art.
5 - 8	450	3	8 - 21	630 08 08 22v
10 - 12	450	3	17 - 28	630 08 17 29v
16 (2SN / 2SC)	330	3	22 - 31	630 08 21 32v
16 (R15)	450	4	22 - 31	630 08 22 32v
20 (R15)	420	4	26 - 36	630 08 26 37v
25 (4SP)	300	4	32 - 44	630 08 32 45v
25 (R15)	420	5	32 - 44	630 08 33 45v
32 (2SN)	165	4	38 - 52	630 08 38 53v
32 (4SH)	325	5	38 - 52	630 08 39 53v
40 (2SN)	110	4	44 - 61	630 08 44 62v
40 (4SH)	290	5	44 - 61	630 08 45 62v
50 (2SN)	80	4	56 - 74	630 08 56 75v
50 (4SH)	250	5	56 - 74	630 08 57 75v

Cablelock ASE - Edelstahl

Cablelock ASE - inox



Eigenschaften und Anwendung: geeignet für alle Armaturen gemäß DIN 20066

Anwendung: einfach und sicher zu montierende Ausreißsicherung

Werkstoff: Edelstahl (V2A)

Propriétés et application : adapté à tout type d'embout selon la norme DIN 20066

Application : est une sécurité anti-arrachement sûre qui se monte facilement

Matière : inox (V2A)

Für DN Pour DN	Max. PN (bar) PN max (bar)	Drahtseil-Ø (mm) Extérieur cable-Ø (mm)	Für Anschluss Pour connexion	Länge (mm) Longueur (mm)	Lasche Innen-Ø (mm) Intérieur rabat-Ø (mm)	Art.-Nr. N° Art.
5 - 8	450	3	L06	250	12,5	630 09 12 05v
5 - 8	450	3	L08 + S06 + 1/4"	250	14,5	630 09 14 05v
5 - 8	450	3	L10 + S08 + 3/8"	250	17	630 09 17 05v
8 - 10	445	3	L12 + S10	270	18,5	630 09 18 08v
8 - 10	445	3	S12	270	20,5	630 09 20 08v
10 - 12	445	3	L15 / S14 / 1/2"	290	22,5	630 09 22 10v
10 - 12	445	3	S16	290	24,5	630 09 24 10v
16 - 20	420	4	L18 + 3/4"	370	27	630 09 27 16v
16 - 20	420	4	L22 + S20	370	30,5	630 09 30 16v
20 - 25	380	4	1"	370	34	630 09 34 20v
20 - 25	380	4	L28 + S25	370	36,5	630 09 36 20v
20 - 25	380	4	S30	390	42,5	630 09 42 20v
32 (4SH)	325	5	1 1/4"	390	42,5	630 09 42 32v
32 / 40 (4SH)	325 / 290	5	L35	400	45,5	630 09 45 32v
40 / 50 (4SH)	290 / 250	5	1 1/2"	420	49	630 09 49 40v
32 / 40 (4SH)	325 / 290	5	S38 / L42	430	52,5	630 09 52 32v
40 / 50 (4SH)	290 / 250	5	2"	440	61	630 09 61 40v

Cablelock ASE - Edelstahl

Cablelock ASE - inox

Eigenschaften und Anwendung: geeignet für alle Armaturen gemäß DIN 20066

Anwendung: einfach und sicher zu montierende Ausreißsicherung

Werkstoff: Edelstahl (V4A)

Propriétés et application : adapté à tout type d'embout selon la norme DIN 20066

Application : est une sécurité anti-arrachement sûre qui se monte facilement

Matière : Inox (V4A)



Für DN Pour DN	Max. PN (bar) PN max (bar)	Drahtseil-Ø (mm) Extérieur cable-Ø (mm)	Für Anschluss Pour connexion	Länge (mm) Longueur (mm)	Lasche Innen-Ø (mm) Intérieur rabat-Ø (mm)	Art.-Nr. N° Art.
5 - 8	450	3	L06	250	12,5	630 09 12 06v
5 - 8	450	3	L08 + S06 + 1/4"	250	14,5	630 09 14 06v
5 - 8	450	3	L10 + S08 + 3/8"	250	17	630 09 17 06v
8 - 10	445	3	L12 + S10	270	18,5	630 09 18 09v
8 - 10	445	3	S12	270	20,5	630 09 20 09v
10 - 12	445	3	L15 / S14 / 1/2"	290	22,5	630 09 22 11v
10 - 12	445	3	S16	290	24,5	630 09 24 11v
16 - 20	420	4	L18 + 3/4"	370	27	630 09 27 17v
16 - 20	420	4	L22 + S20	370	30,5	630 09 30 17v
20 - 25	380	4	1"	370	34	630 09 34 21v
20 - 25	380	4	L28 + S25	370	36,5	630 09 36 21v
20 - 25	380	4	S30	390	42,5	630 09 42 21v
32 (4SH)	325	5	1 1/4"	390	42,5	630 09 42 33v
32 / 40 (4SH)	325 / 290	5	L35	400	45,5	630 09 45 33v
40 / 50 (4SH)	290 / 250	5	1 1/2"	420	49	630 09 49 41v
32 / 40 (4SH)	325 / 290	5	S38 / L42	430	52,5	630 09 52 33v
40 / 50 (4SH)	290 / 250	5	2"	440	61	630 09 61 41v

Cablelock ASS - Edelstahl

Cablelock ASS - inox



Eigenschaften und Anwendung: geeignet für alle Armaturen gemäß DIN 20066

Werkstoff: Edelstahl (V2A)

Vorteile: einfach und sicher zu montierende Ausreißsicherung

Propriétés et application : adapté à tout type d'embout selon la norme DIN 20066

Matière : inox (V2A)

Avantages : une sécurité anti-arrachement sûre qui se monte facilement

Für DN Pour DN	Max. PN (bar) PN max (bar)	Drahtseil-Ø (mm) Extérieur cable-Ø (mm)	Für Anschluss Pour connexion	Länge (mm) Longueur (mm)	Lasche Innen-Ø (mm) Intérieur rabat-Ø (mm)	Art.-Nr. N° Art.
12 - 16	445	4	SFL 1/2" + SFS 1/2"	290	8,5	630 10 08 12v
20 - 25	380	4	SFL 3/4" - 1" + SFS 3/4"	360	10,5	630 10 10 20v
20 - 25	380	4	SFS 1"	390	12,5	630 10 12 20v
25	380	4	SFS 1 1/4"	390	14,5	630 10 14 25v
32 (4SH)	325	5	SFL 1 1/4"	400	10,5	630 10 10 32v
32 (4SH)	325	5	SFS 1 1/4"	430	14,5	630 10 14 32v
32 / 40 (4SH)	325 / 290	5	SFS 1 1/2"	430	16,5	630 10 16 32v
40 / 50 (4SH)	290 / 250	5	SFL 1 1/2" - 2"	430	12,5	630 10 12 40v
40 / 50 (4SH)	290 / 250	5	SFS 2"	440	20,5	630 10 20 40v



Eigenschaften und Anwendung: geeignet für alle Armaturen gemäß DIN 20066

Werkstoff: Edelstahl (V4A)

Vorteile: einfach und sicher zu montierende Ausreißsicherung

Propriétés et application : adapté à tout type d'embout selon la norme DIN 20066

Matière : Inox (V4A)

Avantages : une sécurité anti-arrachement sûre qui se monte facilement

Für DN Pour DN	Max. PN (bar) PN max (bar)	Drahtseil-Ø (mm) Extérieur cable-Ø (mm)	Für Anschluss Pour connexion	Länge (mm) Longueur (mm)	Lasche Innen-Ø (mm) Intérieur rabat-Ø (mm)	Art.-Nr. N° Art.
12 - 16	445	4	SFL 1/2" + SFS 1/2"	290	8,5	630 10 08 13v
20 - 25	380	4	SFL 3/4" - 1" + SFS 3/4"	360	10,5	630 10 10 21v
20 - 25	380	4	SFS 1"	390	12,5	630 10 12 21v
25	380	4	SFS 1 1/4"	390	14,5	630 10 14 26v
32 (4SH)	325	5	SFL 1 1/4"	400	10,5	630 10 10 33v
32 (4SH)	325	5	SFS 1 1/4"	430	14,5	630 10 14 33v
32 / 40 (4SH)	325 / 290	5	SFS 1 1/2"	430	16,5	630 10 16 33v
40 / 50 (4SH)	290 / 250	5	SFL 1 1/2" - 2"	430	12,5	630 10 12 41v
40 / 50 (4SH)	290 / 250	5	SFS 2"	440	20,5	630 10 20 41v

Cablelock ASF - Edelstahl

Cablelock ASF - inox

Eigenschaften und Anwendung: geeignet für alle Armaturen gemäß DIN 20066

Anwendung: einfach und sicher zu montierende Ausreißsicherung, freier Fixpunkt

Werkstoff: Edelstahl (V2A)

Propriétés et application : adapté à tout type d'embout selon la norme DIN 20066

Application : est une sécurité anti-arrachement sûre qui se monte facilement, libre point fixe

Matière : inox (V2A)



Für DN Pour DN	Max. PN (bar) PN max (bar)	Drahtseil-Ø (mm) Extérieur cable-Ø (mm)	Länge (mm) Longueur (mm)	Lasche Innen-Ø (mm) Intérieur rabat-Ø (mm)	Art.-Nr. N° Art.
5 - 12	325	3	320	9	630 11 09 05v
16 - 25	325	4	350	11	630 11 11 16v
32 / 40 / 50 (4SH)	325 / 290 / 250	5	440	13	630 11 13 32v

Eigenschaften und Anwendung: geeignet für alle Armaturen gemäß DIN 20066

Anwendung: einfach und sicher zu montierende Ausreißsicherung, freier Fixpunkt

Werkstoff: Edelstahl (V4A)

Propriétés et application : adapté à tout type d'embout selon la norme DIN 20066

Application : est une sécurité anti-arrachement sûre qui se monte facilement, libre point fixe

Matière : Inox (V4A)



Für DN Pour DN	Max. PN (bar) PN max (bar)	Drahtseil-Ø (mm) Extérieur cable-Ø (mm)	Länge (mm) Longueur (mm)	Lasche Innen-Ø (mm) Intérieur rabat-Ø (mm)	Art.-Nr. N° Art.
5 - 12	325	3	320	9	630 11 09 06v
16 - 25	325	4	350	11	630 11 11 17v
32 / 40 / 50 (4SH)	325 / 290 / 250	5	440	13	630 11 13 33v

Cablelock Druckstücke

Pièce de compression Cablelock

Für Pour	Art.-Nr. N° Art.
PS3	630 02 40 21
PS4	630 02 40 22

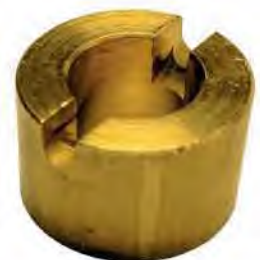

R

Tape für Cablelock

Bande pour cablelock



Abmessungen (mm) Dimension (mm)	Länge (mm) Longueur (mm)	Art.-Nr. N° Art.
25X1	2000	630 02 40 02
25X1	5000	630 02 40 05
25X1	10000	630 02 40 10
40x1	5000	630 02 41 05

Cablelock Montagewerkzeuge

Cablelock outils d'assemblage



Eigenschaften: Komplettsset enthält alle benötigten Werkzeuge für die Cablelock Montage.

Lieferumfang: Sicherheits-Schraubendreher Innen 6-kt M3, Schere, Doppelmaulschlüssel, Innen 6-kt Schlüssel M3, M5, M6

Propriétés : Le kit complet contient tous les outils nécessaires pour le montage de Cablelock.

Contenu de la livraison : tournevis de sécurité à 6 pans creux M3, ciseaux, clé à fourche double, clé à 6 pans creux M3, M5, M6

Art.-Nr.
N° Art.
630 02 40 51



Eigenschaften: Der Sicherheits-Schraubendreher erleichtert die Montage der Sicherungsschrauben erheblich.

Propriétés : Le tournevis de sécurité facilite considérablement le serrage des vis de sécurité.

Art.-Nr.
N° Art.
630 02 40 52

Klettbinder mit Aufhänger

Suspension à velcro

Eigenschaften: schwarz, mit Klettverschluss und Schnalle
Anwendung: zur Bündelung mehrerer Schlauchleitungen
Werkstoff: Band aus Nylon 11, Schnalle aus nickelbeschichtetem Stahl
Propriétés : noir, avec fermeture Velcro et boucle
Application : pour l'assemblage de plusieurs flexibles
Matière : bande en nylon 11, boucle en acier nickelé



Klettverbinder Innen-Ø (mm) Bande velcro Ø intérieur (mm)	Art.-Nr. N° Art.
70	629 660 70
100	629 661 00
125	629 661 25
155	629 661 55
180	629 661 80

Klettbinder ohne Aufhänger

Bande velcro

Eigenschaften: mit Klettverschluss
Anwendung: zur Bündelung mehrerer Schlauchleitungen
Werkstoff: Nylon 11, schwarz
Propriétés : avec fermeture velcro
Application : pour l'assemblage de plusieurs flexibles
Matière : nylon 11, noir



Klettverbinder bis Innen-Ø (mm) Bande velcro jusqu'à Ø intérieur (mm)	Art.-Nr. N° Art.
70	629 660 07
100	629 660 10
125	629 660 12
155	629 660 15
180	629 660 18

Bündelungsriemen mit Schnalle

Sangle de cerclage avec boucle

Eigenschaften und Anwendung: Zugfestigkeit der Riemen 300 - 420 kg
Werkstoff: Polyester
Propriétés et application : résistance à la traction 300 - 420 kg
Matière : polyester



Breite (mm) Largeur (mm)	Länge (mm) Longueur (mm)	Stärke (mm) Épaisseur (mm)	Art.-Nr. N° Art.
9	250	1,4	629 662 25
20	400	1,8	629 662 40
20	600	1,8	629 662 60
20	800	1,8	629 662 80
23	850	2,3	629 662 85

Bündelungsriemen mit Schnappschloss

Sangle de cerclage avec verrou

Werkstoff: Polyester

Matière : polyester



Gesamtlänge (mm) Longueur totale (mm)	Art.-Nr. N° Art.
500	629 663 05
1000	629 663 10
1500	629 663 15

TPE Servicestopfen

Bouchons de service TPE



Eigenschaften: schützt die Bohrung ohne die Umgebung abzudecken, der konische Stopfen ist für mehrere Gewindegrößen verwendbar

Werkstoff: thermoplastisches Elastomer

Temperaturbereich: max. 100 °C

Schnell zu montieren und demontieren.

Propriétés : protège le trou sans couvrir l'environnement le bouchon conique peut être utilisé pour plusieurs tailles de filetage

Matière : élastomère thermoplastique

Plage de température : max. 100 °C

Rapide à monter et à démonter.

ØD (mm)	Ød1 (mm)	Art.-Nr. N° Art.
5	3	629 600 03
6	4	629 600 05
8	6	629 600 07
10	8	629 600 09
12	10	629 600 11
14	12	629 600 13
18	16	629 600 17

Servicestopfen ÖLAST

Bouchon de maintenance ÖLAST

Eigenschaften und Anwendung: Zum Verschließen von Schläuchen, Rohren und Bohrungen. Verhindert das Ausfließen von Fluiden. Verschmutzungen werden vermieden, auch wenn das Medium im Kreislauf belassen wird. Es können Schächte an Maschinen vor Staub und Korrosion geschützt, oder bei Reinigungs- oder Lackierarbeiten das Eindringen von Schmutz, Flüssigkeiten oder Farbe verhindert werden. Beständig gegen alle handelsüblichen Reinigungsmittel, leicht zu Kürzen bei Anstehen des Stopfens.

Werkstoff: gefertigt aus hochqualitativem, ölbeständigem Gummi

Temperaturbereich: -25 °C bis +90 °C

Achtung: Nur zur Anwendung in druckfreien und Unterdrucksystemen geeignet!

Propriétés et application : Pour fermer les tuyaux, les tubes et les trous. Empêche les fluides de s'écouler. Les salissures sont évitées, même si le fluide est laissé en circulation. Il est possible de protéger les puits des machines contre la poussière et la corrosion ou d'empêcher la pénétration de saletés, de liquides ou de peinture lors de travaux de nettoyage ou de peinture. Résistant à tous les produits de nettoyage usuels, facile à raccourcir lorsque le bouchon est en place.

Matière : réalisé en caoutchouc haute qualité résistant à l'huile

Plage de température : -25 °C à +90 °C

Attention : ne convient qu'à des applications hors pression ou pour le vide !



Abmessungen Dimension	Art.-Nr. N° Art.
Ø 1 - 10 mm	629 602
Ø 4 - 23 mm	629 600
Ø 12 - 43 mm	629 601

Servicestopfen ÖLAST Set

Kit bouchon de maintenance ÖLAST

Eigenschaften und Anwendung: Das Set besteht aus allen 3 erhältlichen Größen in einer wiederverschließbaren Verpackung, womit Sie jederzeit den passenden Servicestopfen zur Hand haben. Weitere Informationen finden Sie in der Beschreibung der Einzel-Stopfen.

Werkstoff: gefertigt aus hochqualitativem, ölbeständigem Gummi

Temperaturbereich: -25 °C bis +90 °C

Achtung: Nur zur Anwendung in druckfreien und Unterdrucksystemen geeignet!

Propriétés et application : L'assortiment se compose de 3 tailles. De cette façon, vous avez toujours le bon bouchon à portée de main. Vous trouverez plus d'informations dans le descriptif de chaque bouchon.

Matière : réalisé en caoutchouc haute qualité résistant à l'huile

Plage de température : -25 °C à +90 °C

Attention : ne convient qu'à des applications hors pression ou pour le vide !



Inhalt Contenu	Art.-Nr. N° Art.
4x Ø 1 - 10 mm, 4x Ø 4 - 23 mm, 2x Ø 12 - 43 mm	629 603

Ölbindemittel Set

Kit absorbant anti-pollution



Lieferumfang: 20 Stück Ölbindematten, 3 Stück Öl-Sorb-Rollen, 1 kg Ölbindegranulat, 1 Paar Schutzhandschuhe, 1 Kunststoffabfallsack und Dichtmasse

Contenu de la livraison : 20 pièces feuilles absorbantes d'huile, 3 pièces rouleaux absorbeurs d'huile, 1 kg de granulats absorbants d'huile, 1 paire de gants de protection, 1 sac à déchets en PVC et un étanchéifiant

Abmessungen (cm)	Art.-Nr.
Dimension (cm)	N° Art.
70X50X12	629 605 00

Öl-Sorb Rollen

Rouleaux absorbeur d'huile



Saugfähigkeit: ca. 3,5 - 4,0 Liter/Stück

Absorptivité : sur 3,5 - 4,0 Litres/pièce

Abmessungen (mm)	Art.-Nr.
Dimension (mm)	N° Art.
75X1250	629 605 10

Ölbindegranulat

Granulat absorbeur d'huile



Saugfähigkeit: ca. 0,6 - 1,0 Liter/kg

Absorptivité : sur 0,6 - 1,0 Litres/kg

Inhalt	Art.-Nr.
Contenu	N° Art.
13 kg	629 605 11

Ölbindematten

Feuilles absorbantes d'huile

Saugfähigkeit: ca. 0,6 - 0,96 Liter/Stück

Absorptivité : sur 0,6 - 0,96 Litres/pièce

Abmessungen (mm) Dimension (mm)	Verpackungseinheit Unité d'emballage
400X520	50 Stück/pieces/pièces

Art.-Nr.
N° Art.
629 605 12





Maschinen, Werkzeuge, Lagertechnik und Schmierstoffe

Machines, outils, technologie de stockage et lubrifiants

Seite
Page



Hydraulikpressen SH2, HM200, SC3, SC4, SH4, SH7, SC6, SH6, SH10, SC12

Presses à sertir hydraulique SH2, HM200, SC3, SC4, SH4, SH7, SC6, SH6, SH10, SC12

482



Pressbacken, Ersatzteile und Prüfdorne

Mors de presse, pièces de rechange et piges de contrôle de sertissage

495



Prägevorrichtung SH

Marqueuse SH

499



Schlauchtrennmaschinen EM3, EM4, EM6

Tronçonneuses de flexibles EM3, EM4, EM6

502



Absauganlagen UVC50, UVC100

Systèmes d'aspiration UVC50, UVC100

506



Schälmaschinen USM2, USM10

Dénudeuses pour flexibles USM2, USM10

506



Nippelstoßgerät UNE10

Emmancheuse à embouts UNE10

508



Schlauchprüfstand P160

Banc d'épreuve pour flexibles P160

509



Werkstatt-Grundausrüstungen Schlauchfertigung

Equipement de base pour fabrication de tuyaux

509



Schlauch- und Rohrreinigung PTC

Outil de nettoyage des tuyaux et tubes PTC

511

S

Maschinen, Werkzeuge, Lagertechnik und Schmierstoffe

Machines, outils, technologie de stockage et lubrifiants

Seite
Page



Schlauch- und Rohrreinigung Mundstücke

Embouts pour outil de nettoyage des tuyaux et tubes

512



Schlauch- und Rohrreinigung Projektile

Projectiles pour outil de nettoyage des tuyaux et tubes

514



Hydrauliköle HLP, HVI

Huiles hydraulique HLP, HVI

518



Schlauchrollenhaspeln SH7T

Dévidoirs à tuyaux SH7T

519



Schlauchspulenständer

Supports pour tourets à tuyaux

519



Lagerregale und -teile

Rayonnages de stockage et pièces

520



Sortimentskästen

Coffrets assortiments

522

Anleitung für Prüfdorne Notice pour les piges de contrôle

1. Wählen Sie den für Ihre Anforderungen benötigten Schlauch, sowie die dazu passenden Fassungen und Armaturen aus unserem Programm aus.

1. Sélectionner le flexible adapté à vos exigences, ainsi que les douilles et embouts correspondants.

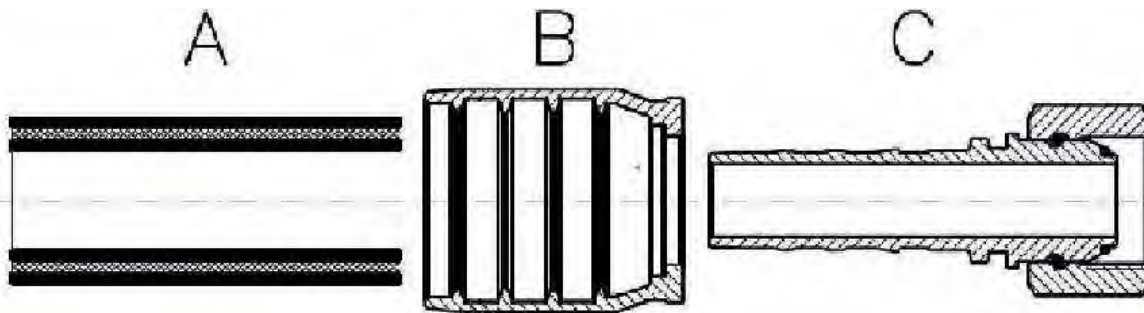

2. Schneiden Sie den Schlauch mit einer entsprechenden Abschneidemaschine in die benötigte Länge.
3. Falls das Schälen des Schlauches erforderlich ist, entfernen Sie den Obergummi (Schälmaße siehe Pressmaßtabelle), ohne dabei die Stahl-Spiralen des Schlauches zu beschädigen.
4. Schieben Sie die Fassung komplett über den Schlauch und drücken Sie die Armatur vollständig in den Schlauch. Verwenden Sie einen Prüfdorn der entsprechenden Nennweite der Armatur und führen Sie diesen in die Armatur ein. Der Prüfdorn sollte vor dem Pressen bis zum Anschlag in die Armatur rutschen können. Ziehen Sie den Prüfdorn wieder aus dem Schlauch.

2. Découper le tuyau à sa longueur souhaitée avec une tronçonneuse adaptée.
3. S'il est nécessaire de dénuder le tuyau, retirez la surface supérieure de la robe (dimensions de dénudage, voir tableau des côtes de sertissage) sans endommager les spirales en acier du tuyau.
4. Poussez la douille entièrement sur le tuyau et enfoncez l'embout à l'intérieur du tuyau. Utilisez un mandrin d'essai de la largeur nominale de l'embout et introduisez-le dans l'embout. Le mandrin d'essai doit glisser jusqu'à la butée de l'embout avant le sertissage. Retirez le mandrin d'essai du tuyau.

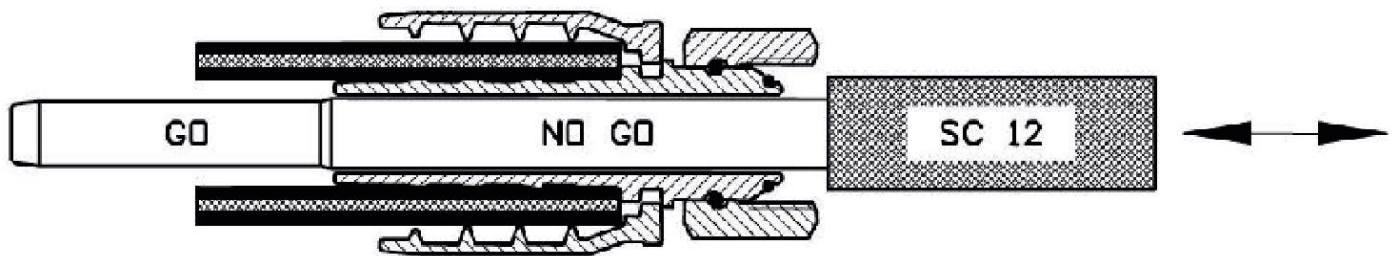

5. Pressen Sie die Fassung lt. der Pressmaßtabelle, die Sie von uns erhalten können.
6. Kontrollieren Sie das Pressmaß zuerst durch Messungen an der Außenseite der Fassung. Die Messungen sollten mit einer Toleranz von +0,0/-0,2mm den spezifischen Durchmesser entsprechen.
7. Führen Sie nun wieder den Prüfdorn ein.
8. Falls der NO-GO-Bereich des Prüfdornes, so wie im Bild unten zu sehen ist, stecken bleibt, ist das Pressmaß in Ordnung.
9. Falls der NO-GO-Bereich des Prüfdornes sich weiterhin durch die Armatur schieben läßt, ist das Pressmaß in Schritten von 0,1mm zu senken um eine optimale Nippeleinschnürung wie in der unteren Abbildung gezeigt.

5. Sertissez la douille selon le tableau des côtes de sertissage que vous pouvez recevoir de notre part.
6. Contrôlez les côtes de sertissage par mesure de la partie extérieure de la douille. Les côtes doivent correspondre à une tolérance de +0,0/-0,2mm en respect du diamètre spécifique.
7. Introduisez à nouveau le mandrin d'essai.
8. Si la zone NO-GO de la pige de contrôle reste enfichée, comme dans l'illustration ci-dessous, la côte de sertissage est correcte.
9. Si l'on peut continuer de déplacer la zone NO-GO du mandrin d'essai dans le embout, il faut réduire la côte de sertissage par étapes de 0,1 mm pour un étranglement optimal de l'embout comme dans l'illustration ci-dessous.



S

SH 2 A Set Hydraulikpresse

SH 2 A Kit presse à sertir hydraulique



Bauart: Hohlkolben

Eigenschaften: kompakte, universelle und leichte Bauweise, schmierungsfreie Gleitlager, manueller Antrieb

Anwendung: ideal geeignet für Werkstätten und Servicefahrzeuge

Lieferumfang: inklusive Pressbacken Typ 263 - Ø 14, 17, 20, 24, 28, 32, 40 mm

Vorteile: niedrige Wartungskosten durch schmierungsfreie Gleitlager mit 20% geringerer Reibkraft, leichte Bauweise mit großem Öffnungsweg und maximalem Pressbereich
Presskraft 900 kN, Öffnungsweg +22 mm, Öffnung ohne Backen 77 mm.

Type de construction : Piston creux

Propriétés : construction compacte, universelle et légère, paliers lisses sans lubrification, entraînement manuel

Application : convient idéalement aux ateliers et aux véhicules de service

Contenu de la livraison : y compris mâchoires de pressage type 263 - Ø 14, 17, 20, 24, 28, 32, 40 mm

Avantages : faibles coûts de maintenance grâce à des paliers lisses sans lubrification avec une force de friction réduite de 20%, construction légère avec une grande course d'ouverture et une plage de pressage maximale

Force de compression 900 kN, course d'ouverture +22 mm, ouverture sans mâchoires 77 mm.

Antrieb Entrainement	LxBxH (mm) LxLxH (mm)	Gewicht (kg) Poids (kg)	SAE R 15 / 4 SH	SAE R 12 / 4 SP	Industrie L'industrie	90° Bogen 90° Coude	Max. Pressbereich (mm) Zone de pressage max. (mm)	Art.-Nr. N° Art.
12 V	450x450x350	41	1"	1 1/4"	1 1/4"	1"	63	433 815 12
230 V	450x450x350	41	1"	1 1/4"	1 1/4"	1"	63	433 805 01

SH 2 M Ecoline Set Hydraulikpresse

SH 2 M Ecoline kit presse à sertir manuelle portable



Bauart: Hohlkolben

Eigenschaften: kompakte, universelle und leichte Bauweise, schmierungsfreie Gleitlager, manueller Antrieb

Anwendung: ideal geeignet für Werkstätten und Servicefahrzeuge

Lieferumfang: inklusive Pressbacken Typ 263 - 43381005 (Ø 14, 17, 20, 24 mm), 43381006 (Ø 14, 17, 20, 24, 28, 32, 40 mm)

Vorteile: niedrige Wartungskosten durch schmierungsfreie Gleitlager mit 20% geringerer Reibkraft, leichte Bauweise mit großem Öffnungsweg und maximalem Pressbereich
Presskraft 900 kN, Öffnungsweg +22 mm, Öffnung ohne Backen 77 mm.

Type de construction : Piston creux

Propriétés : construction compacte, universelle et légère, paliers lisses sans lubrification, entraînement manuel

Application : convient idéalement aux ateliers et aux véhicules de service

Contenu de la livraison : y compris mâchoires de pressage type 263 - 43381005 (Ø 14, 17, 20, 24 mm), 43381006 (Ø 14, 17, 20, 24, 28, 32, 40 mm)

Avantages : faibles coûts de maintenance grâce à des paliers lisses sans lubrification avec une force de friction réduite de 20%, construction légère avec une grande course d'ouverture et une plage de pressage maximale

Force de compression 900 kN, course d'ouverture +22 mm, ouverture sans mâchoires 77 mm.

LxBxH (mm) LxLxH (mm)	Gewicht (kg) Poids (kg)	SAE R 15 / 4 SH	SAE R 12 / 4 SP	Industrie L'industrie	90° Bogen 90° Coude	Max. Pressbereich (mm) Zone de pressage max. (mm)	Art.-Nr. N° Art.
216x165x348	29	1"	1 1/4"	1 1/4"	1"	63	433 810 05
216x165x348	29	1"	1 1/4"	1 1/4"	1"	63	433 810 06

SH 2 M Hydroaggregat HP700

SH 2 M Pompe hydro-pneumatique HP700

Umbausatz Hydroaggregat. Mit diesem Umbausatz kann die Hydraulikpresse SH 2 M Ecoline wie gewohnt mit der Handpumpe oder mit dem Hydroaggregat betrieben werden.

Bausatz komplett mit Kupplungen und Verschraubungen

Kit de conversion d'unité de puissance hydraulique. Avec ce kit de conversion, la presse hydraulique SH 2 M Ecoline peut être utilisée comme d'habitude avec la pompe manuelle ou avec l'unité hydraulique.

Kit complet avec raccords et vissages



Art.-Nr.
N° Art.

433 810 08

SH 2 M H2 Hydraulikpresse

SH 2 M H2 presse à sertir hydraulique

Bauart: Hohlkolben

Eigenschaften: kompakte, universelle und leichte Bauweise, schmierungsfreie Gleitlager, manueller Antrieb

Anwendung: ideal geeignet für Werkstätten und Servicefahrzeuge

Lieferumfang: inklusive Pressbacken Typ 263 - Ø 14, 17, 20, 24, 28, 32, 40 mm

Vorteile: niedrige Wartungskosten durch schmierungsfreie Gleitlager mit 20% geringerer Reibkraft, leichte Bauweise mit großem Öffnungsweg und maximalem Pressbereich
Presskraft 900 kN, Öffnungsweg +22 mm, Öffnung ohne Backen 77 mm.

Type de construction : Piston creux

Propriétés : construction compacte, universelle et légère, paliers lisses sans lubrification, entraînement manuel

Application : convient idéalement aux ateliers et aux véhicules de service

Contenu de la livraison : y compris mâchoires de pressage type 263 - Ø 14, 17, 20, 24, 28, 32, 40 mm

Avantages : faibles coûts de maintenance grâce à des paliers lisses sans lubrification avec une force de friction réduite de 20%, construction légère avec une grande course d'ouverture et une plage de pressage maximale

Force de compression 900 kN, course d'ouverture +22 mm, ouverture sans mâchoires 77 mm.



LxBxH (mm) LxLxH (mm)	Gewicht (kg) Poids (kg)	SAE R 15 / 4 SH	SAE R 12 / 4 SP	Industrie L'industrie	90° Bogen 90° Coude	Max. Pressbereich (mm) Zone de pressage max. (mm)	Art.-Nr. N° Art.
500x420x440	32	1"	1 1/4"	1 1/4"	1"	63	433 810 01

SH 2 P Set Hydraulikpresse

SH 2 P Kit presse à sertir hydro-pneumatique



Bauart: Hohlkolben

Eigenschaften: kompakte, universelle und leichte Bauweise, schmierungsfreie Gleitlager, pneumatischer Antrieb

Anwendung: ideal geeignet für Werkstätten und Servicefahrzeuge

Lieferumfang: inklusive Pressbacken Typ 263 - Ø 14, 17, 20, 24, 28, 32, 40 mm

Vorteile: niedrige Wartungskosten durch schmierungsfreie Gleitlager mit 20% geringerer Reibkraft, leichte Bauweise mit großem Öffnungsweg und maximalem Pressbereich

Geschwindigkeiten: Schließen/Pressen - 0,9/0,9 mm/sek., Presskraft 770 kN, Öffnungsweg +22 mm, Öffnung ohne Backen 77 mm

Type de construction : Piston creux

Propriétés : construction compacte, universelle et légère, paliers lisses sans lubrification, entraînement pneumatique

Application : convient idéalement aux ateliers et aux véhicules de service

Contenu de la livraison : y compris mâchoires de pressage type 263 - Ø 14, 17, 20, 24, 28, 32, 40 mm

Avantages : faibles coûts de maintenance grâce à des paliers lisses sans lubrification avec une force de friction réduite de 20%, construction légère avec une grande course d'ouverture et une plage de pressage maximale

Vitesses de rotation : fermeture/pressage - 0,9/0,9 mm/sec, force de pression 770 kN, course d'ouverture +22 mm, ouverture sans mâchoires 77 mm

Antrieb	LxBxH (mm)	Gewicht (kg)	SAE R 15 / 4 SH	SAE R 12 / 4 SP	Industrie	90° Bogen	Max. Pressbereich (mm)	Art.-Nr.
Entrainement	LxLxH (mm)	Poids (kg)			L'industrie	90° Coude	Zone de pressage max. (mm)	N° Art.
Druckluft	380x400x310	33	1"	1 1/4"	1 1/4"	1"	63	433 811 01

HM 200 Ecoline Set Hydraulikpresse

HM 200 Ecoline kit presse à sertir hydraulique



Bauart: Zylinder

Eigenschaften: kompakte Bauweise, schmierungsfreie Gleitlager, hydraulische Steuerung „Control A“

Anwendung: ideal geeignet für Werkstätten und alle Armaturentypen

Lieferumfang: inklusive Pressbacken Typ 239 - Ø 14, 17, 20, 24, 28, 32, 40, 44, 50 mm

Vorteile: Bauweise erlaubt ergonomisches Arbeiten, niedrige Wartungskosten durch schmierungsfreie Gleitlager mit 20% geringerer Reibkraft, separater Tank (40l) um Platzbedarf zu reduzieren

Geschwindigkeiten: Schließen/Pressen/Öffnen - 3,5/3,5/5,9 mm/sek., Geräuschpegel 69 dBA, Presskraft 1300 kN, Öffnungsweg + 30 mm, Öffnung ohne Backen 100 mm

Type de construction : Cylindre

Propriétés : construction compacte, paliers lisses sans lubrification, commande hydraulique „Control A“

Application : convient idéalement aux ateliers et à tous les types d'embouts

Contenu de la livraison : comprend mâchoires de pressage type 239 - Ø 14, 17, 20, 24, 28, 32, 40, 44, 50 mm

Avantages : la construction permet un travail ergonomique, des coûts d'entretien réduits grâce à des paliers lisses sans lubrification avec une force de frottement réduite de 20%, un réservoir séparé (40l) pour réduire l'encombrement

Vitesses de rotation : fermeture/pression/ouverture - 3,5/3,5/5,9 mm/sec, niveau sonore 69 dBA, force de compression 1300 kN, course d'ouverture + 30 mm, ouverture sans mâchoires 100 mm

Antrieb	LxBxH (mm)	Aggregat (DC)	Gewicht (kg)	SAE R 15 / 4 SH	SAE R 12 / 4 SP	Industrie	90° Bogen	Max. Pressbereich (mm)	Art.-Nr.
Entrainement	LxLxH (mm)	Unité (DC) LxLxH (mm)	Poids (kg)			L'industrie	90° Coude	Zone de pressage max. (mm)	N° Art.
230 V	420x535x520	300x450x560	92	1"	1 1/2"	2"	1 1/2"	70	433 813 11
400 V	420x535x520	300x450x560	92	1"	1 1/2"	2"	1 1/2"	70	433 813 01

HM 200 Ecoline Set Hydraulikpresse 12/24V

HM 200 Ecoline kit presse hydraulique 12/24V

Bauart: Zylinder

Eigenschaften: kompakte Bauweise, schmierungsfreie Gleitlager, hydraulische Steuerung „Control A“

Anwendung: ideal geeignet für Werkstätten und alle Armaturentypen

Lieferumfang: inklusive Pressbacken Typ 239 - Ø 14, 17, 20, 24, 28, 32, 40, 44, 50 mm

Vorteile: Bauweise erlaubt ergonomisches Arbeiten, niedrige Wartungskosten durch schmierungsfreie Gleitlager mit 20% geringerer Reibkraft

Type de construction : Cylindre

Propriétés : construction compacte, paliers lisses sans lubrification, commande hydraulique „Control A“

Application : convient idéalement aux ateliers et à tous les types d'embouts

Contenu de la livraison : comprend mâchoires de pressage type 239 - Ø 14, 17, 20, 24, 28, 32, 40, 44, 50 mm

Avantages : la construction permet un travail ergonomique, les coûts d'entretien sont faibles grâce aux paliers lisses sans lubrification avec une force de frottement réduite de 20%



Antrieb Entrainement	LxBxH (mm) LxLxH (mm)	Aggregat (DC) LxBxH (mm) Unité (DC) LxLxH (mm)	Gewicht (kg) Poids (kg)	SAE R 15 / 4 SH	SAE R 12 / 4 SP	Industrie L'industrie	90° Bogen 90° Coude	Max. Pressbereich (mm) Zone de pressage max. (mm)	Art.-Nr. N° Art.
12 V	420x535x520	300x450x560	92	1"	1 1/2"	2"	1 1/2"	70	433 813 03
24 V	420x535x520	300x450x560	92	1"	1 1/2"	2"	1 1/2"	70	433 813 12

HM 200 Ecoline Hydraulikaggregat

HM 200 Ecoline centrale hydraulique



Antrieb Entrainement	Aggregat (DC) LxBxH (mm) Unité (DC) LxLxH (mm)	Gewicht (kg) Poids (kg)	Art.-Nr. N° Art.
230 V	300x450x560	48	433 813 06
400 V	300x450x560	48	433 813 13

SC 3 Ecoline Set Hydraulikpresse

SC 3 Ecoline kit presse à sertir hydraulique



Bauart: Zylinder

Eigenschaften: kompakte Bauweise, schmierungsfreie Gleitlager, hydraulische Steuerung „Control A“

Anwendung: ideal geeignet für Werkstätten und alle Armaturentypen

Lieferumfang: inklusive Pressbacken Typ 239 - Ø 14, 17, 20, 24, 28, 32, 40, 44, 50 mm

Vorteile: Bauweise erlaubt ergonomisches Arbeiten, niedrige Wartungskosten, längere Lebensdauer und höhere Genauigkeit durch schmierungsfreie Gleitlager, die 4-Zylinder Technologie hält Presszunder vom Werkzeug fern

Geschwindigkeiten: Schließen/Pressen/Öffnen - 4,0/4,0/6,5 mm/sek., Geräuschpegel 69 dBA, Presskraft 1200 kN, Öffnungsweg +35 mm, Öffnung ohne Backen 105 mm

Type de construction : Cylindre

Propriétés : construction compacte, paliers lisses sans lubrification, commande hydraulique „Control A“

Application : convient idéalement aux ateliers et à tous les types d'embouts

Contenu de la livraison : comprend mâchoires de pressage type 239 - Ø 14, 17, 20, 24, 28, 32, 40, 44, 50 mm

Avantages : la construction permet un travail ergonomique, des coûts d'entretien réduits, une durée de vie plus longue et une plus grande précision grâce aux paliers lisses sans lubrification, la technologie à 4 cylindres empêche la calamine de pénétrer dans l'outil

Vitesses de rotation : fermeture/pression/ouverture - 4,0/4,0/6,5 mm/sec, niveau sonore 69 dBA, force de compression 1200 kN, course d'ouverture +35 mm, ouverture sans mâchoires 105 mm

Antrieb Entrainement	LxBxH (mm) LxLxH (mm)	Gewicht (kg) Poids (kg)	SAE R 15 / 4 SH	SAE R 12 / 4 SP	Industrie L'industrie	90° Bogen 90° Coude	Max. Pressbereich (mm) Zone de pressage max. (mm)	Art.-Nr. N° Art.
230 V	592x545x672	150	1"	1 1/2"	2"	1 1/2"	70	433 800 33
400 V	592x545x672	150	1"	1 1/2"	2"	1 1/2"	70	433 800 30

SC 4 Ecoline Set Hydraulikpresse

SC 4 Ecoline kit presse hydraulique



Bauart: Zylinder

Eigenschaften: kompakte Bauweise, schmierungsfreie Gleitlager, hydraulische Steuerung „Control A“

Anwendung: ideal geeignet für Werkstätten und alle Armaturentypen

Lieferumfang: inklusive Pressbacken Typ 239 - Ø 14, 17, 20, 24, 28, 32, 40, 47, 54, 62 mm

Vorteile: Bauweise erlaubt ergonomisches Arbeiten, niedrige Wartungskosten, längere Lebensdauer und höhere Genauigkeit durch schmierungsfreie Gleitlager, die 4-Zylinder Technologie hält Presszunder vom Werkzeug fern

Geschwindigkeiten: Schließen/Pressen/Öffnen - 2,7/2,7/4,7 mm/sek., Geräuschpegel 69 dBA, Presskraft 1800 kN, Öffnungsweg +35 mm, Öffnung ohne Backen 105 mm

Type de construction : Cylindre

Propriétés : construction compacte, paliers lisses sans lubrification, commande hydraulique „Control A“

Application : convient idéalement aux ateliers et à tous les types d'embouts

Contenu de la livraison : comprend mâchoires de pressage type 239 - Ø 14, 17, 20, 24, 28, 32, 40, 47, 54, 62 mm

Avantages : la construction permet un travail ergonomique, des coûts d'entretien réduits, une durée de vie plus longue et une plus grande précision grâce aux paliers lisses sans lubrification, la technologie à 4 cylindres empêche la calamine de pénétrer dans l'outil

Vitesses de rotation : fermeture/pression/ouverture - 2,7/2,7/4,7 mm/sec, niveau sonore 69 dBA, force de compression 1800 kN, course d'ouverture +35 mm, ouverture sans mâchoires 105 mm

Antrieb Entrainement	LxBxH (mm) LxLxH (mm)	Gewicht (kg) Poids (kg)	SAE R 15 / 4 SH	SAE R 12 / 4 SP	Industrie L'industrie	90° Bogen 90° Coude	Max. Pressbereich (mm) Zone de pressage max. (mm)	Art.-Nr. N° Art.
230 V	592x545x672	160	1 1/4"	2"	2"	1 1/2"	70	433 800 43
400 V	592x545x672	160	1 1/4"	2"	2"	1 1/2"	70	433 800 40

SH 4 Ecoline Set Hydraulikpresse

SH 4 Ecoline kit presse à sertir hydraulique

Bauart: Hohlkolben

Eigenschaften: besonders kompakte Bauweise durch Hohlkolbentechnologie, schmierungsfreie Gleitlager, hydraulische Steuerung „Control A“

Anwendung: ideal geeignet für Werkstätten und den mobilen Einsatz

Lieferumfang: inklusive Pressbacken Typ 239 - Ø 14, 17, 20, 24, 28, 32, 40, 44, 50 mm

Vorteile: Bauweise erlaubt ergonomisches Arbeiten, hohe Anwenderfreundlichkeit, niedrige Wartungskosten, längere Lebensdauer und höhere Genauigkeit durch schmierungsfreie Gleitlager

Geschwindigkeiten: Schließen/Pressen/Öffnen - 2,0/2,0/7,6 mm/sek., Geräuschpegel 69 dBA, Presskraft 1800 kN, Öffnungsweg +27 mm, Öffnung ohne Backen 97 mm

Type de construction : Piston creux

Propriétés : construction particulièrement compacte grâce à la technologie des pistons creux, paliers lisses sans lubrification, commande hydraulique „Control A“

Application : convient idéalement aux ateliers et à l'utilisation mobile

Contenu de la livraison : comprend mâchoires de pressage type 239 - Ø 14, 17, 20, 24, 28, 32, 40, 44, 50 mm

Avantages : la construction permet un travail ergonomique, une grande facilité d'utilisation, de faibles coûts d'entretien, une durée de vie plus longue et une plus grande précision grâce aux paliers lisses sans lubrification

Vitesses de rotation : fermeture/pression/ouverture - 2,0/2,0/7,6 mm/sec, niveau sonore 69 dBA, force de compression 1800 kN, course d'ouverture +27 mm, ouverture sans mâchoires 97 mm



Antrieb	LxBxH (mm)	Gewicht (kg)	SAE R 15 / 4 SH	SAE R 12 / 4 SP	Industrie	90° Bogen	Max. Pressbereich (mm)	Art.-Nr.
Entrainement	LxLxH (mm)	Poids (kg)			L'industrie	90° Coude	Zone de pressage max. (mm)	N° Art.
230 V	600x550x630	150	1 1/4"	2"	2"	1 1/4"	70	433 800 48
400 V	600x550x630	150	1 1/4"	2"	2"	1 1/4"	70	433 800 47

SH 4 Mobileline Set Hydraulikpresse

SH 4 Mobileline kit presse à sertir hydraulique pour spécial véhicule d'intervention

Bauart: Hohlkolben

Eigenschaften: wie Presse SH 4 Ecoline, jedoch mit geringeren Abmessungen und kleinerem Öltank für den mobilen Einsatz

Anwendung: ideal geeignet für Werkstätten und Servicefahrzeuge

Lieferumfang: inklusive Pressbacken Typ 239 - Ø 14, 17, 20, 24, 28, 32, 40, 44, 50 mm

Vorteile: reduzierte Ölmenge, sehr kompakte Bauweise, geringes Gewicht

Geschwindigkeiten: Schließen/Pressen/Öffnen - 0,7/0,7/3,0 mm/sek., Geräuschpegel 69 dBA, Presskraft 1800 kN, Öffnungsweg +27 mm, Öffnung ohne Backen 97 mm

Type de construction : Piston creux

Propriétés : comme la presse SH 4 Ecoline, mais avec des dimensions réduites et un réservoir d'huile plus petit pour une utilisation mobile

Application : convient idéalement aux ateliers et aux véhicules de service

Contenu de la livraison : comprend mâchoires de pressage type 239 - Ø 14, 17, 20, 24, 28, 32, 40, 44, 50 mm

Avantages : quantité d'huile réduite, construction très compacte, poids faible

Vitesses de rotation : fermeture/pression/ouverture - 0,7/0,7/3,0 mm/sec, niveau sonore 69 dBA, force de compression 1800 kN, course d'ouverture +27 mm, ouverture sans mâchoires 97 mm



Antrieb	LxBxH (mm)	Gewicht (kg)	SAE R 15 / 4 SH	SAE R 12 / 4 SP	Industrie	90° Bogen	Max. Pressbereich (mm)	Art.-Nr.
Entrainement	LxLxH (mm)	Poids (kg)			L'industrie	90° Coude	Zone de pressage max. (mm)	N° Art.
12 V	430x370x440	110	1 1/4"	2"	2"	1 1/4"	70	433 800 41
24 V	430x370x440	110	1 1/4"	2"	2"	1 1/4"	70	433 800 42

SH 7 Set Hydraulikpresse SH 7 Kit presse à sertir hydraulique



Bauart: Hohlkolben

Eigenschaften: stärkste Presskraft pro kg. Bewährte, zuverlässige Technologie. Steuerung „Control A“

Anwendung: ideal geeignet für den mobilen und stationären Einsatz, sowie als Service- oder Reserve-Presse für den schnellen Einsatz.

Lieferumfang: inklusive Pressbacken Typ 239 (Ø 14, 17, 20, 24, 28, 32, 40, 44, 50 mm), Typ 265 (Ø 57, 71 mm)

Vorteile: Anwenderfreundlich durch schmale, innovative Bauweise. Schnelles Einsetzen der Backen möglich, niedrige Wartungskosten, längere Lebensdauer und höhere Genauigkeit durch schmierungsfreie Gleitlager.

Geschwindigkeiten: Schließen/Pressen/Öffnen - manuell / 0,42 mm/sek. / manuell, Geräuschpegel 70 dBA, Presskraft 2400 kN, Öffnungsweg +24 mm, Öffnung ohne Backen 110 mm

Type de construction : Piston creux

Propriétés : force de compression la plus élevée par kg. Technologie fiable et éprouvée. Commande „Control A“

Contenu de la livraison : y compris mâchoires de pressage type 239 (Ø 14, 17, 20, 24, 28, 32, 40, 44, 50 mm), type 265 (Ø 57, 71 mm)

Avantages : Convivial grâce à une construction étroite et innovante. Mise en place rapide des mâchoires possible, faibles coûts de maintenance, durée de vie plus longue et précision accrue grâce aux paliers lisses sans lubrification.

Vitesses de rotation : fermeture/pression/ouverture - manuell / 0,42 mm/sec / manuel, niveau sonore 70 dBA, force de compression 2400 kN, course d'ouverture +24 mm, ouverture sans mâchoires 110 mm

Antrieb Entrainement	LxBxH (mm) LxLxH (mm)	Gewicht (kg) Poids (kg)	SAE R 15 / 4 SH	Industrie L'industrie	90° Bogen 90° Coude	Max. Pressbereich (mm) Zone de pressage max. (mm)	Art.-Nr. N° Art.
12 V	430x367x682	77	2"	2"	1 1/2"	82	433 814 12
24 V	430x367x682	77	2"	2"	1 1/2"	82	433 814 24
230 V	430x367x682	77	2"	2"	1 1/2"	82	433 814 22
400 V	430x367x682	77	2"	2"	1 1/2"	82	433 814

SH 7 S Set Hydraulikpresse SH 7 S Kit presse à sertir hydraulique



Bauart: Hohlkolben

Eigenschaften: wie Presse SH 7 Set, jedoch mit höherer Presskraft

Anwendung: wie Presse SH 7 Set

Lieferumfang: inklusive Pressbacken Typ 239 (Ø 14, 17, 20, 24, 28, 32, 40, 44, 50 mm), Typ 265 (Ø 57, 71 mm)

Vorteile: wie Presse SH 7 Set

Geschwindigkeiten: Schließen/Pressen/Öffnen - manuell / 0,42 mm/sek. / manuell, Geräuschpegel 70 dBA, Presskraft 3200 kN, Öffnungsweg +24 mm, Öffnung ohne Backen 110 mm

Type de construction : Piston creux

Propriétés : comme la presse SH 7 Kit, mais avec une force de compression plus élevée

Application : comme la presse SH 7 Kit

Contenu de la livraison : y compris mâchoires de pressage type 239 (Ø 14, 17, 20, 24, 28, 32, 40, 44, 50 mm), type 265 (Ø 57, 71 mm)

Avantages : comme la presse SH 7 Kit

Vitesses de rotation : fermeture/pression/ouverture - manuell / 0,42 mm/sec / manuel, niveau sonore 70 dBA, force de compression 3200 kN, course d'ouverture +24 mm, ouverture sans mâchoires 110 mm

Antrieb Entrainement	LxBxH (mm) LxLxH (mm)	Gewicht (kg) Poids (kg)	SAE R 15 / 4 SH	Industrie L'industrie	90° Bogen 90° Coude	Max. Pressbereich (mm) Zone de pressage max. (mm)	Art.-Nr. N° Art.
12 V	430x367x682	77	2"	2"	1 1/2"	82	433 814 07
24 V	430x367x682	77	2"	2"	1 1/2"	82	433 814 08
230 V	430x367x682	77	2"	2"	1 1/2"	82	433 814 06
400 V	430x367x682	77	2"	2"	1 1/2"	82	433 814 05

SC 6 Ecoline Set Hydraulikpresse

SC 6 Ecoline kit presse à sertir hydraulique

Bauart: Zylinder

Eigenschaften: 4-Zylinder-Technologie, lange Grundbacken ermöglichen das Verpressen von kurzen 90°-Armaturen bis 2 Zoll 4SP, schmierungsfreie Gleitlager

Anwendung: ideal geeignet für Werkstätten und alle Armaturentypen

Lieferumfang: inklusive Pressbacken Typ 239 (Ø 14, 17, 20, 24, 28, 32, 40, 44, 50 mm), Typ 266 (Ø 57, 71 mm)

Vorteile: niedrigere Wartungskosten, längere Lebensdauer und höhere Genauigkeit durch schmierungsfreie Gleitlager, die 4-Zylinder Technologie hält Presszylinder vom Werkzeug fern

Geschwindigkeiten: Schließen/Pressen/Öffnen - 4,9/2,3/8,2 mm/sek., Geräuschpegel 69 dBA, Presskraft 2000 kN, Öffnungsweg +45 mm, Öffnung ohne Backen 147 mm

Type de construction : Cylindre

Propriétés : technologie à 4 cylindres, les longues mâchoires de base permettent le sertissage d'embouts courtes à 90° jusqu'à 2 pouces 4SP, paliers lisses sans lubrification

Application : convient idéalement aux ateliers et à tous les types d'embouts

Contenu de la livraison : y compris mâchoires de pressage type 239 (Ø 14, 17, 20, 24, 28, 32, 40, 44, 50 mm), type 266 (Ø 57, 71 mm)

Avantages : coûts de maintenance réduits, durée de vie plus longue et précision accrue grâce aux paliers lisses sans lubrification, la technologie à 4 cylindres éloigne la calamine de l'outil

Vitesses de rotation : fermeture/pression/ouverture - 4,9/2,3/8,2 mm/sec, niveau sonore 69 dBA, force de compression 2000 kN, course d'ouverture +45 mm, ouverture sans mâchoires 147 mm



Antrieb	LxBxH (mm)	Gewicht (kg)	SAE R 15 / 4 SH	Industrie	90° Bogen	Max. Pressbereich (mm)	Art.-Nr.
Entrainement	LxLxH (mm)	Poids (kg)		L'industrie	90° Coude	Zone de pressage max. (mm)	N° Art.
230 V	700x600x735	275	2"	3"	2"	102	433 800 66
400 V	700x600x735	275	2"	3"	2"	102	433 800 63

SC 6 S Ecoline Set Hydraulikpresse

SC 6 S Ecoline kit presse à sertir hydraulique

Bauart: Zylinder

Eigenschaften: 4-Zylinder-Technologie, lange Grundbacken ermöglichen das Verpressen von kurzen 90°-Armaturen bis 2 Zoll R15, schmierungsfreie Gleitlager

Anwendung: ideal geeignet für Werkstätten und alle Armaturentypen

Lieferumfang: inklusive Pressbacken Typ 239 (Ø 14, 17, 20, 24, 28, 32, 40, 44, 50 mm), Typ 266 (Ø 57, 71 mm)

Vorteile: großer Öffnungsweg, Bauweise erlaubt ergonomisches Arbeiten, niedrigere Wartungskosten, längere Lebensdauer und höhere Genauigkeit durch schmierungsfreie Gleitlager

Geschwindigkeiten: Schließen/Pressen/Öffnen - 3,0/1,4/5,3 mm/sek., Geräuschpegel 69 dBA, Presskraft 2800 kN, Öffnungsweg +45 mm, Öffnung ohne Backen 147 mm

Type de construction : Cylindre

Propriétés : technologie à 4 cylindres, les longues mâchoires de base permettent le sertissage d'embouts courts à 90° jusqu'à 2 pouces R15, paliers lisses sans lubrification

Application : convient idéalement aux ateliers et à tous les types d'embouts

Contenu de la livraison : y compris mâchoires de pressage type 239 (Ø 14, 17, 20, 24, 28, 32, 40, 44, 50 mm), type 266 (Ø 57, 71 mm)

Avantages : grande course d'ouverture, construction permettant un travail ergonomique, coûts d'entretien réduits, durée de vie plus longue et plus grande précision grâce aux paliers lisses sans lubrification

Vitesses de rotation : fermeture/pression/ouverture - 3,0/1,4/5,3 mm/sec, niveau sonore 69 dBA, force de compression 2800 kN, course d'ouverture +45 mm, ouverture sans mâchoires 147 mm



Antrieb	LxBxH (mm)	Gewicht (kg)	SAE R 15 / 4 SH	Industrie	90° Bogen	Max. Pressbereich (mm)	Art.-Nr.
Entrainement	LxLxH (mm)	Poids (kg)		L'industrie	90° Coude	Zone de pressage max. (mm)	N° Art.
230 V	700x600x735	315	2"	3"	2"	102	433 800 65
400 V	700x600x735	315	2"	3"	2"	102	433 800 64

S

SH 6 Ecoline Set Hydraulikpresse

SH 6 Ecoline kit presse à sertir hydraulique



Bauart: Hohlkolben

Eigenschaften: Bauweise erlaubt ergonomisches Arbeiten auch bei mobilen Einsätzen, schmierungsfreie Gleitlager, hydraulische Steuerung „Control A“

Anwendung: ideal geeignet für Werkstätten und Servicefahrzeuge

Lieferumfang: inklusive Pressbacken Typ 239 (Ø 14, 17, 20, 24, 28, 32, 40, 44, 50 mm), Typ 266 (Ø 57, 71 mm)

Vorteile: reduzierte Ölmenge, sehr kompakte Bauweise, geringes Gewicht

Geschwindigkeiten: Schließen/Pressen/Öffnen - 10/0,5/3 mm/sek., Geräuschpegel 69 dBA, Presskraft 2400 kN, Öffnungsweg +43 mm, Öffnung ohne Backen 145 mm

Type de construction : Piston creux

Propriétés : la construction permet un travail ergonomique même en cas d'utilisation mobile, paliers lisses sans lubrification, commande hydraulique „Control A“

Application : convient idéalement aux ateliers et aux véhicules de service

Contenu de la livraison : y compris mâchoires de pressage type 239 (Ø 14, 17, 20, 24, 28, 32, 40, 44, 50 mm), type 266 (Ø 57, 71 mm)

Avantages : quantité d'huile réduite, construction très compacte, poids faible

Vitesses de rotation : fermeture/pression/ouverture - 10/0,5/3 mm/sec, niveau sonore 69 dBA, force de compression 2400 kN, course d'ouverture +43 mm, ouverture sans mâchoires 145 mm

Antrieb Entrainement	LxBxH (mm) LxLxH (mm)	Gewicht (kg) Poids (kg)	SAE R 15 / 4 SH	Industrie L'industrie	90° Bogen 90° Coude	Max. Pressbereich (mm) Zone de pressage max. (mm)	Art.-Nr. N° Art.
230 V	600x550x750	196	2"	3"	2"	102	433 800 69
400 V	600x550x750	196	2"	3"	2"	102	433 800 68

SH 6 S Ecoline Set Hydraulikpresse

SH 6 S Ecoline kit presse à sertir hydraulique



Bauart: Hohlkolben

Eigenschaften: wie Presse SH 6 Ecoline, jedoch mit höherer Presskraft

Anwendung: ideal geeignet für Werkstätten

Lieferumfang: inklusive Pressbacken Typ 239 (Ø 14, 17, 20, 24, 28, 32, 40, 44, 50 mm), Typ 266 (Ø 57, 71 mm)

Vorteile: höhere Geschwindigkeit, kompakte Bauweise

Geschwindigkeiten: Schließen/Pressen/Öffnen - 30/1,8/10,6 mm/sek., Geräuschpegel 69 dBA, Presskraft 2800 kN, Öffnungsweg +43 mm, Öffnung ohne Backen 145 mm

Type de construction : Piston creux

Propriétés : comme la presse SH 6, mais avec une force de compression plus élevée

Application : convient idéalement aux ateliers

Contenu de la livraison : y compris mâchoires de pressage type 239 (Ø 14, 17, 20, 24, 28, 32, 40, 44, 50 mm), type 266 (Ø 57, 71 mm)

Avantages : vitesse plus élevée, construction compacte

Vitesses de rotation : fermeture/pression/ouverture - 30/1,8/10,6 mm/sec, niveau sonore 69 dBA, force de compression 2800 kN, course d'ouverture +45 mm, ouverture sans mâchoires 145 mm

Antrieb Entrainement	LxBxH (mm) LxLxH (mm)	Gewicht (kg) Poids (kg)	SAE R 15 / 4 SH	Industrie L'industrie	90° Bogen 90° Coude	Max. Pressbereich (mm) Zone de pressage max. (mm)	Art.-Nr. N° Art.
230 V	709x613x691	206	2"	3"	2"	102	433 800 52
400 V	709x613x691	206	2"	3"	2"	102	433 800 50

SH 6 Mobileline Set Hydraulikpresse

SH 6 Mobileline kit presse à sertir hydraulique pour spéciale véhicule d'intervention



Bauart: Hohlkolben

Eigenschaften: Mobileline Maschinen sind besonders für den mobilen Einsatz entwickelt worden. Die Bauweise erlaubt ergonomisches Arbeiten. Schmierungsfree Gleitlager, hydraulische Steuerung „Control A“.

Anwendung: ideal geeignet für Werkstätten und Servicefahrzeuge

Lieferumfang: inklusive Pressbacken Typ 239 (Ø 14, 17, 20, 24, 28, 32, 40, 44, 50 mm), Typ 266 (Ø 57, 71 mm)

Vorteile: reduzierte Ölmenge, sehr kompakte Bauweise, geringes Gewicht

Geschwindigkeiten: Schließen/Pressen/Öffnen - 10/0,5/3 mm/sek., Geräuschpegel 69 dBA, Presskraft 2400 kN, Öffnungsweg +43 mm, Öffnung ohne Backen 145 mm

Type de construction : Piston creux

Propriétés : Les machines Mobileline ont été spécialement conçues pour une utilisation mobile. Leur construction permet un travail ergonomique. Paliers lisses sans lubrification, commande hydraulique „Control A“.

Application : convient idéalement aux ateliers et aux véhicules de service

Contenu de la livraison : y compris mâchoires de pressage type 239 (Ø 14, 17, 20, 24, 28, 32, 40, 44, 50 mm), type 266 (Ø 57, 71 mm)

Avantages : quantité d'huile réduite, construction très compacte, poids faible

Vitesses de rotation : fermeture/pression/ouverture - 10/0,5/3 mm/sec, niveau sonore 69 dBA, force de compression 2400 kN, course d'ouverture +43 mm, ouverture sans mâchoires 145 mm

Antrieb Entrainement	LxBxH (mm) LxLxH (mm)	Gewicht (kg) Poids (kg)	SAE R 15 / 4 SH	Industrie L'industrie	90° Bogen 90° Coude	Max. Pressbereich (mm) Zone de pressage max. (mm)	Art.-Nr. N° Art.
12 V	505x430x490	172	2"	3"	2"	102	433 800 61
24 V	505x430x490	172	2"	3"	2"	102	433 800 62

SH 6 S Mobileline Set Hydraulikpresse

SH 6 S Mobileline kit presse à sertir hydraulique spéciale véhicule d'intervention



Bauart: Hohlkolben

Eigenschaften: wie Presse SH 6 Mobileline, jedoch mit höherer Presskraft

Anwendung: ideal geeignet für Werkstätten und Servicefahrzeuge

Lieferumfang: inklusive Pressbacken Typ 239 (Ø 14, 17, 20, 24, 28, 32, 40, 44, 50 mm), Typ 266 (Ø 57, 71 mm)

Vorteile: reduzierte Ölmenge, sehr kompakte Bauweise, geringes Gewicht

Geschwindigkeiten: Schließen/Pressen/Öffnen - 10/0,5/3 mm/sek., Geräuschpegel 69 dBA, Presskraft 2800 kN, Öffnungsweg +43 mm, Öffnung ohne Backen 145 mm

Type de construction : Piston creux

Propriétés : comme la presse SH 6 Mobileline, mais avec une force de compression plus élevée

Application : convient idéalement aux ateliers et aux véhicules de service

Contenu de la livraison : y compris mâchoires de pressage type 239 (Ø 14, 17, 20, 24, 28, 32, 40, 44, 50 mm), type 266 (Ø 57, 71 mm)

Avantages : quantité d'huile réduite, construction très compacte, poids faible

Vitesses de rotation : fermeture/pression/ouverture - 10/0,5/3 mm/sec, niveau sonore 69 dBA, force de compression 2800 kN, course d'ouverture +43 mm, ouverture sans mâchoires 145 mm

Antrieb Entrainement	LxBxH (mm) LxLxH (mm)	Gewicht (kg) Poids (kg)	SAE R 15 / 4 SH	Industrie L'industrie	90° Bogen 90° Coude	Max. Pressbereich (mm) Zone de pressage max. (mm)	Art.-Nr. N° Art.
12 V	505x621x573	182	2"	3"	2"	102	433 800 54
24 V	505x621x573	182	2"	3"	2"	102	433 800 56

SH 10 Set Hydraulikpresse

SH 10 Kit presse à sertir hydraulique



Bauart: Hohlkolben

Eigenschaften: kompakte Bauweise, schmierungsfreie Gleitlager, hydraulische Steuerung „Control A“

Anwendung: ideal geeignet für Werkstätten und alle Armaturentypen

Lieferumfang: inklusive Pressbacken Typ 239 (Ø 14, 17, 20, 24, 28, 32, 40, 44, 50 mm), Typ 237L (Ø 57, 71 mm)

Vorteile: kompakte Bauweise und vergrößerter Öffnungsweg erlauben ergonomisches Arbeiten, niedrige Wartungskosten, längere Lebensdauer und höhere Genauigkeit durch schmierungsfreie Gleitlager

Geschwindigkeiten: Schließen/Pressen/Öffnen - 6,1/1,7/10,3 mm/sek., Geräuschpegel 67 dBA, Presskraft 2800 kN, Öffnungsweg +45 mm, Öffnung ohne Backen 190 mm

Type de construction : Piston creux

Propriétés : construction compacte, paliers lisses sans lubrification, commande hydraulique „Control A“

Application : convient idéalement aux ateliers et à tous les types d'embouts

Contenu de la livraison : y compris mâchoires de pressage type 239 (Ø 14, 17, 20, 24, 28, 32, 40, 44, 50 mm), type 237L (Ø 57, 71 mm)

Avantages : la construction compacte et la course d'ouverture agrandie permettent un travail ergonomique, frais d'entretien réduits, durée de vie plus longue et précision accrue grâce aux paliers lisses sans lubrification

Vitesses de rotation : fermeture/pression/ouverture - 6,1/1,7/10,3 mm/sec, niveau sonore 67 dBA, force de compression 2800 kN, course d'ouverture +45 mm, ouverture sans mâchoires 190 mm

Antrieb Entrainement	LxBxH (mm) LxLxH (mm)	Gewicht (kg) Poids (kg)	SAE R 15 / 4 SH	Industrie L'industrie	90° Bogen 90° Coude	Max. Pressbereich (mm) Zone de pressage max. (mm)	Art.-Nr. N° Art.
400 V	690x600x1400	390	2"	4"	2"	145	433 800 94

SH 10 Ecoline Set Hydraulikpresse

SH 10 Kit presse à sertir hydraulique



Bauart: Hohlkolben

Eigenschaften: großer Öffnungsweg +45 mm (+1,77"), Verpressen von 90°-Armaturen bis 2" R15 und 4" Industriefittings

Anwendung: ideal geeignet für Werkstätten und alle Armaturentypen

Lieferumfang: inklusive Pressbacken Typ 239 (Ø 14, 17, 20, 24, 28, 32, 40, 44, 50 mm), Typ 237L (Ø 57, 71 mm)

Vorteile: Schmale Bauweise, hohe Anwenderfreundlichkeit und Vielseitigkeit. Die schmierungsfreie Gleitlagertechnologie senkt Wartungskosten, verlängert die Lebensdauer und erhöht die Genauigkeit.

Geschwindigkeiten: Schließen/Pressen/Öffnen - 4,8/2,3/7,9 mm/sek., Geräuschpegel 70 dBA, Presskraft 2800 kN, Öffnungsweg +45 mm, Öffnung ohne Backen 190 mm

Type de construction : Piston creux

Propriétés : grande course d'ouverture +45 mm (+1,77"), sertissage d'embouts à 90° jusqu'à 2" R15 et de raccords industriels de 4"

Application : convient idéalement aux ateliers et à tous les types d'embouts

Contenu de la livraison : y compris mâchoires de pressage type 239 (Ø 14, 17, 20, 24, 28, 32, 40, 44, 50 mm), type 237L (Ø 57, 71 mm)

Avantages : Construction étroite, grande facilité d'utilisation et polyvalence. La technologie des paliers lisses sans lubrification réduit les coûts de maintenance, prolonge la durée de vie et augmente la précision.

Vitesses de rotation : fermeture/pression/ouverture - 4,8/2,3/7,9 mm/sec, niveau sonore 70 dBA, force de compression 2800 kN, course d'ouverture +45 mm, ouverture sans mâchoires 190 mm

Antrieb Entrainement	LxBxH (mm) LxLxH (mm)	Gewicht (kg) Poids (kg)	SAE R 15 / 4 SH	Industrie L'industrie	90° Bogen 90° Coude	Max. Pressbereich (mm) Zone de pressage max. (mm)	Art.-Nr. N° Art.
230 V	700x600x845	372	2"	4"	2"	145	433 800 93
400 V	700x600x845	372	2"	4"	2"	145	433 800 91

SH 10 C.2 Set Hydraulikpresse

SH 10 C.2 Kit presse à sertir hydraulique

Bauart: Hohlkolben

Eigenschaften: wie Presse SH 10, jedoch mit elektronischer Steuerung „Control C.2“

Anwendung: ideal geeignet für Werkstätten und alle Armaturentypen

Lieferumfang: inklusive Pressbacken Typ 239 (Ø 14, 17, 20, 24, 28, 32, 40, 44, 50 mm), Typ 237L (Ø 57, 71 mm)

Vorteile: wie Presse SH 10, jedoch mit intuitiver Steuerung über das Touch Panel

Geschwindigkeiten: Schließen/Pressen/Öffnen - 6,1/1,7/10,3 mm/sek., Geräuschpegel 67 dBA, Presskraft 2800 kN, Öffnungsweg +45 mm, Öffnung ohne Backen 190 mm

Type de construction : Piston creux

Propriétés : comme la presse SH 10, mais avec commande électronique „Control C.2“

Application : convient idéalement aux ateliers et à tous les types d'embouts

Contenu de la livraison : y compris mâchoires de pressage type 239 (Ø 14, 17, 20, 24, 28, 32, 40, 44, 50 mm), type 237L (Ø 57, 71 mm)

Avantages : comme la presse SH 10, mais avec un contrôle intuitif via le panneau tactile

Vitesses de rotation : fermeture/pression/ouverture - 6,1/1,7/10,3 mm/sec, niveau sonore 67 dBA, force de compression 2800 kN, course d'ouverture +45 mm, ouverture sans mâchoires 190 mm



Antrieb	LxBxH (mm)	Gewicht (kg)	SAE R 15 / 4 SH	Industrie	90° Bogen	Max. Pressbereich (mm)	Art.-Nr.
Entrainement	LxLxH (mm)	Poids (kg)		L'industrie	90° Coude	Zone de pressage max. (mm)	N° Art.
400 V	690x600x1400	390	2"	4"	2"	145	433 800 95

SH 10 XL Set Hydraulikpresse

SH 10 XL Kit presse à sertir hydraulique

Bauart: Hohlkolben

Eigenschaften: großer Öffnungsweg +61 mm (+2,40"), Verpressen von 90°-Armaturen bis 2" R15 und 4" Industriefittings

Anwendung: ideal geeignet für Werkstätten und alle Armaturentypen

Lieferumfang: inklusive Pressbacken Typ 239 (Ø 14, 17, 20, 24, 28, 32, 40, 44, 50 mm), Typ 237L (Ø 57, 71 mm)

Vorteile: wie Presse SH 10 Ecoline, jedoch mit größerem Öffnungsweg und höherer Pressgeschwindigkeit

Geschwindigkeiten: Schließen/Pressen/Öffnen - 30/1,4/30 mm/sek., Geräuschpegel 70 dBA, Presskraft 2800 kN, Öffnungsweg +61 mm, Öffnung ohne Backen 200 mm

Type de construction : Piston creux

Propriétés : grande course d'ouverture +61 mm (+2,40"), sertissage d'embouts à 90° jusqu'à 2" R15 et de raccords industriels de 4"

Application : convient idéalement aux ateliers et à tous les types d'embouts

Contenu de la livraison : y compris mâchoires de pressage type 239 (Ø 14, 17, 20, 24, 28, 32, 40, 44, 50 mm), type 237L (Ø 57, 71 mm)

Avantages : comme la presse SH 10 Ecoline, mais avec une plus grande course d'ouverture et une vitesse de pressage plus élevée

Vitesses de rotation : fermeture/pression/ouverture - 30/1,4/30 mm/sec, niveau sonore 70 dBA, force de compression 2800 kN, course d'ouverture +61 mm, ouverture sans mâchoires 200 mm



Antrieb	LxBxH (mm)	Gewicht (kg)	SAE R 15 / 4 SH	Industrie	90° Bogen	Max. Pressbereich (mm)	Art.-Nr.
Entrainement	LxLxH (mm)	Poids (kg)		L'industrie	90° Coude	Zone de pressage max. (mm)	N° Art.
230 V	700x600x845	390	2"	4"	2"	145	433 800 98
400 V	690x600x1400	430	2"	4"	2"	145	433 800 99

SH 10 XL Ecoline Set Hydraulikpresse

SH 10 XL Ecoline kit presse à sertir hydraulique



Bauart: Hohlkolben

Eigenschaften: großer Öffnungsweg +61 mm (+2,40"), Verpressen von 90°-Armaturen bis 2" R15 und 4" Industriefittings

Anwendung: ideal geeignet für Werkstätten und alle Armaturentypen

Lieferumfang: inklusive Pressbacken Typ 239 (Ø 14, 17, 20, 24, 28, 32, 40, 44, 50 mm), Typ 237L (Ø 57, 71 mm)

Vorteile: wie Presse SH 10, jedoch mit größerem Öffnungsweg und höherer Pressgeschwindigkeit

Geschwindigkeiten: Schließen/Pressen/Öffnen - 30/1,4/30 mm/sek., Geräuschpegel 67 dBA, Presskraft 2800 kN, Öffnungsweg +61 mm, Öffnung ohne Backen 200 mm

Type de construction : Piston creux

Propriétés : grande course d'ouverture +61 mm (+2,40"), sertissage d'embouts à 90° jusqu'à 2" R15 et de raccords industriels de 4"

Application : convient idéalement aux ateliers et à tous les types d'embouts

Contenu de la livraison : y compris mâchoires de pressage type 239 (Ø 14, 17, 20, 24, 28, 32, 40, 44, 50 mm), type 237L (Ø 57, 71 mm)

Avantages : comme la presse SH 10, mais avec une plus grande course d'ouverture et une vitesse de pressage plus élevée

Vitesses de rotation : fermeture/pression/ouverture - 30/1,4/30 mm/sec, niveau sonore 67 dBA, force de compression 2800 kN, course d'ouverture +45 mm, ouverture sans mâchoires 145 mm

Antrieb	LxBxH (mm)	Gewicht (kg)	SAE R 15 / 4 SH	Industrie	90° Bogen	Max. Pressbereich (mm)	Art.-Nr.
Entrainement	LxLxH (mm)	Poids (kg)		L'industrie	90° Coude	Zone de pressage max. (mm)	N° Art.
400 V	700x600x845	390	2"	4"	2"	145	433 800 97

SC 12 i A Set Hydraulikpresse

SC 12 i A Kit presse à sertir hydraulique



Bauart: Zylinder

Eigenschaften: 370 Tonnen Presskraft für hydraulische R15-Schläuche bis zu 3" und Hochdruck-Schläuche bis zu 1". Große Öffnung und maximaler Pressbereich bis zu 139 mm (5,47"). 4"-Camlock-Industriefittings können ebenso wie lange 90°-Armaturen verpresst werden. Steuerung „Control A“.

Anwendung: ideal geeignet für Werkstätten und alle Armaturentypen

Lieferumfang: inklusive Pressbacken Typ 239 (Ø 14, 17, 20, 24, 28, 32, 40, 44, 50 mm), Typ 237L (Ø 57, 71 mm)

Vorteile: großer Öffnungsweg erlaubt ergonomisches Arbeiten, auch durch die ideale Standhöhe, der allseitig direkte Zugang ist besonders wichtig bei kurzen Werkstücken, schmierungsfreie Gleitlager senken die Wartungskosten und steigern die Produktionsqualität

Geschwindigkeiten: Schließen/Pressen/Öffnen - 30/1,4/30 mm/sek., Geräuschpegel < 70 dBA, Presskraft 3700 kN, Öffnungsweg +61 mm, Öffnung ohne Backen 206 mm

Type de construction : Cylindre

Propriétés : Force de compression de 370 tonnes pour les tuyaux hydrauliques R15 jusqu'à 3" et les tuyaux haute pression jusqu'à 1". Grande ouverture et plage de sertissage maximale jusqu'à 139 mm (5,47"). Les raccords industriels Camlock de 4" peuvent être pressés, tout comme les longues armatures à 90°. Commande „Control A“.

Application : convient idéalement aux ateliers et à tous les types d'embouts

Contenu de la livraison : y compris mâchoires de pressage type 239 (Ø 14, 17, 20, 24, 28, 32, 40, 44, 50 mm), type 237L (Ø 57, 71 mm)

Avantages : la grande course d'ouverture permet de travailler de manière ergonomique, notamment grâce à la hauteur idéale du pied, l'accès direct de tous les côtés est particulièrement important pour les pièces courtes, les paliers lisses sans lubrification réduisent les coûts de maintenance et augmentent la qualité de la production

Vitesses de rotation : fermeture/pression/ouverture - 30/1,4/30 mm/sec, niveau sonore < 70 dBA, force de compression 3700 kN, course d'ouverture +61 mm, ouverture sans mâchoires 206 mm

Antrieb	LxBxH (mm)	Gewicht (kg)	SAE R 15 / 4 SH	Industrie	90° Bogen	Max. Pressbereich (mm)	Art.-Nr.
Entrainement	LxLxH (mm)	Poids (kg)		L'industrie	90° Coude	Zone de pressage max. (mm)	N° Art.
400 V	690x750x1470	553	3"	4"	2"	145	433 801 00

SC 12 i C.2 Set Hydraulikpresse

SC 12 i C.2 Kit presse à sertir hydraulique



Bauart: Zylinder

Eigenschaften: wie Presse SC 12 iA, jedoch mit elektronischer Steuerung „Control C.2“

Anwendung: ideal geeignet für Werkstätten und alle Armaturentypen

Lieferumfang: inklusive Pressbacken Typ 239 (Ø 14, 17, 20, 24, 28, 32, 40, 44, 50 mm), Typ 237L (Ø 57, 71 mm)

Vorteile: wie Presse SC 12 iA, jedoch mit intuitiver Steuerung über das Touch Panel

Geschwindigkeiten: Schließen/Pressen/Öffnen - 30/1,4/30 mm/sek., Geräuschpegel < 70 dBA, Presskraft 3700 kN, Öffnungsweg +61 mm, Öffnung ohne Backen 206 mm

Type de construction : Cylindre

Propriétés : comme la presse SC 12 iA, mais avec commande électronique „Control C.2“

Application : convient idéalement aux ateliers et à tous les types d'embouts

Contenu de la livraison : y compris mâchoires de pressage type 239 (Ø 14, 17, 20, 24, 28, 32, 40, 44, 50 mm), type 237L (Ø 57, 71 mm)

Avantages : comme la presse SC 12 iA, mais avec un contrôle intuitif via le panneau tactile

Vitesses de rotation : fermeture/pression/ouverture - 30/1,4/30 mm/sec, niveau sonore < 70 dBA, force de compression 3700 kN, course d'ouverture +61 mm, ouverture sans mâchoires 206 mm

Antrieb	LxBxH (mm)	Gewicht (kg)	Industrie	90° Bogen	Max. Pressbereich (mm)	Art.-Nr.
Entrainement	LxLxH (mm)	Poids (kg)	L'industrie	90° Coude	Zone de pressage max. (mm)	N° Art.
400 V	690x750x1470	555	4"	2"	145	433 801

Pressbacken für S 2

Mors de presse pour S 2

Lieferumfang: 8 Pressbacken PB 263, für Hydraulikpressen vom Typ S2 ab Bj. 2010

Wünschen Sie Pressbacken für Maschinen aus älteren Baujahren, rufen Sie uns bitte an!

Contenu de la livraison : 8 mors de presse PB 263, pour presses hydrauliques du type S2 à partir de l'année 2010

Si vous désirez des mors de presse pour des machines plus anciennes, merci de nous contacter!

Pressbacken-Ø (mm)	Art.-Nr.
Mors de presse-Ø (mm)	N° Art.
6,8	433 838 02
9	433 840 02
12	433 841 02
14	433 842 02
17	433 843 02
20	433 844 02
24	433 845 02
28	433 846 02
32	433 847 02
36	433 848 02
40	433 849 02
44	433 850 02
47	433 851 02



Pressbacken für HM 200 / S 3 / S 4 / S 6 / S 10 / S 12

Mors de presse pour HM 200 / S 3 / S 4 / S 6 / S 10 / S 12



Lieferumfang: 8 Pressbacken PB 239
 Contenu de la livraison : 8 mors de presse PB 239

Pressbacken-Ø (mm) Mors de presse-Ø (mm)	Art.-Nr. N° Art.
6,8	433 858 02
9	433 860 01
12	433 861 01
14	433 862 01
17	433 863 01
20	433 864 01
24	433 865 01
28	433 866 01
32	433 867 01
36	433 868 01
40	433 869 01
44	433 870 01
47	433 871 01
50	433 872 01
62	433 875 01

Pressbackenführungszapfen

Fixation de mors



Führungszapfen für 239 und 263
Werkstoff: Stahl
 Fixation pour 239 et 263
Matière : acier

Für Pressbackentyp Pour mors type	Art.-Nr. N° Art.
239	433 860 04
263	433 860 06



Führungszapfen für 239
Werkstoff: Kunststoff
 Fixation pour 239
Matière : plastique

Für Pressbackentyp Pour mors type	Art.-Nr. N° Art.
239	433 860 00

Pressbacken-Schnellwechselgriff

Poignée de changement rapide des mors

Anwendung: für Pressbacken 239
Application : pour mâchoires de pressage 239

Art.-Nr.
 N° Art.
433 828



Prüfdornset für Armaturen der Serie 424

Set de piges de contrôle de sertissage pour série 424

Anwendung: für Geflecht- und Spiralschlaucharmaturen (Standard) von DN 5-32, DN 5 und 8 nur für Geflechtschlaucharmaturen
Application : pour embouts de flexibles tressés et spiralés (standard) de DN 5 à 51, DN 5 et 8 uniquement pour embouts de flexibles tressés



Für DN	Art.-Nr.
Pour DN	N° Art.
05 - 20	433 609
05 - 32	433 610

Prüfdornset für Edelstahl Armaturen der Serie 424

Set de piges de contrôle de sertissage pour inox série 424

Anwendung: für Geflecht- und Spiralschlaucharmaturen (Standard) DN 5 bis DN 38
Achtung: Abbildung ähnlich
Application : pour embouts de tuyaux tressés et spiralés (standard) DN 5 à DN 38
Attention : illustration similaire



Für DN	Art.-Nr.
Pour DN	N° Art.
05 - 38	433 604

Prüfdorne für Serie 424

Piges de contrôle de sertissage pour série 424



Eigenschaften: jede Seite eines Prüfdornes hat zwei Außendurchmesser (min./max.), das max. Maß dient zur Prüfung der geringsten Einschnürung, das min. Maß dient zur Prüfung der stärksten Einschnürung, die Maße der jeweiligen Nippelinschnürung entnehmen Sie bitte unseren Pressmaßtabellen, die Seite mit der geriffelten Markierung ist für alle Geflechtschläuche zu verwenden (z.B. 2 SN, 2 SC, 1 SN, usw.), die Seite mit 4 Rillen ist für Spiralschläuche 4 SP / 4 SH zu verwenden

Anwendung: für Geflecht- und Spiralschlaucharmaturen (Standard) von DN 5-51, für Armaturenserie Stahl 424, DN 5 und 8 nur für Geflechtschlaucharmaturen

Propriétés : chaque côté d'une pige de contrôle a deux diamètres extérieurs (min./max.), le diamètre maximal sert à la vérification du plus petit étranglement, le diamètre minimal sert à la vérification du plus grand étranglement, les dimensions des étranglements d'embouts sont consultables dans nos tableaux de sertissage, le côté avec le marquage cannelé doit être utilisé pour tous les flexibles à insert tressé (par ex. 2 SN, 2 SC, 1 SN, etc.), le côté avec 4 rainures doit être utilisé pour des flexibles spiralés 4 SP / 4 SH

Application : pour embouts de flexibles tressés et spiralés (standard) de DN 5 à 51, pour série d'embouts acier 424, DN 5 et 8 uniquement pour embouts de flexibles tressés

Dash	DN	Inch	ØA (mm)	ØB (mm)	ØD (mm)	ØC (mm)	Art.-Nr. N° Art.
-04	6	1/4"	3,65	3,85	3,65	3,5	433 506
-03 + -05	5 + 8	3/16" + 5/16"	2,65	2,85	5,3	5,1	433 508
-06	10	3/8"	6,3	6,5	6,3	6,1	433 510
-08	12	1/2"	8,6	9,0	8,6	8,3	433 512
-10	16	5/8"	11,2	11,7	11,2	10,8	433 516
-12	19	3/4"	13,6	14,1	13,6	13,1	433 520
-16	25	1"	19	19,5	19	18,4	433 525
-20	31	1 1/4"	24,9	25,4	24,9	24,2	433 532
-24	38	1 1/2"	30,8	31,3	30,8	30	433 540
-32	51	2"	42	42,5	42	41	433 550

Prüfdorne für Non-Skive Serie 428

Piges de contrôle de sertissage pour Non-Skive serie 428



Eigenschaften: jede Seite eines Prüfdornes hat zwei Außendurchmesser (min./max.), das max. Maß dient zur Prüfung der geringsten Einschnürung, das min. Maß dient zur Prüfung der stärksten Einschnürung, die Maße der jeweiligen Nippelinschnürung entnehmen Sie bitte unserer Pressmaßtabelle

Anwendung: für Non-Skive Armaturen „CS“ von DN 19-51, für Armaturenserie Stahl 428

Propriétés : chaque côté d'une pige de contrôle a deux diamètres extérieurs (min./max.), le diamètre maximal sert à la vérification du plus petit étranglement, le diamètre minimal sert à la vérification du plus grand étranglement, les dimensions des étranglements d'embouts sont à prendre dans nos tableaux de pressage

Application : pour série d'embouts Non-Skive „CS“ de DN 19-51, pour série d'embouts inox 428

Dash	DN	Inch	ØA (mm)	ØB (mm)	ØD (mm)	ØC (mm)	Art.-Nr. N° Art.
-12 + -16	19 + 25	3/4" + 1"	12,6	13,3	18,2	17,4	433 611
-20 + -24	31 + 38	1 1/4" + 1 1/2"	22,7	23,6	29	28	433 612
-32	51	2"	37,6	38,8	-	-	433 613

Prüfdorne für Interlock Serie 425

Piges de contrôle de sertissage pour Interlock série 425



Eigenschaften: jede Seite eines Prüfdornes hat zwei Außendurchmesser (min./max.), das max. Maß dient zur Prüfung der geringsten Einschnürung, das min. Maß dient zur Prüfung der stärksten Einschnürung, die Maße der jeweiligen Nippelinschnürung entnehmen Sie bitte unserer Pressmaßtabelle

Anwendung: für Armaturen mit Ausreißsicherung - INTERLOCK von DN 19-51, für Armaturenserie Stahl 425

Propriétés : chaque côté d'une pige de contrôle a deux diamètres extérieurs (min./max.), le diamètre maximal sert à la vérification du plus petit étranglement, le diamètre minimal sert à la vérification du plus grand étranglement, les dimensions des étranglements d'embouts sont à prendre dans nos tableaux de pressage

Application : pour embouts avec sécurité anti-arrachement - INTERLOCK de DN 19 à 51, pour embouts série acier 425

Dash	DN	Inch	ØA (mm)	ØB (mm)	ØD (mm)	ØC (mm)	Art.-Nr. N° Art.
-12 + -16	19 + 25	3/4" + 1"	12,6	13,1	18	17,4	433 575
-20 + -24	31 + 38	1 1/4" + 1 1/2"	23,2	23,9	29,8	29	433 590
-32	51	2"	39,5	40,5	-	-	433 600

SH Prägevorrichtung

SH Marqueuse

Nach DIN 20066 ist zwingend vorgeschrieben: „Jede Schlauchleitung muss mit dem Kennzeichen des Schlauchleitungsherstellers, dem max. Betriebsdruck des schwächsten Gliedes, mit der Angabe der Maßeinheit z.B. Bar, sowie Jahr und Monat dauerhaft gekennzeichnet sein“. Mit unserem Prägegerät SH kann diese Vorgabe erfüllt werden.

Anwendung: manueller Antrieb

Lieferumfang: Prägegerät mit Prägewerkkombination, Ziffernkasten mit Pinzette, sowie 3 Buchstaben zur individuellen Herstellerkennzeichnung

DIN 20066 rend obligatoire : „Chaque flexible doit être marqué avec un code d'identification du fabricant ainsi que la pression de service maximale de l'élément le plus fragile, comprenant l'indication de l'unité de mesure (par ex. en bar), puis le mois et l'année.“ Notre marqueuse SH permet de répondre à cette directive.

Application : entraînement manuel

Contenu de la livraison : marqueuse de douilles avec sa combinaison d'impression, coffret de chiffres avec pincette, ainsi que 3 lettres pour l'identification du fabricant



Gewicht (kg) Poids (kg)	Abmessungen LxBxH (mm) Dimension LxLxH (mm)	Für DN Pour DN	Art.-Nr. N° Art.
35	272x200x750	5 - 51	433 928 05

SH Prägevorrichtung SH Marqueuse



Eigenschaften: wie 43392805
Anwendung: manueller Antrieb
Lieferumfang: ohne Prägekopf, ohne Ziffernkasten
Propriétés : comme 43392805
Application : entraînement manuel
Contenu de la livraison : sans tête de marquage, sans coffret de chiffres

Gewicht (kg) Poids (kg)	Abmessungen LxBxH (mm) Dimension LxLxH (mm)	Für DN Pour DN	Art.-Nr. N° Art.
35	272x200x750	5 - 51	433 928 07

SH Prägewerkkombination SH Tête de marquage



Für DN Pour DN	Art.-Nr. N° Art.
5 - 51	433 928 08

SH Prägevorrichtung Zeichensatz SH Set de caractères



Lieferumfang: 4 x Ziffern von 0-9, 12 Leertypen, Pinzette und Innensechskantschlüssel
Contenu de la livraison : 4 x chiffres de 0-9, 12 types d'espaces, pincettes et clé à six pans creux

Art.-Nr.
N° Art.
433 928 06

Buchstaben, Zahlen, Zeichen für SH Prägevorrichtung

Lettres, chiffres, signes pour SH dispositif de marquage

Zeichen Caractère	Art.-Nr. N° Art.
A	433 928 20
B	433 928 21
C	433 928 22
D	433 928 23
E	433 928 24
F	433 928 25
G	433 928 26
H	433 928 27
I	433 928 28
J	433 928 29
K	433 928 30
L	433 928 31
M	433 928 32
N	433 928 33
O	433 928 34
P	433 928 35
Q	433 928 36
R	433 928 37
S	433 928 38
T	433 928 39
U	433 928 40
Ü	433 928 46
V	433 928 41
W	433 928 42
X	433 928 43
Y	433 928 44
Z	433 928 45
0	433 928 60
1	433 928 61
2	433 928 62
3	433 928 63
4	433 928 64
5	433 928 65
6	433 928 66
7	433 928 67
8	433 928 68
9	433 928 69
/	433 928 50
-	433 928 51



Schlauchtrennmaschine EM 3 DC

Coupeuse de flexibles EM 3 DC



Eigenschaften: solide und kompakte Bauweise, höchste Präzision und Robustheit, qualitativ einwandfreie Schneidfunktion

Anwendung: ideal geeignet für Werkstätten und Servicefahrzeuge

Lieferumfang: inklusive TU-Tisch, Absauganschluss, Trennmesser (glatt) 250x2x40Z

Vorteile: geringes Gewicht, durch Biegebolzen ergeben sich gerade Schnitte, welche sich positiv auf die Lebenszeit der Messer auswirken

Geräuschpegel 93 dBA

Propriétés : construction solide et compacte, précision et robustesse maximales, fonction de coupe qualitativement irréprochable

Application : convient idéalement aux ateliers et aux véhicules de service

Contenu de la livraison : y compris table TU, raccord d'aspiration, disque de coupage (lisse) 250x2x40Z

Avantages : faible poids, les boulons de flexion permettent d'obtenir des coupes droites, ce qui a un effet positif sur la durée de vie des couteaux

Niveau sonore 93 dBA

Antrieb Entrainement	LxBxH (mm) LxLxH (mm)	Gewicht (kg) Poids (kg)	Industrie L'industrie	Absauganschluss Raccord d'aspiration	Max. Außen-Ø (mm) Extérieur-Ø max. (mm)	Art.-Nr. N° Art.
12 V / 2,4 kW	550x365x410	29	2"	Ø 40 mm	60	433 991 02
24 V / 2,5 kW	550x365x410	29	2"	Ø 40 mm	60	433 991 00

Schlauchtrennmaschine EM 3 ecoline

Coupeuse de flexibles EM 3 ecoline



Eigenschaften: Bauweise erlaubt ergonomisches Arbeiten auch auf mobilen Einsätzen, höchste Präzision und Robustheit, qualitativ einwandfreie Schneidfunktion

Anwendung: ideal geeignet für Werkstätten und den mobilen Einsatz

Lieferumfang: inklusive TU-Tisch, Absauganschluss, Längenmessgerät UMS 4, Standfuß für UMS 4 (840 mm Höhe), Schlauchführung 2000 mm (UHG 14), Trennmesser (geschlitzt) 200x1,6x25,4 mm

Vorteile: Sehr kompakte Bauweise, geringeres Gewicht. Durch Biegebolzen ergeben sich gerade Schnitte, welche sich positiv auf die Lebenszeit der Messer auswirken.

Geräuschpegel 95 dBA

Propriétés : construction permettant un travail ergonomique même en cas d'utilisation mobile, précision et robustesse maximales, fonction de coupe qualitativement irréprochable

Application : convient idéalement aux ateliers et à l'utilisation mobile

Contenu de la livraison : y compris table TU, raccord d'aspiration, système de mesure linéaire UMS 4, pied pour UMS 4 (840 mm de hauteur), guide de tuyau 2000 mm (UHG 14), disque de coupage (fendu) 200x1,6x25,4 mm

Avantages : Construction très compacte, poids réduit. Les boulons de flexion permettent d'obtenir des coupes droites, ce qui a un effet positif sur la durée de vie des couteaux.

Niveau sonore 95 dBA

Antrieb Entrainement	LxBxH (mm) LxLxH (mm)	Gewicht (kg) Poids (kg)	Industrie L'industrie	Absauganschluss Raccord d'aspiration	Max. Außen-Ø (mm) Extérieur-Ø max. (mm)	Art.-Nr. N° Art.
230 V / 1,8 kW	400x510x540	20	1 1/4"	Ø 40 mm	52	433 991 01

Schlauchtrennmaschine EM 3

Coupeuse de flexibles EM 3

Eigenschaften: solide und kompakte Bauweise, höchste Präzision und Robustheit, qualitativ einwandfreie Schneidfunktion

Anwendung: ideal geeignet für Werkstätten und die Produktion

Lieferumfang: inklusive TU-Tisch, Absauganschluss, Bremsmotor, Längenmessgerät UMS 4, Standfuß für UMS 4 (840 mm Höhe), Schlauchführung 2000 mm (UHG 14), Trennmesser (glatt) 275x3x30 mm

Vorteile: leistungsoptimierter, verbesserter Motor mit einem deutlich höheren Drehmoment, durch Biegebolzen ergeben sich gerade Schnitte, welche sich positiv auf die Lebenszeit der Messer auswirken

Geräuschpegel 95 dBA

Propriétés : construction solide et compacte, précision et robustesse maximales, fonction de coupe qualitativement irréprochable

Application : convient idéalement aux ateliers et à la production

Contenu de la livraison : y compris table TU, raccord d'aspiration, moteur de freinage, système de mesure linéaire UMS 4, pied pour UMS 4 (840 mm de hauteur), guide de tuyau 2000 mm (UHG 14), disque de coupage (lisse) 275x3x30 mm

Avantages : puissance optimisée, moteur amélioré avec un couple nettement plus élevé, les boulons de flexion permettent d'obtenir des coupes droites, ce qui a un effet positif sur la durée de vie des couteaux

Niveau sonore 95 dBA



Antrieb	LxBxH (mm)	Gewicht (kg)	Industrie	Absauganschluss	Max. Außen-Ø (mm)	Art.-Nr.
Entrainement	LxLxH (mm)	Poids (kg)	L'industrie	Raccord d'aspiration	Extérieur-Ø max. (mm)	N° Art.
400 V / 3 kW	540x440x300	50	2"	Ø 80 mm	80	433 991

Schlauchtrennmaschine EM 4 DC

Coupeuse de flexibles EM 4 DC

Eigenschaften: solide und kompakte Bauweise, höchste Präzision und Robustheit, qualitativ einwandfreie Schneidfunktion

Anwendung: ideal geeignet für Werkstätten und Servicefahrzeuge

Lieferumfang: inklusive Tisch, Absauganlage, Längenmessgerät UMS 4, Trennmesser 250x2x40 mm

Vorteile: geringes Gewicht, durch Biegebolzen ergeben sich gerade Schnitte, siebenmal höhere Lebensdauer des Trennmessers, schneidet zweimal schneller, weniger Rauch, weniger Ablagerungen im Schlauch und weniger Hitze. Reduziertes Risiko, dass sich der Gummi vom Gewebe trennt

Geräuschpegel 93 dBA

Propriétés : construction solide et compacte, précision et robustesse maximales, fonction de coupe qualitativement irréprochable

Application : convient idéalement aux ateliers et aux véhicules de service

Contenu de la livraison : y compris table, système d'aspiration, système de mesure de longueur UMS 4, disque de coupage 250x2x40 mm

Avantages : faible poids, les boulons de flexion permettent d'obtenir des coupes droites, durée de vie sept fois plus longue du disque de séparation, coupe deux fois plus vite, moins de fumée, moins de dépôts dans le tuyau et moins de chaleur. Réduit le risque que le caoutchouc se sépare du tissu

Niveau sonore 93 dBA



Antrieb	LxBxH (mm)	Gewicht (kg)	SAE R 12 / 4 SP	Industrie	Absauganschluss	Max. Außen-Ø (mm)	Art.-Nr.
Entrainement	LxLxH (mm)	Poids (kg)		L'industrie	Raccord d'aspiration	Extérieur-Ø max. (mm)	N° Art.
12 V	740x365x610	29	1 1/2"	2"	Ø 40 mm	75	433 992 40

Schlauchtrennmaschine EM 4

Coupeuse de flexibles EM 4



Eigenschaften: solide und kompakte Bauweise, höchste Präzision und Robustheit, qualitativ einwandfreie Schneidfunktion

Anwendung: ideal geeignet für Werkstätten und die Produktion

Lieferumfang: inklusive Tisch, Bremsmotor, Absauganlage, Längenmessgerät UMS 4, Standfuß für UMS 4 (840 mm Höhe), Schlauchführung 2000 (UHG 14), Trennmesser 275x3x30 mm

Vorteile: durch Biegebolzen ergeben sich gerade Schnitte, siebenmal höhere Lebensdauer des Trennmessers, schneidet zweimal schneller, weniger Rauch, weniger Ablagerungen im Schlauch und weniger Hitze, reduziertes Risiko, dass sich der Gummi vom Gewebe trennt
Geräuschpegel 80 dBA

Propriétés : construction solide et compacte, précision et robustesse maximales, fonction de coupe qualitativement irréprochable

Application : convient idéalement aux ateliers et à la production

Contenu de la livraison : y compris table, moteur de frein, système d'aspiration, système de mesure linéaire UMS 4, pied pour UMS 4 (840 mm de hauteur), guide de tuyau 2000 (UHG 14), disque de coupage 275x3x30 mm

Avantages : grâce aux boulons de flexion, on obtient des coupes droites, durée de vie sept fois plus longue du disque de séparation, coupe deux fois plus vite, moins de fumée, moins de dépôts dans le tuyau et moins de chaleur. Réduit le risque que le caoutchouc se sépare du tissu
Niveau sonore 80 dBA

Antrieb	LxBxH (mm)	Gewicht (kg)	SAE R 12 / 4 SP	Industrie	Absauganschluss	Max. Außen-Ø (mm)	Art.-Nr.
Entrainement	LxLxH (mm)	Poids (kg)		L'industrie	Raccord d'aspiration	Extérieur-Ø max. (mm)	N° Art.
400 V / 3 kW	700x510x700	60	2"	2"	Ø 80 mm	80	433 992 41

Schlauchtrennmaschine EM 6 M

Coupeuse de flexibles EM 6 M



Eigenschaften: solide und kompakte Bauweise, höchste Präzision und Robustheit, qualitativ einwandfreie Schneidfunktion

Anwendung: ideal geeignet für Werkstätten und die Produktion

Lieferumfang: inklusive Tisch, Bremsmotor, Absauganlage, Schlauchschiene (UHG 14), Trennmesser 350x3x30 mm

Vorteile: durch Biegebolzen ergeben sich gerade Schnitte, siebenmal höhere Lebensdauer des Trennmessers, schneidet zweimal schneller, weniger Rauch, weniger Ablagerungen im Schlauch und weniger Hitze, reduziertes Risiko, dass sich der Gummi vom Gewebe trennt
Geräuschpegel 80 dBA

Propriétés : construction solide et compacte, précision et robustesse maximales, fonction de coupe qualitativement irréprochable

Application : convient idéalement aux ateliers et à la production

Contenu de la livraison : y compris table, moteur de freinage, système d'aspiration, rail pour tuyau (UHG 14), disque de coupage 350x3x30 mm

Avantages : grâce aux boulons de flexion, on obtient des coupes droites, durée de vie sept fois plus longue du disque de séparation, coupe deux fois plus vite, moins de fumée, moins de dépôts dans le tuyau et moins de chaleur. Réduit le risque que le caoutchouc se sépare du tissu
Niveau sonore 80 dBA

Antrieb	LxBxH (mm)	Gewicht (kg)	Industrie	Absauganschluss	Max. Außen-Ø (mm)	Art.-Nr.
Entrainement	LxLxH (mm)	Poids (kg)	L'industrie	Raccord d'aspiration	Extérieur-Ø max. (mm)	N° Art.
400 V / 4,6 kW	745x690x430	75	3"	Ø 60 mm	95	433 993 50

Schlauchtrennmaschine EM 6 P

Coupeuse de flexibles EM 6 P

Eigenschaften: solide und kompakte Bauweise, höchste Präzision und Robustheit, qualitativ einwandfreie Schneidfunktion

Anwendung: ideal geeignet für Werkstätten und die Produktion

Lieferumfang: inklusive Tisch, Bremsmotor, Absauganlage, Schlauchschiene (UHG 14), Trennmesser 350x3x30 mm

Vorteile: durch Biegebolzen ergeben sich gerade Schnitte, siebenmal höhere Lebensdauer des Trennmessers, schneidet zweimal schneller, weniger Rauch, weniger Ablagerungen im Schlauch und weniger Hitze, reduziertes Risiko, dass sich der Gummi vom Gewebe trennt
Geräuschpegel 80 dBA

Propriétés : construction solide et compacte, précision et robustesse maximales, fonction de coupe qualitativement irréprochable

Application : convient idéalement aux ateliers et à la production

Contenu de la livraison : y compris table, moteur de freinage, système d'aspiration, rail pour tuyau (UHG 14), disque de coupage 350x3x30 mm

Avantages : grâce aux boulons de flexion, on obtient des coupes droites, durée de vie sept fois plus longue du disque de séparation, coupe deux fois plus vite, moins de fumée, moins de dépôts dans le tuyau et moins de chaleur. Réduit le risque que le caoutchouc se sépare du tissu
Niveau sonore 80 dBA



Antrieb	LxBxH (mm)	Gewicht (kg)	Industrie	Absauganschluss	Max. Außen-Ø (mm)	Art.-Nr.
Entrainement	LxLxH (mm)	Poids (kg)	L'industrie	Raccord d'aspiration	Extérieur-Ø max. (mm)	N° Art.
400 V / 4,6 kW	820x785x755	110	3"	Ø 60 mm	95	433 991 06

Ersatzmesser für Trennmaschinen

Disque de rechange pour coupeuses

Eigenschaften: geprüfte Trennmesser von hochwertiger Qualität

Propriétés : disques de tronçonnage testées de haute qualité

Ausführung	Für Maschinentyp	Messer / Abmessung (mm)	Art.-Nr.
Version	Pour type machine	Couteau / dimension (mm)	N° Art.
Glatt / Plain / Lisse	EM 3	TM 275x3x30	433 960
Gezähnt / Serrated / Denté	EM 3 / EM 4	TM G 275x3x30 Z	433 960 01
Geschlitzt / Slotted / Rainuré	EM 3 ecoline	TM G 200x1,6x25,4	433 991 04
Geschlitzt / Slotted / Rainuré	EM 6 M / EM 6 P	TM G 350x3x30	433 992 05
Gezähnt / Serrated / Denté	EM 3 DC / EM 4 DC	TM 250x2x40 Z	433 992 06



Absauganlagen

Systèmes d'aspiration



Eigenschaften: Schlauchtrennmaschinen machen saubere Schnitte, erzeugen jedoch Staub, Rauch und Gerüche. UVC 50 ist eine Absaug- und Filteranlage für Servicewerkstätten in Werkbankausführung. Die mehrstufige Abluftreinigung arbeitet mit Funkenflug-Löschfunktion, Zyklon-Filtertechnologie für die Vorabscheidung von Grobschmutz, Partikelfilter für Staub, HEPA-Filter für Feinstaub und Aktivkohle-Filter zur Geruchsneutralisierung.

Propriétés : Coupeuse de flexibles font des coupes propres, mais produisent de la poussière, de la fumée et des odeurs. L'UVC 50 est une installation d'aspiration et de filtrage pour les ateliers de maintenance en version d'établi. L'épuration de l'air à plusieurs niveaux fonctionne avec une fonction d'extinction des étincelles, une technologie de filtre cyclonique pour la préséparation des grosses saletés, un filtre à particules pour les poussières, un filtre HEPA pour les poussières fines et un filtre à charbon actif pour la neutralisation des odeurs.

Gewicht (kg) Poids (kg)	Abmessungen LxBxH (mm) Dimension LxLxH (mm)	Leistung (kW) Rendement (kW)	Spannung Tension	Vakuum (bar) Vide (bar)	Art.-Nr. N° Art.
215	1180x730x820	3,0	400	0,33 bar	433 951 20



Eigenschaften: Schlauchtrennmaschinen machen saubere Schnitte, erzeugen jedoch Staub, Rauch und Gerüche. UVC 100 ist für die Serienfertigung mit bis zu drei angeschlossenen Schlauchschneidemaschinen entwickelt worden. Die mehrstufige Abluftreinigung arbeitet mit Funkenflug-Löschfunktion, Zyklon-Filtertechnologie für die Vorabscheidung von Grobschmutz, Partikelfilter für Staub, HEPA-Filter für Feinstaub und Aktivkohle-Filter zur Geruchsneutralisierung.

Lieferumfang: Maschine wird mit 3 Adaptern geliefert (100, 125 und 160 mm)

Propriétés : Coupeuse de flexibles font des coupes propres, mais produisent de la poussière, de la fumée et des odeurs. UVC 100 a été développé pour la production en série avec jusqu'à trois coupeuses de tuyaux connectées. L'épuration de l'air à plusieurs niveaux fonctionne avec une fonction d'extinction des étincelles, une technologie de filtre cyclonique pour la préséparation des grosses saletés, un filtre à particules pour les poussières, un filtre HEPA pour les poussières fines et un filtre à charbon actif pour la neutralisation des odeurs.

Contenu de la livraison : la machine est livrée avec 3 adaptateurs (100, 125 et 160 mm)

Gewicht (kg) Poids (kg)	Abmessungen LxBxH (mm) Dimension LxLxH (mm)	Leistung (kW) Rendement (kW)	Spannung Tension	Vakuum (bar) Vide (bar)	Art.-Nr. N° Art.
500	950x950x2060	3,0	400	0,47 bar	433 951 21

Handschälgerät USM 2

Appareil de dénudage manuelle USM 2



Eigenschaften und Anwendung: von DN 5-51 für Außen- und Innenschälung, Schälung erfolgt mit Stahlmesser L4 HSS, einfache und sichere Befestigung im Schraubstock

Lieferumfang: 11 Aufnahmedorne für Außenschälung (DN 5 - 51), 5 Aufnahmedorne für Innenschälung (DN 19 - 51)

Vorteile: schnelles Auswechseln der Schälhörner, ideal für kleine und mittlere Schlauchserien

Propriétés et application : de DN 5 à 51 pour dénudage intérieur et extérieur, le dénudage est réalisé avec un couteau acier L4 HSS, fixation simple et sûre dans l'étau

Contenu de la livraison : 11 mandrins porte-pièce pour dénudage extérieur (DN 5 - 51) et 5 pour dénudage intérieur (DN 19 - 51)

Avantages : changement rapide des outils pour flexibles de petite et moyenne taille

LxBxH (mm) LxLxH (mm)	Gewicht (kg) Poids (kg)	Außenschälern Pelage extérieur	Für DN Pour DN	Innenschälern Pelage intérieur	Art.-Nr. N° Art.
338x465x445	28	3/16"-2"	5 - 51	5/8" - 2"	433 901

Zubehör für Handschälgerät USM 2

Accessoires pour appareil de dénudage manuelle USM 2

Ersatzmesser für Handschälgerät

Couteau de rechange pour l'appareil de dénudage manuelle

Für Pour	Art.-Nr. N° Art.
USM 2	433 901 21



Schälmaschine USM 10

Dénudeuse pour flexible USM 10

Anwendung: von DN 5-51 für Außen- und Innenschälung

Lieferumfang: 11 Aufnahmedorne und 1 Schälwerkzeug (UES.3 - 05, 06, 08, 10, 12, 16, 19, 25, 32, 38, 51) und 6 Innenschälwerkzeuge (UIS.3 - 16, 19, 25, 31, 38, 51)

Application : de DN 5 à 51 pour dénudage intérieur et extérieur

Contenu de la livraison : 11 mandrins porte-pièce et 1 outil de dénudage (UES.3 - 05, 06, 08, 10, 12, 16, 19, 25, 32, 38, 51) et 6 outils de dénudage intérieur (UIS.3 - 16, 19, 25, 31, 38, 51)



Antrieb Entrainement	LxBxH (mm) LxLxH (mm)	Gewicht (kg) Poids (kg)	Außenschälen Pelage extérieur	Innenschälen Pelage intérieur	Werkzeugdrehzahl Vitesse de rot/redation outil	Art.-Nr. N° Art.
230 V	440x440x545	50	3/16" - 2"	5/8" - 2"	110 rpm	433 994 01
400 V	440x440x545	50	3/16" - 2"	5/8" - 2"	110 rpm	433 994 02

Schälmaschine USM 10 S Set

Dénudeuse pour flexible USM 10 S Kit

Anwendung: von DN 5-51 für Außen- und Innenschälung

Lieferumfang: 11 voreingestellte Außenschälwerkzeuge (UES.3 - 05, 06, 08, 10, 12, 16, 19, 25, 32, 38, 51) und 6 Innenschälwerkzeuge (UIS.3 - 16, 19, 25, 31, 38, 51), mit Werkzeugablageblech

Vorteile: komplettes Paket mit voreingestellten Schälwerkzeugen für den einfachen und schnellen Werkzeugwechsel, Ablageblech erleichtert die Arbeitsabläufe und wird mitgeliefert

Application : de DN 5 à 51 pour dénudage intérieur et extérieur

Contenu de la livraison : 11 outils de dénudage extérieur pré-réglés (UES.3 - 05, 06, 08, 10, 12, 16, 19, 25, 32, 38, 51) et 6 outils de dénudage intérieur (UIS.3 - 16, 19, 25, 31, 38, 51), avec support de dépose outils

Avantages : kit complet avec outils de dénudage pré-réglés pour un changement de piges plus facile et plus rapide, la plaque de rangement facilite les opérations et est directement fournie



Antrieb Entrainement	LxBxH (mm) LxLxH (mm)	Gewicht (kg) Poids (kg)	Außenschälen Pelage extérieur	Innenschälen Pelage intérieur	Werkzeugdrehzahl Vitesse de rot/redation outil	Art.-Nr. N° Art.
400 V	440x440x545	51,5	3/16" - 2"	5/8" - 2"	110 rpm	433 994 10

Schälmaschine USM 10 S TU Set

Dénudeuse pour flexible USM 10 S TU Kit



Anwendung: von DN 5-51 für Außen- und Innenschälung

Lieferumfang: 11 voreingestellte Außenschälwerkzeuge (UES.3 - 05, 06, 08, 10, 12, 16, 19, 25, 32, 38, 51) und 6 Innenschälwerkzeuge (UIS.3 - 16, 19, 25, 31, 38, 51), Presse auf Werk Tisch TU montiert, mit Werkzeugablageblech

Vorteile: komplettes Paket mit voreingestellten Schälwerkzeugen für den einfachen und schnellen Werkzeugwechsel, Tisch und Ablageblech erleichtern die Arbeitsabläufe und werden direkt mitgeliefert

Application : de DN 5 à 51 pour dénudage intérieur et extérieur

Contenu de la livraison : 11 outils de dénudage extérieur pré réglés (UES.3 - 05, 06, 08, 10, 12, 16, 19, 25, 32, 38, 51) et 6 outils de dénudage intérieur (UIS.3 - 16, 19, 25, 31, 38, 51), presse montée sur un table TU, avec support de dépose outils

Avantages : kit complet avec outils de dénudage pré réglés pour un changement de piges plus facile et plus rapide, la table et la plaque de rangement facilitent les opérations et sont directement fournies

Antrieb Entrainement	Außenschälen Pelage extérieur	Innenschälen Pelage intérieur	Werkzeugdrehzahl Vitesse de rot/redaction outil	Art.-Nr. N° Art.
400 V	3/16" - 2"	5/8" - 2"	110 rpm	433 994 13



Eigenschaften: maximale Beladung 800 kg

Lieferumfang: Tisch für USM10, ohne Räder

Propriétés : charge maximale 800 kg

Contenu de la livraison : table pour USM10, sans roues

Abmessungen LxBxH (mm) Dimension LxLxH (mm)	Art.-Nr. N° Art.
71x75x84	433 999 03

Nippelstoßgerät UNE 10

Emmancheuse à embouts UNE 10



Eigenschaften und Anwendung: erleichtert die Montage, auch von schweren und gebogenen Schlaucharmaturen

Anwendung: die Schlaucheinspannung und das Einstoßen werden pneumatisch ausgeführt, daher ist kein weiterer elektrischer Anschluss nötig

Lieferumfang: Abdeckhaube und Sicherheitsschaltung

Vorteile: reduziert Montagezeit erheblich und vermindert gleichzeitig die Belastung der Mitarbeiter

Propriétés et application : facilite le montage, même des embouts de tuyaux lourds et courbés

Application : la fixation du flexible ainsi que l'insertion de l'embout se font de façon pneumatique, aucun raccordement électrique supplémentaire n'est nécessaire

Contenu de la livraison : capot et circuit de sécurité

Avantages : réduit votre temps de montage et la charge de travail de vos collaborateurs

PN (bar)	LxBxH (mm) LxLxH (mm)	Gewicht (kg) Poids (kg)	Bezeichnung Désignation	Art.-Nr. N° Art.
7	600x810x310	35	UNE 10	433 923

P160 Schlauchprüfstand ECOLINE

Banc d'épreuve pour flexibles P160 ECOLINE

Anwendung: mit dem Prüfstand werden Schlauchleitungen gefahrlos und effizient geprüft

Lieferumfang: inklusive Saugfilter, Druckluftwartungseinheit, Steck-O-Adapter

Vorteile: ohne Risiko prüfen, ob Schlauchleitungen der Druckbelastung standhalten
Antrieb (oszillierender Druckübersetzer), Prüfmedium (Wasser-Öl-Emulsion EM-CO 18kg),
Optionen (UPP Drucksensor)

Application : avec le banc d'épreuve les conduites flexibles sont testées efficacement et sans danger

Contenu de la livraison : filtre d'aspiration, unité d'entretien de l'air comprimé, adaptateur Steck-O inclus

Avantages: vérifier sans risque si les flexibles résistent à la charge de pression
Entraînement (multiplicateur de pression oscillant), fluide d'essai (émulsion eau-huile EM-CO 18kg), options (capteur de pression UPP)



Gewicht (kg) Poids (kg)	Abmessungen LxBxH (mm) Dimension LxLxH (mm)	Farbe Couleur	Prüfdruck (bar) Pression d'épreuve (bar)	Art.-Nr. N° Art.
120	1400x600x1200	Blau / Blue / Bleu	1300	433 800 20

Lagergrundausrüstungen

Stock de base hydraulique

Eigenschaften: aufeinander abgestimmte Schlauch- und Armaturensysteme mit entsprechenden Prüfungen nach DIN 20066

Propriétés : a définir d'un commun accord lot de flexibles et embouts selon la norme DIN 20066

Art.-Nr. / N° Art. **553 100 12**

PAKET 1 / PACK 1

DN6 - DN16 (metrisch bis Rohranschluss 20S)
DN6 à DN16 (jusqu'au tube métrique 20S)

481 Teile / Pièces

- + Fassungen
- + DKOL, DKOS gerade und 90°, CEL und CES
- + DKR gerade und 90°, AGR
- + DKJ gerade und 90°, AGJ
- + ORFS gerade und 90°, ORFS AG
- + Waschgerätenippel und Zubehör
- + Embouts et jupes
- + DKOL, DKOS droit et coudé 90°, CEL et CES
- + DKR droit et coudé 90°, AGR
- + DKJ droit et coudé 90°, AGJ
- + ORFS droit et coudé 90°, ORFS AG
- + Embouts lavage HP et accessoires

125 m Schlauch und Schlauchschutz gesamt
125 m de flexibles et gaines de protection

- + 2 SN DN 6 bis DN 16
- + 2 SPC DN 12 und DN 16
- + 1 SN Waschgeräteschlauch DN 8
- + Schlauchschutz
- + 2 SN DN 6 à DN 16
- + 2 SPC DN 12 et DN 16
- + 1 SN lavage HP DN 8
- + Gaine de protection

5 Prüfdorne / Piges

Art.-Nr. / N° Art. **553 101 09**

PAKET 2 / PACK 2

DN6 - DN25 (metrisch bis Rohranschluss 30S)
DN6 à DN25 (jusqu'au tube métrique 30S)

920 Teile / Pièces

- + Fassungen
- + DKOL, DKOS gerade und 90°, CEL und CES
- + DKR gerade und 90°, AGR
- + DKJ gerade und 90°, AGJ
- + ORFS gerade und 90°, ORFS AG
- + Waschgerätenippel und Zubehör
- + 3.000 PSI-Flansche, gerade, 45° und 90°
- + 6.000 PSI-Flansche, gerade, 45° und 90°
- + Embouts et jupes
- + DKOL, DKOS droit et coudé 90°, CEL et CES
- + DKR droit et coudé 90°, AGR
- + DKJ droit et coudé 90°, AGJ
- + ORFS droit et coudé 90°, ORFS AG
- + Embouts lavage HP et accessoires
- + Brides 3000 PSI droite, 45° et 90°
- + Brides 6000 PSI droite, 45° et 90°

210 m Schlauch und Schlauchschutz gesamt
210 m de flexibles et gaine de protection

- + 2 SN DN 6 bis DN 25
- + 2 SPC DN 12 und DN 16
- + 4 SH DN 19 und DN 25
- + 1 SN Waschgeräteschlauch DN 8
- + Schlauchschutz
- + 2 SN DN 6 à DN 16
- + 2 SPC DN 12 et DN 16
- + 4 SH DN 19 et DN 25
- + 1 SN lavage HP DN 8
- + Gaine de protection

8 Prüfdorne / Piges

Art.-Nr. / N° Art. **553 102 06**

PAKET 3 / PACK 3

DN6 - DN31 (metrisch bis Rohranschluss 38S)
DN6 à DN31 (jusqu'au tube métrique 38S)

997 Teile / Pièces

- + Fassungen
- + DKOL, DKOS gerade und 90°, CEL und CES
- + DKR gerade und 90°, AGR
- + DKJ gerade und 90°, AGJ
- + ORFS gerade und 90°, ORFS AG
- + Waschgerätenippel und Zubehör
- + 3.000 PSI-Flansche, gerade, 45° und 90°
- + 6.000 PSI-Flansche, gerade, 45° und 90°
- + 9.000 PSI-Flansche, gerade, 45° und 90°
- + Embouts et jupes
- + DKOL, DKOS droit et coudé 90°, CEL et CES
- + DKR droit et coudé 90°, AGR
- + DKJ droit et coudé 90°, AGJ
- + ORFS droit et coudé 90°, ORFS AG
- + Embouts lavage HP et accessoires
- + Brides 3000 PSI droite, 45° et 90°
- + Brides 6000 PSI droite, 45° et 90°
- + Brides 9000 PSI droite, 45° et 90°

235 m Schlauch und Schlauchschutz gesamt
235 m de flexibles et gaines de protection

- + 2 SN DN 6 bis DN 25
- + 2 SPC DN 12 und DN 16
- + 4 SH DN 19 und DN 31
- + 1 SN DN 31
- + 1 SN Waschgeräteschlauch DN 8
- + Schlauchschutz
- + 2 SN DN 6 à DN 16
- + 2 SPC DN 12 et DN 16
- + 4 SH DN 19 et DN 31
- + 1 SN DN 31
- + 1 SN lavage HP DN 8
- + Gaine de protection

10 Prüfdorne / Piges

PTC Schlauchreinigungs-Set

Kit nettoyage flexibles PTC



Eigenschaften und Anwendung: Hydraulische Systeme werden immer komplexer und die Ansprüche an die Reinheit des Hydraulikmediums steigen. Rund 70% der Ausfälle in hydraulischen Systemen werden jedoch durch Feststoffpartikel im Hydraulikmedium verursacht. Die wirksame Reinhaltung des Hydraulikmediums fängt bereits bei Konfektionierung und Montage der Rohr- und Schlauchleitungen an. Zu diesem kritischen Zeitpunkt darf kein Urschmutz aus dem Fertigungsprozess, z.B. Späne, Gummiabrieb oder Zunder, in das System gelangen.

Lieferumfang: Das PTC Schlauchreinigungsset besteht aus der PTC Pistole, den Schlauchmundstücken DN 6 - DN 51, sowie jeweils einer Verpackungseinheit Schlauchprojektilen DN 6 - DN 51 und wird im praktischen Koffer geliefert.

Vorteile: Im Fertigungsprozess entstandene Verschmutzungen lassen sich durch die Reinigung mit dem PTC-System effizient entfernen. Darüber hinaus führt die vorbeugende Reinigung zu einer deutlichen Reduzierung der Spülzeiten bei Inbetriebnahme.

Propriétés et application : Les systèmes hydrauliques deviennent de plus en plus complexes et les exigences de pureté du fluide hydraulique augmentent. Environ 70 % des pannes qui surviennent dans les systèmes hydrauliques sont provoquées par la présence de particules solides dans le fluide hydraulique. L'observation du maintien de la propreté du fluide hydraulique commence dès l'étape de la confection et du montage des tubes et des flexibles. A ce moment précis, aucune saleté provenant du processus de fabrication (particules de caoutchouc, copeaux, mèches, ...) ne doit s'infiltrer dans le système. Une usure prématurée de composants importants ou l'arrêt brutal de toute l'installation pourraient en être la conséquence. Les pollutions créées lors du processus de fabrication sont chassées de manière efficace par le système de nettoyage PTC.

Contenu de la livraison : Le kit PTC de nettoyage de flexibles se compose du pistolet PTC, d'un jeu d'embouchures DN 6 - DN 51, ainsi que d'un jeu de projectiles DN 6 - DN 51, le tout livré dans une mallette très pratique.

Avantages : Les débris produits lors du procédé de fabrication sont chassés de manière efficace par le système de nettoyage PTC. De plus le nettoyage préventif permet une réduction du temps de rinçage lors de la mise en route.

Für DN	Art.-Nr.
Pour DN	N° Art.
6 - 51	433 933

Transportkoffer mit Inlay

Coffret de transport avec compartiments



Lieferumfang: PTC Transportkoffer mit Inlay für Pistole und Mundstücke

Contenu de la livraison : coffret PTC avec mousse de protection pour pistolet et embouchures

Inhalt	Art.-Nr.
Contenu	N° Art.
10 Mundstücke/dies/embouts	433 933 05
21 Mundstücke/dies/embouts	433 933 90

Standardpistole

Pistolet standard

Standardpistole PTC-System
Pistolet standard PTC Système

Art.-Nr.
N° Art.
433 933 00



Fußschalter

Contacteur à pied

Eigenschaften und Anwendung: die PTC-System-Pistole kann mit einem Fußschalter ausgestattet werden
Vorteile: bei großen Stückzahlen besonders ergonomisch
Propriétés et application : le pistolet système PTC peut être équipé d'une pédale de commande
Avantages : très ergonomique lors du nettoyage d'un grand nombre de pièces

Art.-Nr.
N° Art.
433 933 01



Federzug-Aufhängung

Suspension ressort

Eigenschaften und Anwendung: mit dieser praktischen Federzug-Aufhängung ist die PTC-System-Pistole immer griffbereit am Arbeitsplatz
Propriétés et application : avec cette suspension à ressort très pratique, le pistolet système PTC est toujours à portée de main sur le poste de travail

Arbeitslänge (m) Longueur de travail (m)
1,6

Art.-Nr.
N° Art.
433 933 02



Auffangbehälter Récupérateur de projectiles



Eigenschaften und Anwendung: einfache Entsorgung der benutzten Projektile im mobilen Auffangbehälter mit gewebeverstärktem Kunststoffstoffsack

Propriétés et application : recyclage simple des projectiles récupérés dans le collecteur muni d'un sac en matière plastique renforcée

Bezeichnung Désignation	Art.-Nr. N° Art.
PTC Projektil Auffangbehälter inklusive Sack/mobile bin with plastic sack/support récupérateur de projectiles avec sac	433 933 03
PTC Ersatzsack für Auffangbehälter / refund plastic sack for mobile bin / sac de rechange pour projectiles	433 933 04

PTC Schlauchmundstücke PTC Embouchures de tuyaux



Eigenschaften und Anwendung: Die universell einsetzbare Pistole wird durch Mundstücke aus stoßfestem Kunststoff ergänzt. Die Wahl des Mundstücks ist abhängig vom Durchmesser des zu reinigenden Schlauchs bzw. Rohres. Das Sortiment umfasst alle üblichen Standardgrößen. Dank der eindeutigen Kennzeichnung ist die Zuordnung der passenden Größen sehr einfach.

Propriétés et application : Le pistolet universel est complété d'un jeu d'embouchures en plastique très résistant aux chocs. Le choix de l'embouchure dépend du diamètre du flexible ou du tube à nettoyer. La gamme comprend toutes les tailles standards habituelles. Grâce à l'identification précise, l'emmanchement de la taille adéquate est aisée.

Für DN Pour DN	Für Dash Pour dash	Für Inch Pour inch	Art.-Nr. N° Art.
6	-04	1/4"	260 00 00 06
8	-05	5/16"	260 00 00 08
10	-06	3/8"	260 00 00 10
12	-08	1/2"	260 00 00 12
16	-10	5/8"	260 00 00 16
19	-12	3/4"	260 00 00 20
25	-16	1"	260 00 00 25
31	-20	1 1/4"	260 00 00 32
38	-24	1 1/2"	260 00 00 40
51	-32	2"	260 00 00 50

PTC Rohrmundstücke

PTC Embouchures de tube

Eigenschaften und Anwendung: Die universell einsetzbare Pistole wird durch Mundstücke aus stoßfestem Kunststoff ergänzt. Die Wahl des Mundstücks ist abhängig vom Durchmesser des zu reinigenden Schlauchs bzw. Rohres. Das Sortiment umfasst alle üblichen Standardgrößen. Dank der eindeutigen Kennzeichnung ist die Zuordnung der passenden Größen sehr einfach.

Propriétés et application : Le pistolet universel est complété d'un jeu d'embouchures en plastique très résistant aux chocs. Le choix de l'embouchure dépend du diamètre du flexible ou du tube à nettoyer. La gamme comprend toutes les tailles standards habituelles. Grâce à l'identification précise, l'emmanchement de la taille adéquate est aisée.



Für Rohraußen-Ø (mm) Pour tube extérieur-Ø (mm)	Für Rohrrinnen-Ø (mm) Pour tube intérieur-Ø (mm)	Art.-Nr. N° Art.
4	2	260 01 04 02
6	3	260 01 06 03
6	4	260 01 06 04
8	5 - 6	260 01 08 06
10	5 - 6	260 01 10 06
10	7 - 8	260 01 10 08
12	8 - 11	260 01 12 11
14	9 - 11	260 01 14 11
15	11 - 14	260 01 15 14
16	10 - 14	260 01 16 14
18	14 - 17	260 01 18 17
19	13 - 15	260 01 19 15
20	14 - 17	260 01 20 17
20	18	260 01 20 18
22	16 - 21	260 01 22 21
25	15 - 18	260 01 25 18
25	19 - 21	260 01 25 21
25	23	260 01 25 23
28	18 - 21	260 01 28 21
28	22 - 25	260 01 28 25
28	26	260 01 28 26
30	20 - 23	260 01 30 23
30	24 - 28	260 01 30 28
35	29 - 34	260 01 35 34
38	28 - 31	260 01 38 31
38	32 - 34	260 01 38 34
42	36 - 39	260 01 42 39
50	40	260 01 50 40

PTC Rohrprojekteile

PTC Projectiles pour tubes



Eigenschaften und Anwendung: Zur Rohrreinigung. Projektile eignen sich hervorragend zum Entfernen von losen Partikeln aus Schläuchen und Rohren sowie zum Entleeren von Produktleitungen. Standard-Projektile sind aus Verbundschaumstoff gefertigt und alternativ auch in weißer Ausführung erhältlich.
Rohrprojekteile Standard

Propriétés et application : Pour le nettoyage des tubes. Les projectiles conviennent parfaitement pour l'évacuation de particules dans les flexibles ou les tubes, ainsi que pour l'élimination d'autres produits présents dans les conduites. Les projectiles standards sont fabriqués en mousse agglomérée et peuvent être également disponibles en blanc.

Projectiles standard pour tubes

Für Rohrrinnen-Ø (mm) Pour tube intérieur-Ø (mm)	Art.-Nr. N° Art.
3	260 03 00 03
4	260 03 00 04
5	260 03 00 05
6	260 03 00 06
7	260 03 00 07
8	260 03 00 08
9	260 03 00 09
12	260 03 00 12
15	260 03 00 15
18	260 03 00 18
10 - 11	260 03 10 11
13 - 14	260 03 13 14
16 - 17	260 03 16 17
19 - 21	260 03 19 21
22 - 23	260 03 22 23
24 - 25	260 03 24 25
26 - 28	260 03 26 28
29 - 31	260 03 29 31
32 - 34	260 03 32 34
35 - 36	260 03 35 36
37 - 39	260 03 37 39
40 - 42	260 03 40 42
43 - 45	260 03 43 45
46 - 48	260 03 46 48
49 - 50	260 03 49 50

PTC Rohrprojekteile

PTC Projectiles pour tubes

Eigenschaften und Anwendung: Zur Rohrreinigung. Projektile zeichnen sich durch Ihre hohe mechanische Belastbarkeit und guten Beständigkeiten gegen Lösungsmittel aus. Sie kommen häufig dort zum Einsatz, wo die Ansprüche an die Reinheit und das Projektilmaterial besonders hoch sind, z. B. in der Automobilindustrie. Darüber hinaus eignen sie sich für die Reinigung von Leitungssystemen, Produktleitungen und für das Entfetten bzw. Entölen von Leitungen.

Rohrprojekteile premium

Propriétés et application : Pour le nettoyage des tubes. Les projectiles se distinguent par une très haute résistance aux sollicitations mécaniques et une bonne résistance aux solvants. Ils interviennent là où les contraintes de propreté et la présence de particules sont particulièrement grandes, comme par exemple dans l'industrie automobile. Ils sont également adaptés pour le nettoyage de systèmes de conduites, de lignes de produits, et pour le dégraissage et déshuilage de conduites.

Projectiles flexible pour tubes premium



Für DN Pour DN	Für Dash Pour dash	Für Inch Pour inch	Für Rohrrinnen-Ø (mm) Pour tube intérieur-Ø (mm)	Art.-Nr. N° Art.
-	-	-	3	260 07 00 03
-	-	-	4	260 07 00 04
-	-	-	5	260 07 00 05
6	-04	1/4"	6	260 07 00 06
-	-	-	7	260 07 00 07
8	-05	5/16"	8	260 07 00 08
10	-06	3/8"	9	260 07 00 09
12	-08	1/2"	12	260 07 00 12
-	-	-	15	260 07 00 15
-	-	-	18	260 07 00 18
-	-	-	10 - 11	260 07 10 11
-	-	-	13 - 14	260 07 13 14
16	-10	5/8"	16 - 17	260 07 16 17
19	-12	3/4"	19 - 21	260 07 19 21
-	-	-	22 - 23	260 07 22 23
25	-16	1"	24 - 25	260 07 24 25
-	-	-	26 - 28	260 07 26 28
31	-20	1 1/4"	29 - 31	260 07 29 31
-	-	-	32 - 34	260 07 32 34
-	-	-	35 - 36	260 07 35 36
38	-24	1 1/2"	37 - 39	260 07 37 39
-	-	-	40 - 42	260 07 40 42
-	-	-	43 - 45	260 07 43 45
-	-	-	46 - 48	260 07 46 48
51	-32	2"	49 - 50	260 07 49 50

PTC Rohrprojekteile

PTC Projectiles pour tubes



Eigenschaften und Anwendung: Zur Rohrreinigung. Projektile ähneln in ihren Eigenschaften und Anwendungsbereichen den Premium-Projektilen. Sie sind allerdings weicher und eignen sich damit auch für das Durchschießen leichter Querschnittsverengungen. Wir empfehlen das PW-Projektile auch bei der Reinigung von Rohren mit Innendurchmesser größer als 80 mm.

Rohrprojekteile premium weich

Propriétés et application : Pour le nettoyage des tubes. Ces projectiles ressemblent au niveau de leurs Propriétés et application et de leurs domaines d'utilisation aux Projectiles Premium. Il sont néanmoins plus souples et conviennent ainsi également à des conduites présentant de légers étranglements. Nous conseillons aussi l'utilisation des projectiles PW pour le nettoyage de tubes avec un diamètre intérieur supérieur à 80 mm.

Projectiles flexible pour tubes premium douce

Für DN Pour DN	Für Dash Pour dash	Für Inch Pour inch	Für Rohrrinnen-Ø (mm) Pour tube intérieur-Ø (mm)	Art.-Nr. N° Art.
-	-	-	3	260 06 00 03
-	-	-	4	260 06 00 04
-	-	-	5	260 06 00 05
6	-04	1/4"	6	260 06 00 06
-	-	-	7	260 06 00 07
8	-05	5/16"	8	260 06 00 08
10	-06	3/8"	9	260 06 00 09
12	-08	1/2"	12	260 06 00 12
-	-	-	15	260 06 00 15
-	-	-	18	260 06 00 18
-	-	-	10 - 11	260 06 10 11
-	-	-	13 - 14	260 06 13 14
16	-10	5/8"	16 - 17	260 06 16 17
19	-12	3/4"	19 - 21	260 06 19 21
-	-	-	22 - 23	260 06 22 23
25	-16	1"	24 - 25	260 06 24 25
-	-	-	26 - 28	260 06 26 28
31	-20	1 1/4"	29 - 31	260 06 29 31
-	-	-	32 - 34	260 06 32 34
38	-24	1 1/2"	35 - 36	260 06 35 36
-	-	-	37 - 39	260 06 37 39
-	-	-	40 - 42	260 06 40 42
-	-	-	43 - 45	260 06 43 45
-	-	-	46 - 48	260 06 46 48
51	-32	2"	49 - 50	260 06 49 50

PTC Rohrprojekteile

PTC Projectiles pour tubes

Eigenschaften und Anwendung: Zur Rohrreinigung. Projektile werden aus einem besonders weichen Schaumstoff mit guter Rückstellfähigkeit hergestellt und lassen sich problemlos durch starke Querschnittsverengungen schießen. Wir empfehlen diese Projektile z. B. für die Nachreinigung eingebundener Schlauchleitungen und die Reinigung von Rohren mit Innendurchmessern größer als 80 mm.
Rohrprojekteile flexibel

Propriétés et application : Pour le nettoyage des tubes. Les projectiles sont fabriqués en mousse particulièrement souple pour permettre une bonne reprise élastique et pour être propulsés sans problème dans des sections fortement rétrécies. Nous conseillons l'utilisation de ces projectiles, par exemple pour la finition de conduites et de tubes avec des diamètres intérieurs supérieurs à 80 mm.

Projectiles flexible pour tubes



Für DN Pour DN	Für Dash Pour dash	Für Inch Pour inch	Für Rohrrinnen-Ø (mm) Pour tube intérieur-Ø (mm)	Art.-Nr. N° Art.
-	-	-	3	260 05 00 03
-	-	-	4	260 05 00 04
-	-	-	5	260 05 00 05
6	-04	1/4"	6	260 05 00 06
-	-	-	7	260 05 00 07
8	-05	5/16"	8	260 05 00 08
10	-06	3/8"	9	260 05 00 09
12	-08	1/8"	12	260 05 00 12
-	-	-	15	260 05 00 15
-	-	-	18	260 05 00 18
-	-	-	10 - 11	260 05 10 11
-	-	-	13 - 14	260 05 13 14
16	-10	5/8"	16 - 17	260 05 16 17
19	-12	3/4"	19 - 21	260 05 19 21
-	-	-	22 - 23	260 05 22 23
25	-16	1"	24 - 25	260 05 24 25
-	-	-	26 - 28	260 05 26 28
31	-20	1 1/4"	29 - 31	260 05 29 31
-	-	-	32 - 34	260 05 32 34
38	-24	1 1/2"	35 - 36	260 05 35 36
-	-	-	37 - 39	260 05 37 39
-	-	-	40 - 42	260 05 40 42
-	-	-	43 - 45	260 05 43 45
-	-	-	46 - 48	260 05 46 48
51	-32	2"	49 - 50	260 05 49 50

Eigenschaften und Anwendung: Zur Rohrreinigung. Projektile sind stirnseitig mit einem Schleifvlies versehen und eignen sich zum Entfernen von hartnäckigen Ablagerungen und groben Verschmutzungen.
Rohrprojekteile Abrasiv

Propriétés et application : Pour le nettoyage des tubes. Les projectiles sont pourvus de fibres abrasives sur leur face frontale et sont ainsi adaptés pour l'élimination de dépôts tenaces et de grosses pollutions.
Projectiles flexible pour tubes Abrasive



Für Rohrrinnen-Ø (mm) Pour tube intérieur-Ø (mm)	Art.-Nr. N° Art.
9	260 08 00 09
12	260 08 00 12
15	260 08 00 15
18	260 08 00 18
10 - 11	260 08 10 11
13 - 14	260 08 13 14
16 - 17	260 08 16 17
19 - 21	260 08 19 21
22 - 23	260 08 22 23
24 - 25	260 08 24 25
26 - 28	260 08 26 28

PTC Rohrprojekteile

PTC Projectiles pour tubes



Eigenschaften und Anwendung: Zur Rohrreinigung. Projektile werden auf der Mantelfläche mit einer Korundschiicht, wie man sie von Schmirgelpapier her kennt, versehen. Mit diesen Projektileten lassen sich z.B. Oberflächenrost und kalkartige Ablagerungen entfernen. Nach der Reinigung mit Korundprojektileten sollte eine Nachreinigung mit Standardprojektileten erfolgen, um Restverschmutzungen zu beseitigen.
Rohrprojekteile Korund

Propriétés et application : Pour le nettoyage des tubes. Le projectile est revêtu d'une couche de corindon à la surface, comme on le connaît de la toile émeri. Ces projectiles permettent de supprimer des dépôts du genre calcaire ou oxydation en surface. Après un nettoyage avec un projectile corindon, il faudrait faire une finition avec un projectile standard pour éliminer des pollutions résidu, elles.

Projectiles flexible pour tubes Corindon

Für Rohrrinnen-Ø (mm) Pour tube intérieur-Ø (mm)	Art.-Nr. N° Art.
9	260 09 00 09
12	260 09 00 12
15	260 09 00 15
18	260 09 00 18
10 - 11	260 09 10 11
13 - 14	260 09 13 14
16 - 17	260 09 16 17
19 - 21	260 09 19 21
22 - 23	260 09 22 23
24 - 25	260 09 24 25
26 - 28	260 09 26 28
40 - 42	260 09 40 42

Hydrauliköle

Huiles hydrauliques



Andere Gebindegrößen und Viskositäten auf Anfrage lieferbar
Autres tailles de récipients et viscosités disponibles sur demande

Gebinde Guirlande	Spezifikation Spécifications	Typ Type	Viskosität 40 °C (mm ² /sek.) Viscosité 40 °C (mm ² /sec.)	Art.-Nr. N° Art.
1 L	Standardqualität	HLP-46	46	710 60 46 01
5 L	Thermische Beanspruchung	HLP 46 K-LUB	46	710 62 46 05
18 kg	High Performance	S68	68	710 62 46 06
20 L	Standardqualität	HLP-32	32	710 62 32 20
20 L	Standardqualität	HLP-46	46	710 62 46 20
20 L	OSO Industriequalität	OSO-46-HLP	46	710 61 46 20
20 L	BioHVI Arnica S - biologisch abbaubar	BioHVI-46	46	710 60 46 20
209 L	Standardqualität	HLP-46	46	710 62 46 29

SM Gewindedichtmittel

SM Produit d'étanchéité pour filetage

Eigenschaften: Zum Sichern und Dichten von konischen Gewinden aus Metall. Das Produkt härtet unter Luftabschluss zwischen eng anliegenden Metallflächen aus und verhindert selbständiges Losdrehen.

Lieferumfang: Tube 50 g

Propriétés : Pour le freinage et l'étanchéité des filetages coniques en métal. Le produit durcit à l'abri de l'air entre les surfaces métalliques proches et empêche le desserrage spontané.

Contenu de la livraison : tube de 50 g



Art.-Nr.

N° Art.

709 100

SH7T-80 Schlauchhaspel

SH7T-80 Dévidoir de tuyau

Eigenschaften: Die Schlauchhaspel SH7T-80 bietet Platz für die Aufnahme von 7 Schlauchrollen. Um das Beladen zu vereinfachen, kann jeder Teller einzeln ausgeschwenkt werden. Farbe lichtblau RAL 5012, pulverbeschichtet.

Vorteile: Um unkontrollierte Schlauchbewegungen beim Herausziehen zu verhindern, wird dieser durch einen Ring geführt, der von drehbaren Kugeln eingeschlossen ist. Standfestigkeit und Stabilität der Schlauchhaspel werden zusätzlich durch eine einseitige Verstärkungsstrebe unterstützt.

Propriétés : Le dévidoir SH7T-80 peut accueillir 7 rouleaux de tuyau. Chaque plateau peut être pivoté individuellement vers l'extérieur, ce qui facilite le chargement. Couleur bleu clair RAL 5012, revêtement par poudre.

Avantages : Pour éviter tout mouvement incontrôlé du tuyau lors de son retrait, celui-ci est guidé par un anneau entouré de billes rotatives. La stabilité du dévidoir est en outre renforcée par une entretoise de renfort sur un côté.



Gewicht (kg) Poids (kg)	Breite (mm) Largeur (mm)	Etagenhöhe Hauteur de plancher	Höhe (mm) Hauteur (mm)	Korb Außen-Ø (mm) Extérieur de panier-Ø (mm)	Korb Innen-Ø (mm) Intérieur de panier-Ø (mm)	Korbtraglast (kg) Panier capacité de charge (kg)	Art.-Nr. N° Art.
140	1174	245	2200	900	770	80	433 997 10

Ständer für Schlauchspulen

Support pour bobines tuyaux

Eigenschaften: Der Ständer bietet Platz für bis zu vier stabile Papp-Spulen zum Einhängen, die eine einfache und sichere Handhabung gewährleisten. Durch die spezielle Aufnahme der Rollen wird ein ungewolltes Nachrollen des Schlauches auf ein Minimum reduziert.

Lieferzustand: demontiert, ohne Spulen

Werkstoff: Stahl, blau pulverbeschichtet

Propriétés : Le support peut accueillir jusqu'à quatre bobines en carton stables à accrocher, ce qui garantit une manipulation simple et sûre. Le logement spécial des bobines permet de réduire au minimum l'enroulement involontaire du tuyau.

État de livraison : démonté, sans bobines

Matière : acier, revêtu par poudre bleu



Breite (mm) Largeur (mm)	Höhe (mm) Hauteur (mm)	Länge (mm) Longueur (mm)	Art.-Nr. N° Art.
480	2300	700	433 997 20

Lagerregale

Etagères de stockage



Eigenschaften: äußerst stabile Stahlkonstruktion, Farbe grau, Profiqualität, inklusive 16 Fachböden und 75 Regalkästen blau 186 mm mit 200 Trennwänden

Propriétés : construction en acier extrêmement stable, couleur grise, qualité professionnelle, y compris 16 étagères et 75 bacs d'étagères bleus 186 mm avec 200 séparateurs

Gewicht (kg) Poids (kg)	Breite (mm) Largeur (mm)	Höhe (mm) Hauteur (mm)	Art.-Nr. N° Art.
62,5	1000	2000	433 950 10



Eigenschaften: wie Regal komplett, jedoch ohne Trennwände für Regalkästen

Propriétés : comme l'étagère complète, mais sans les séparations pour les bacs d'étagères

Gewicht (kg) Poids (kg)	Breite (mm) Largeur (mm)	Höhe (mm) Hauteur (mm)	Art.-Nr. N° Art.
54,5	1000	2000	433 950 09

Regalkästen

Bacs d'étagères



Eigenschaften: Farbe dunkelblau

Werkstoff: Polypropylen (PP)

Propriétés : couleur bleu foncé

Matière : polypropylene (PP)

Breite (mm) Largeur (mm)	Höhe (mm) Hauteur (mm)	Länge (mm) Longueur (mm)	Art.-Nr. N° Art.
93	83	400	433 950 15
186	83	400	433 950 16

Lagerregal Einzelteile

Pièces détachées pour étagères de stockage

Fachboden

Werkstoff: Stahl verzinkt

Tablette

Matière : acier galvanisé

Breite (mm) Largeur (mm)	Höhe (mm) Hauteur (mm)	Art.-Nr. N° Art.
1000	25	433 950 12



Fachbodenträger

Werkstoff: Stahl verzinkt

Taquet d'étagère

Matière : acier galvanisé

Art.-Nr. N° Art.
433 950 19



Regalständer mit Fußplatten

Werkstoff: Stahl verzinkt + Kunststoff

Supports d'étagères avec plaques de base

Matière : acier galvanisé + plastique

Höhe (mm) Hauteur (mm)	Art.-Nr. N° Art.
2000	433 950 11

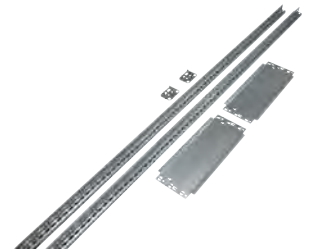

Trennwände, transparent

Werkstoff: Polypropylen (PP)

Cloisons de séparation, transparentes

Matière : polypropylène (PP)

Breite (mm) Largeur (mm)	Art.-Nr. N° Art.
186	433 950 18
93	433 950 17



Kreuzstreben

Werkstoff: Stahl verzinkt

Croisillons

Matière : acier galvanisé

Art.-Nr. N° Art.
433 950 13



S

Sortimentskästen

Coffrets d'assortiment



Eigenschaften: mit Kunststoffeinsatz
Anzahl Fächer im Kunststoffeinsatz: 8, 12, 18, 17
Werkstoff: Stahlblech lackiert
Propriétés : avec insert en plastique
Nombre de compartiments dans l'insert en plastique : 8, 12, 18, 17
Matière : tôle d'acier laquée

Anzahl Quantité	Breite (mm) Largeur (mm)	Höhe (mm) Hauteur (mm)	Länge (mm) Longueur (mm)	Art.-Nr. N° Art.
8	240	50	340	194 041
12	240	50	340	194 043
17	240	50	340	194 045
18	240	50	340	194 044



Eigenschaften: ohne Kunststoffeinsatz
Werkstoff: Stahlblech lackiert
Propriétés : sans insert en plastique
Matière : tôle d'acier laquée

Breite (mm) Largeur (mm)	Höhe (mm) Hauteur (mm)	Länge (mm) Longueur (mm)	Art.-Nr. N° Art.
240	50	340	194 040



Eigenschaften: variable Kunststoff-Trennwände
Werkstoff: Kunststoff schwarz, Deckel transparent, Trennwände rot
Propriétés : cloisons variables en plastique
Matière : plastique noir, couvercle transparent, séparateurs rouges

Breite (mm) Largeur (mm)	Höhe (mm) Hauteur (mm)	Länge (mm) Longueur (mm)	Art.-Nr. N° Art.
155	35	195	194 070
195	35	290	194 071
290	65	390	194 072
390	65	490	194 073
186	50	287	194 074
249	50	344	194 075
303	50	399	194 076
249	50	344	194 077
303	50	399	194 078

1. Schlauchleitungen richtig auswählen

Hydraulik-Schlauchleitungen dienen der Kraftübertragung mittels Öldruck und bestehen aus flexiblen Hydraulikschläuchen, die an beiden Enden kraft- und formschlüssig mit Anschlussarmaturen versehen sind.

Vorschriften beachten...

Gesetzliche und sonstige Bestimmungen müssen beim Einsatz von Hydraulik-Schlauchleitungen mit besonderer Sorgfalt beachtet und dem Hersteller bereits bei der Anfrage bekanntgegeben werden.

Über die Lebensdauer eines Hydraulikschlauches entscheidet unter anderem auch die Einhaltung der Einbauvorschriften.

2. Schlauchleitungsgröße bestimmen

Der erforderliche Innendurchmesser einer Schlauchleitung wird durch den vorgesehenen Betriebsdruck und die Fördergeschwindigkeit bestimmt.

Nicht zu klein dimensionieren...

Zu klein dimensionierte Schlauchleitungen ergeben eine hohe Durchflussgeschwindigkeit des Mediums, wodurch infolge turbulenter Strömung erhebliche Druckverluste, Geräusche und erhöhte Temperaturen auftreten. Dies schadet dem gesamten System.

Sollten in Ausnahmefällen unterdimensionierte Ventilanschlüsse geringere Schlauchdurchmesser erfordern, empfehlen wir, durch Verwendung von Adaptern in Sprunggrößen den Übergang zur richtig dimensionierten Schlauchleitung herzustellen.

3. Dynamischer Betriebsdruck ist maßgebend

Hydraulik-Schlauchleitungen werden in der Praxis vorwiegend dynamisch beansprucht und sind in ihrer Belastbarkeit auf den höchstzulässigen Betriebsdruck ausgelegt, der für die jeweiligen Schlauchtypen und -dimensionen angegeben ist.

Sicherheitsfaktor 4:1

In der Regel beträgt der Betriebsdruck ein Viertel des ermittelten oder festgelegten Platzdruckes. Dieser Sicherheitsfaktor von 4:1 entspricht den SAE-, DIN- und EN-Vorschriften.

Dynamische Betriebsdrücke...

sind die vorwiegende Belastungsart von Hydrauliksystemen. Rein statische Belastungen sind die absolute Ausnahme, die Angabe „statischer Betriebsdruck“ wurde deshalb aus den Normenwerken entfernt, weil er nur von theoretischer Bedeutung ist.

Druckspitzen beachten...

Für Systeme, in denen es zu ausgeprägten Druckspitzen kommt, sollte ein Schlauch mit höherer Druckstufe im Verhältnis zum tatsächlichen Betriebsdruck der Anlagen gewählt werden.

4. Platzdruck darf nie erreicht werden

Die Angaben über den Platzdruck sind Mindestwerte, und gelten nur für noch unbenutzte Schlauchleitungen.

Für den Anwender darf der Platzdruck eines Schlauches oder einer Schlauchleitung nur theoretische Bedeutung besitzen. Unter Bedachtnahme auf die an jede Anlage zu stellenden Sicherheitsanforderungen darf dieser in der Praxis nie - auch nicht annähernd - erreicht werden.

Es ist ein Irrtum, anzunehmen, dass vergleichbare Schläuche verschiedener Hersteller unter gleichen Betriebsbedingungen eine um so längere Lebensdauer haben, je höher die Wertangabe für den Platzdruck ist. Für den Konstrukteur sind nur die dynamischen Druckwerte relevant!

5. Hochdruckgassysteme ständig kontrollieren

Hochdruckgassysteme sind gefährlich und erfordern regelmäßige Kontrollen.

Wegen des erhöhten Gefahrenpotenzials sind die Schlauchleitungen gegen mechanische Beschädigungen sowie gegen chemische- und Umwelteinflüsse zu schützen.

Sie sind außerdem bei der Verlegung so zu sichern, dass der Schlauch bei einem Defekt nicht peitschen kann.

Außengummi perforiert...

In jedem Fall muss bei Förderung von gasförmigen Medien der Außengummi perforiert sein.

6. Prüfdruck als Sicherheitskontrolle

Die Schlauchleitungen werden vom Hersteller statisch mit dem entsprechenden Prüfdruck geprüft; dabei dürfen weder Undichtheit noch Ausfall auftreten.

7. Temperatur beeinflusst Einsatzdauer

Die für Schläuche angegebenen Betriebstemperaturen beziehen sich auf die Maximaltemperatur des Mediums, wobei auch die Umgebungstemperatur berücksichtigt werden muss.

Dauerbetrieb bei hohen Temperaturen kann die Lebensdauer der Schlauchleitungen sowie den sicheren Sitz der Armaturen beeinträchtigen.

Temperaturbeständigkeit medienabhängig...

Schlauchleitungen können daher nicht für alle Medien im angegebenen Temperaturbereich eingesetzt werden. In speziellen Anwendungsfällen ersuchen wir um Ihre Rückfrage.

Wahl der Schlauchleitung Sélection du tuyau

Wenn Hydraulik-Schlauchleitungen in Bezug auf Betriebsdruck, Biegeradius und Temperatur des Mediums und der Umgebung nicht dauernd im Grenzbereich beansprucht werden, kann man mit einer wesentlich höheren Lebensdauer rechnen.

8. Längenänderungen berücksichtigen

Bei jedem Schlauch kommt es unter Druckbelastung zu Längenänderungen.

Laut Norm dürfen diese Werte bei maximalem Betriebsdruck zwischen -4% und +2% liegen.

Bei der Bestimmung der Nennlänge einer armierten Schlauchleitung muss diese Längenveränderung – im Einzelfall – berücksichtigt werden.

9. Chemische Beständigkeit beachten

Wesentlich bei der Auswahl einer Schlauchleitung ist auch die Beachtung der chemischen Beständigkeit der Schlauchseele in Bezug auf Art, Konzentration und Temperatur des Mediums, der Umgebungstemperatur sowie der Einwirkungsdauer.

Grundsätzlich ist die Schlauchseele im angegebenen Temperaturbereich gegen Hydraulikflüssigkeiten auf Mineral- oder Syntheseölbasis, gegen Glykol-Wasser-Gemische sowie Öl-Wasser-Emulsionen, nicht jedoch gegen Phosphat-Ester-Flüssigkeiten (HFD) beständig.

Siehe Beständigkeitsliste Seiten 30-32, 62-65

Weitere Einzelheiten hinsichtlich der Beständigkeit gegenüber verschiedenen anderen Medien können der Beständigkeitsliste entnommen werden.

Diese Tabelle kann jedoch nur als Richtlinie für die chemische Beständigkeit angesehen werden. In Zweifelsfällen und bei möglicher Einwirkung des Mediums auf den Außengummi bitten wir um Rückfragen.

10. Biegeradius nicht unterschreiten

Die angegebenen Mindestbiegeradien gelten für den zulässigen maximalen Betriebsdruck bei unbewegter Schlauchleitung.

Bei Unterschreitung des empfohlenen Mindestbiegeradius wird die Lebensdauer von Schlauchleitungen beeinträchtigt. In diesem Fall ist der Betriebsdruck herabzusetzen.

Prüfmethoden Méthodes de contrôle

11. Impulstest prüft Belastbarkeit

Die härteste Anforderung an eine Schlauchleitung ist die Impulsbelastung, welche durch eine genormte Impulsprüfung praxisnahe nachgestellt wird.

Der Test besteht darin, dass die geprüfte Schlauchleitung – bei dem in der Norm geforderten Mindestbiegeradius – einer ständig wechselnden Belastung zwischen einem Spüldruck von ca. 10 bar und einem Druck, der 125% bzw. 133% des dynamischen Betriebsdruckes entspricht, ausgesetzt wird.

Prüfung bis zu 400.000 Lastwechsel...

Unter diesen Bedingungen müssen je nach Schlauchtyp mindestens 150.000, 200.000 bzw. 400.000 Lastwechsel erreicht werden.

Weitere Angaben über Testmethoden und Qualitätserfordernisse, wie chemisch-physikalische Tests, Medienbeständigkeit, Alterseigenschaften etc., können den Normen SAE J 343, EN 853 bis 857 und ISO 1436 entnommen werden.

Richtige Lagerung Stockage correct

12. Richtige Lagerung verlängert die Lebensdauer

Der Lagerraum soll kühl (bis +20°C), trocken (rel. Luftfeuchtigkeit max. 65%) und vor Sonnenlichteinfall geschützt sein. Ozon- und UV-Einwirkung beeinträchtigen die Lebensdauer des Schlauches.

Es sind jeweils die ältesten auf Lager befindlichen Schläuche oder Leitungen zuerst zu verwenden.

(Die Lagerzeit sollte bei Schläuchen bei 4 Jahren und bei Schlauchleitungen 2 Jahre nicht überschreiten).

Nähere Angaben siehe DIN 7716.

Beispiel: Kennzeichnung bei Druckangabe in bar:

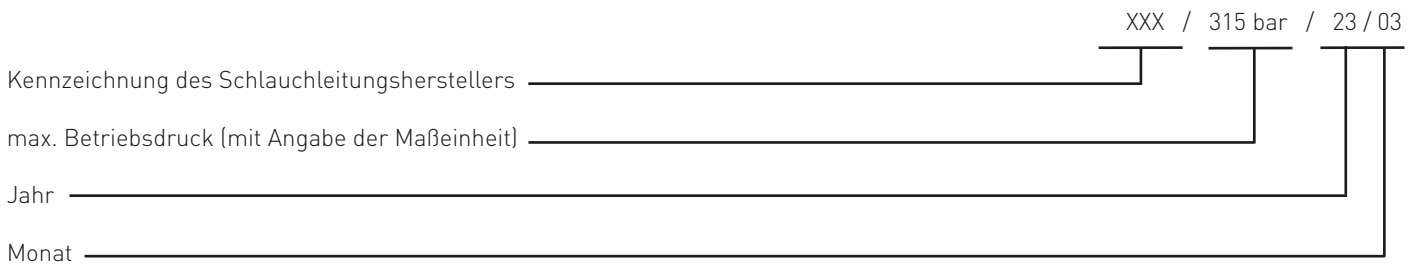

Schäden vermeiden - Sicherheit gewährleisten Éviter les dégradations - garantir la sécurité

Schadhafte Hydraulik-Schlauchleitungen können einem Unternehmen nicht nur unerwartete Kosten verursachen, sondern unter Umständen auch zu Unfällen führen.

Voraussetzung für den sicheren Betrieb

- Wahl der Schlauchleitungen entsprechend dem Betriebsdruck, den Einsatzbedingungen und der Nennweite
- Einsatzbereiche gemäß einschlägiger Normen oder sonstiger Regelungen
- Fachgerechte Einbindung, richtige, sorgfältige Verlegung
- Sofortiger Ersatz beschädigter Schlauchleitungen

Hauptursachen von Beschädigungen

- Mechanische Verletzung
- Zu starke Biegung
- Extremer Zug
- Überdurchschnittliche Verdrehung
- Quetschung
- Ungeeignetes Medium

Mögliche Folgen von Beschädigungen

- Verletzung der Außenschicht bis zur Stahldrahteinlage, dadurch kann es zu Korrosion der Drahteinlagen kommen
- Verformung oder Versprödung der Außenschicht
- Beschädigung oder Deformation der Schlaucharmatur
- Möglichkeit des Platzens

Regelmäßige Prüfung zur Früherkennung von Schäden auf

- Einwandfreien Zustand der Schlauchaußenschicht – keine Risse, Blasen, Verformungen, Abrieb- oder Knickstellen
- Ordnungsgemäße Armaturenmontage
- Fachgerechte Verlegung – extreme Knickung, zu starke Zugbeanspruchung, gewaltsame Verdrehung vermeiden
- Kontrolle der Dichtheit

Verfahrensablauf beim Auswechseln von Leitungen

- Sicherstellung des drucklosen Zustandes
- Überprüfung, ob die Ersatzleitung der Spezifikation entspricht
- Einbau der Ersatzleitung
- Wiederherstellen des Betriebsdruckes
- Überprüfung der Dichtheit

1. Bien choisir le tuyau

Les tuyaux hydrauliques assurent le transfert de l'énergie par un débit d'huile sous pression. Ils sont constitués de conduites flexibles, pourvues à leurs deux extrémités d'embouts sertis de formes diverses.

Observer les directives...

Les dispositions légales et réglementaires doivent être respectées avec la plus grande attention lors de l'utilisation de tuyaux hydrauliques et l'identification du fabricant doit pouvoir être communiquée sur demande.

La durée de vie d'un flexible hydraulique repose notamment sur le respect des normes de son montage.

2. Définir la taille du tuyau

Le diamètre intérieur requis d'un tuyau sera déterminé par la pression de service et la vitesse de déplacement souhaitées.

Ne pas choisir des dimensions trop petites...

Un diamètre trop petit de tuyaux entraîne une augmentation du débit du fluide, qui à son tour provoque des turbulences, diminue considérablement la pression, engendre du bruit et des températures importantes. Ceci nuit à l'ensemble du système.

Si dans des cas exceptionnels le sous dimensionnement des récepteurs requerrait des diamètres de tuyaux plus petits, nous recommanderions l'utilisation d'adaptateurs dont la taille s'adapterait aux dimensions exactes du tuyau.

3. La pression dynamique d'exploitation fait foi

En pratique, les tuyaux hydrauliques sont sollicités principalement de manière dynamique. Ils sont conçus pour résister à la pression de service maximale admissible, laquelle est indiquée sur chaque flexible quelque soit son type et sa taille.

Facteur de sécurité 4:1

En général, la pression de service correspond à un quart de la pression d'éclatement définie ou fixée. Ce facteur de sécurité de 4:1 correspond aux directives SAE, DIN et EN.

Pressions de service dynamiques...

Il s'agit du type de sollicitation principale des systèmes hydrauliques. Les sollicitations purement statiques sont l'exception absolue, l'indication de la "pression de service statique" a été supprimée des normes d'usine pour son caractère trop théorique.

Observer les pics de pression...

Pour les systèmes dans lesquels des pics de pression surviennent, il faut choisir un tuyau avec un niveau de pression supérieur par rapport à la pression de service réelle des installations.

4. Il ne faut jamais atteindre la pression d'éclatement

Les informations sur la pression d'éclatement sont des valeurs minimales et s'applique uniquement aux tuyaux neufs non utilisés.

Pour l'opérateur, la pression d'éclatement d'un tuyau ou d'un flexible est une valeur uniquement théorique. En tenant compte des exigences de sécurité relatives à chaque installation, cette pression ne doit en pratique jamais être atteinte - pas même approximativement.

C'est une erreur de supposer que des tuyaux comparables de différents fournisseurs présentant les mêmes conditions d'utilisation ont une durée de vie qui s'allonge à mesure que la valeur de pression d'éclatement augmente. Pour le constructeur, seules les valeurs dynamiques de pression sont pertinentes !

5. Contrôler en permanence les systèmes pneumatiques à haute pression

Les systèmes pneumatiques à haute pression sont dangereux et requièrent des contrôles réguliers.

En raison du potentiel accru de risque, les flexibles doivent être protégés contre les dégradations mécaniques et les influences chimiques et environnementales.

De plus, ils doivent être sécurisés pendant leur pose afin d'éviter tout effet de fouet causé par une rupture de tuyau.

Caoutchouc extérieur perforé...

Dans tous les cas, le caoutchouc extérieur doit être perforé pour libérer les fluides gazeux.

6. Pression de contrôle en tant que contrôle de sécurité

Les flexibles sont vérifiés par le fabricant de manière statique avec la pression de contrôle correspondante. Aucune zone non étanche et aucune défaillance ne doivent survenir.

7. La température influence la durée d'utilisation

Les températures d'exploitation indiquées pour les tuyaux se rapportent à la température maximale du fluide, étant entendu que la température ambiante doit être également prise en compte.

L'exploitation continue à haute température peut nuire à la durée de vie des tuyaux ainsi qu'au bon maintien des périphériques.

Résistance à la température en fonction du fluide...

Ainsi, les flexibles ne peuvent pas être utilisés pour tous les fluides dans la plage de température indiquée. Dans les cas spéciaux d'application, soumettez-nous vos interrogations.

Wahl der Schlauchleitung Sélection du tuyau

Si les flexibles hydrauliques ne sont pas sollicités en permanence dans leur plage limite du point de vue de la pression de service, de leur rayon de courbure, de la température du fluide et de leur environnement, nous pouvons tabler sur une durée vie plus grande.

8. Tenir compte de la modification des longueurs

Les longueurs de chaque tuyau sont modifiées sous l'action de la pression.

Selon la norme, ces valeurs doivent être situées entre -4 % et +2 % dans la pression maximale de service.

Pour définir la longueur nominale d'un tuyau blindé, il faut tenir compte de la modification de sa longueur - au cas par cas.

9. Observer la résistance chimique

Lors de la sélection d'un flexible, il est également essentiel de tenir compte de la résistance chimique du tube intérieur, du type, de la concentration et de la température du fluide ainsi que du temps de réaction.

En principe, le tube intérieur, en fonction de la plage de température indiquée est résistant aux liquides hydrauliques à base d'huile minérale ou d'huile synthétique, aux mélanges glycol-eau et aux émulsions huile-eau, mais pas aux liquides phosphate-ester (HFD).

Voir liste des résistances pages 30-32, 62-65

D'autres détails en fonction de la résistance aux divers autres fluides sont indiqués dans la liste des résistances.

Cependant, ce tableau peut être uniquement considéré comme une directive pour la résistance chimique. En cas de doute et en cas d'action possible du fluide sur le caoutchouc extérieur, sur la résistance chimique, veuillez nous contacter.

10. Ne pas dépasser le rayon de flexion minimum

Les rayons de courbure minimum indiqués s'appliquent à la pression de service maximale admissible pour les flexibles d'une installation fixe.

Le dépassement du rayon minimum de courbure recommandé nuira à la durée de vie du flexible. Dans ce cas, la pression de service sera à diminuer.

Prüfmethoden Méthodes de contrôle

11. Test à impulsion pour vérifier la résistance

La contrainte la plus stricte envers un flexible est la sollicitation par impulsion qui est imitée par un test d'impulsions normé proche de la pratique.

Le test consiste à exposer le flexible testé au rayon de courbure minimal requis par la norme à une sollicitation variable en continu entre une pression de rinçage d'env. 10 bar et une pression correspondant à 125 % et 133 % de la pression de service dynamique.

Vérification jusqu'à 400.000 alternances de charge...

Dans ces conditions, il faut atteindre en fonction du type de tuyau au moins 150.000, 200.000 ou et 400.000 impulsions de charge

Les autres informations sur les méthodes de test et les exigences de qualité, comme les tests chimique-physiques, la résistance aux fluides, les propriétés de vieillissement etc. sont indiquées dans les normes SAE J 343, EN 853 à 857 et ISO 1436

Richtige Lagerung Stockage correct

12. Un stockage correct augmente la durée de vie

La pièce de stockage doit être fraîche (jusqu'à + 20°C), sèche (humidité relative de l'air max. 65 %) et être protégée des rayons du soleil. L'action de l'ozone et des UV nuisent à la durée de vie du tuyau.

Il faut utiliser en premier les tuyaux les plus anciens ou flexibles en stock.

(La durée limite de stockage de 4 ans pour les tuyaux et de 2 ans pour les flexibles ne devrait pas être dépassée.)

Pour de plus amples informations, voir DIN 7716.

Exemple: Marquage pour l'indication de pression en bar :

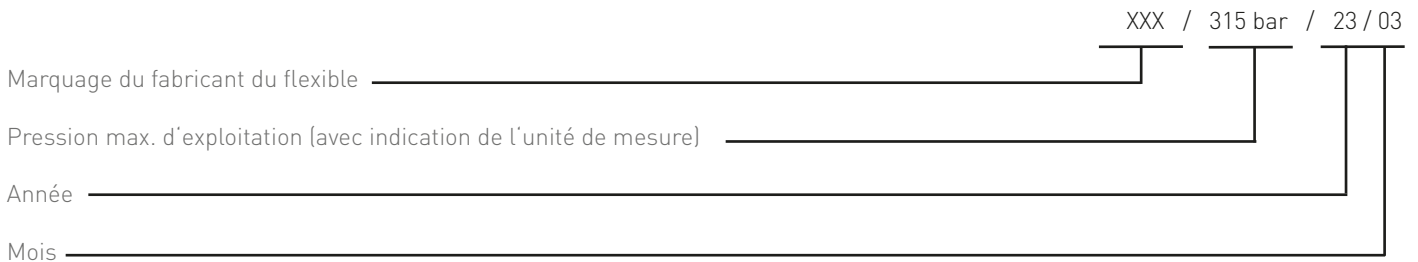

Schäden vermeiden - Sicherheit gewährleisten Éviter les dégradations - garantir la sécurité

Les flexibles hydrauliques défectueux peuvent provoquer des coûts inattendus pour une entreprise et, dans certains cas, entraîner des accidents.

Condition pour une exploitation sûre

- Sélection des flexibles en respect de la pression d'exploitation, des conditions d'utilisation ou du diamètre nominal
- Plages d'utilisation en respect des normes applicables ou des autres réglementations
- Application professionnelle, pose correcte et soignée
- Remplacement immédiat des flexibles endommagés

Causes principales des dégradations

- Dégradation mécanique
- Flexion trop importante
- Traction extrême
- Torsion au-dessus de la moyenne
- Écrasement
- Fluide non adapté

13. Marquages des flexibles

Le marquage des flexibles se fait durablement selon DIN EN 853, DIN EN 854, DIN EN 856 ou DIN EN 857. Il faut indiquer l'unité de mesure de la pression pour éviter les confusions entre les indications en bar et en MPa.

S'il est indiqué sur les tuyaux et les embouts les différentes pressions nominales, il est permis de ne préciser sur les flexibles que la pression nominale la plus faible.

Par ex., marquage d'un flexible pour la pression d'exploitation maximale de 315 bar et la fabrication du flexible en mars 2023.

Conséquences possibles des dégradations

- Lésion de la couche extérieure jusqu'au renfort métallique peut entraîner la corrosion des inserts métalliques
- Déformation ou corrosion de la couche extérieure
- Dégradation ou déformation de l'embout du tuyau
- Possibilité d'éclatement

Contrôle régulier pour détecter de manière précoce les dégradations

- État sans faille de la couche extérieure du tuyau - aucune fissure, bulle, déformation, zone usée ou pliée
- Montage correct de l'embout
- Pose professionnelle : courbure, sollicitation par traction trop forte, torsion de force à éviter
- Contrôle de l'étanchéité

Déroulement du processus en cas de remplacement des flexibles

- S'assurer de l'absence de pression
- Vérifier que le flexible de remplacement est conforme à la spécification
- Installation du flexible de remplacement
- Restauration de la pression d'exploitation
- Vérification de l'étanchéité

Längenbestimmung von Schlauchleitungen

Détermination de longueur des flexibles montés

Längentoleranzen bei montierten Schlauchleitungen

(laut DIN 20066)

Tolérances de longueur des flexibles montés

(selon DIN 20066)

Länge/mm Longueur/mm	Toleranzen Tolérances		
	bis DN 25 Jusqu'à DN 25	ab DN 31 bis DN 51 de DN 31 à DN 51	ab DN 63 bis DN 102 de DN 63 à DN 102
bis 630 Jusqu'à 630	+ 7 mm - 3 mm	+ 12 mm - 4 mm	
630 – 1250	+ 12 mm - 4 mm	+ 20 mm - 6 mm	+ 25 mm - 6 mm
1250 – 2500	+ 20 mm - 6 mm	+ 25 mm - 6 mm	
2500 – 8000		1,50% -0,50%	
über 8000 Supérieur à 8000		3% -1%	

Ermittlung der Schlauchlänge

Die Lebensdauer von Schlauchleitungen erhöht sich bei ordnungsgemäßer Bemessung und Montage. Daher bitte folgende Hinweise beachten:

Détermination de la longueur du tuyau

La durée de vie des tuyaux augmente en cas de dimensionnement et de montage corrects. Pour cette raison, veuillez observer les consignes suivantes :

Berechnung von fest installierten Leitungen: Gesamtlänge $L=2B+3,14xR$

Gesamtlänge $L=2B+3,14xR+C$

Calcul des flexibles fixes : Longueur totale $L=2B+3,14xR$

Longueur totale $L=2B+3,14xR+C$

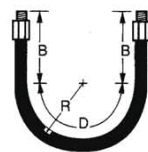

$R \geq$ Mindestbiegeradius

$R \geq$ Rayon de courbure minimum

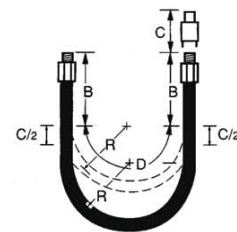

Bei Hubbewegung ist die Zusatzlänge C zu berücksichtigen.

Lors de mouvements, la longueur supplémentaire C est préconisée.

Aus nachstehender Tabelle ist in Abhängigkeit vom Durchmesser die mindest zu belassende Länge B hinter den Armaturenden einer Schlauchleitung zu entnehmen.

Dans le tableau suivant, on peut lire, en fonction du diamètre, la longueur minimale B à laisser derrière les extrémités des embouts d'un flexible.

DN-Ø	6	8	10	12	16	19	25	31	38
„B“ (mm)	90	100	110	120	130	140	160	180	200

Längenbestimmung von Schlauchleitungen

Détermination de longueur des flexibles montés

Messbeispiele für Schlauchleitungen

Exemples de mesure pour les flexibles

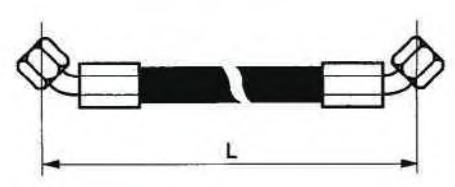
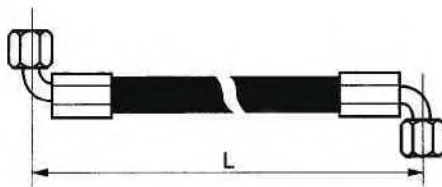

Blickrichtung



Sens du regard

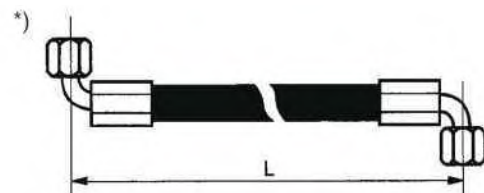

*) Bestellbeispiel:
2 SN NW 10 x 1000 DKOL 90° / DKOL 90° - 180°

*) Exemple de commande :
2 SN NW 10 x 1000 DKOL 90° / DKOL 90° - 180°

Bestimmung der Winkeleinstellung Définition du réglage de l'angle

Die Winkeleinstellung bei Schlauchleitungen mit beidseitigen Krümmer- oder Ringarmaturen bitten wir wie folgt zu bestimmen:

Man blickt entlang der zu bezeichnenden Schlauchleitung, wobei die hintere, vom Körper entfernten Armatur nach oben zeigt. Dann gibt man an, um wie viel Grad die vordere Armatur im Uhrzeigersinn verdreht ist; Toleranz $\pm 3^\circ$

Bei der Montage von Krümmerarmaturen mit Ringarmaturen liegt das Ringstück flach, und ist die vom Körper entfernte Armatur.

Le réglage de l'angle pour les flexibles avec embouts coudés ou à banjo doit être défini comme suit :

On regarde le long du flexible à marquer, l'embout arrière, éloigné du corps et tourné vers le haut. Ensuite, on indique de combien de degrés l'embout avant doit être tourné dans le sens horaire ; tolérance $\pm 3^\circ$

Lors du montage d'embouts coudés avec des embouts banjo, l'embout banjo est à plat et éloigné du corps.

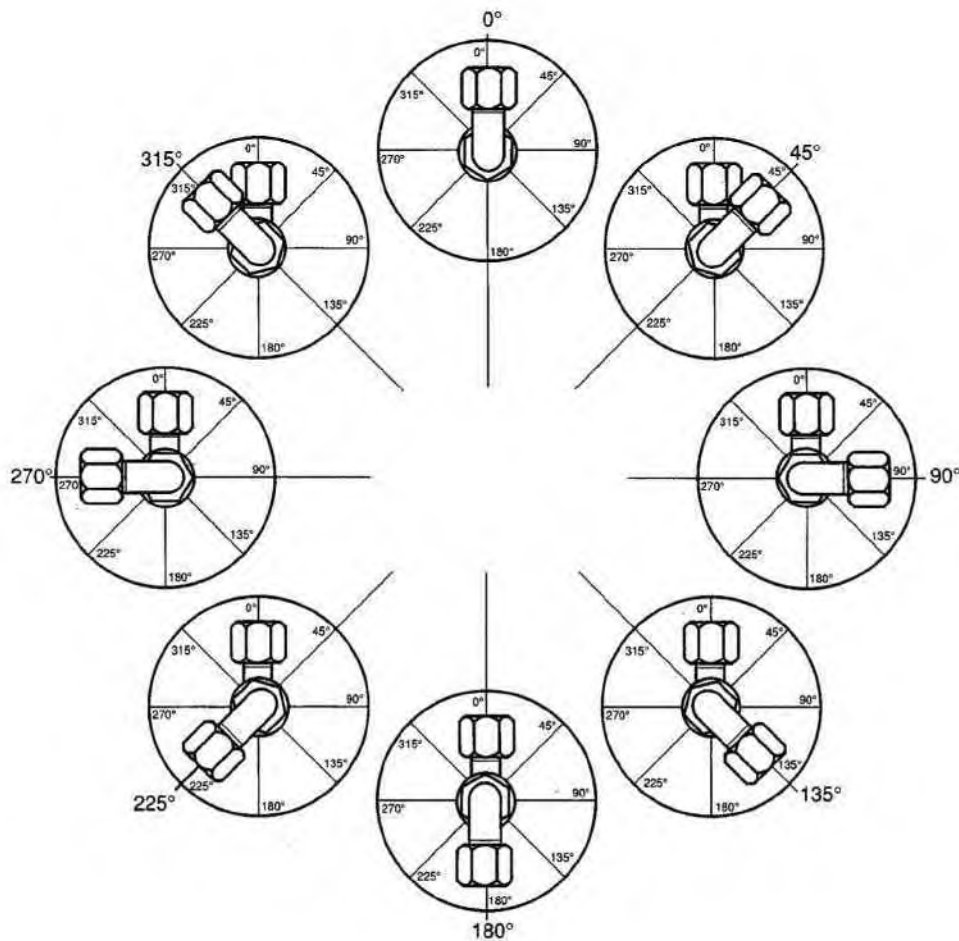

Nennweitenbestimmung

Définition de la largeur nominale

Nomogramme zur Bestimmung der Nennwerte

Das Nomogramm dient als Hilfsmittel für die Auswahl der Nennweiten von Schlauch- und Rohrleitungen.

Nomogramme pour définir les valeurs nominales

Le nomogramme sert d'outil auxiliaire pour sélectionner le diamètre nominal des tuyaux et flexibles.

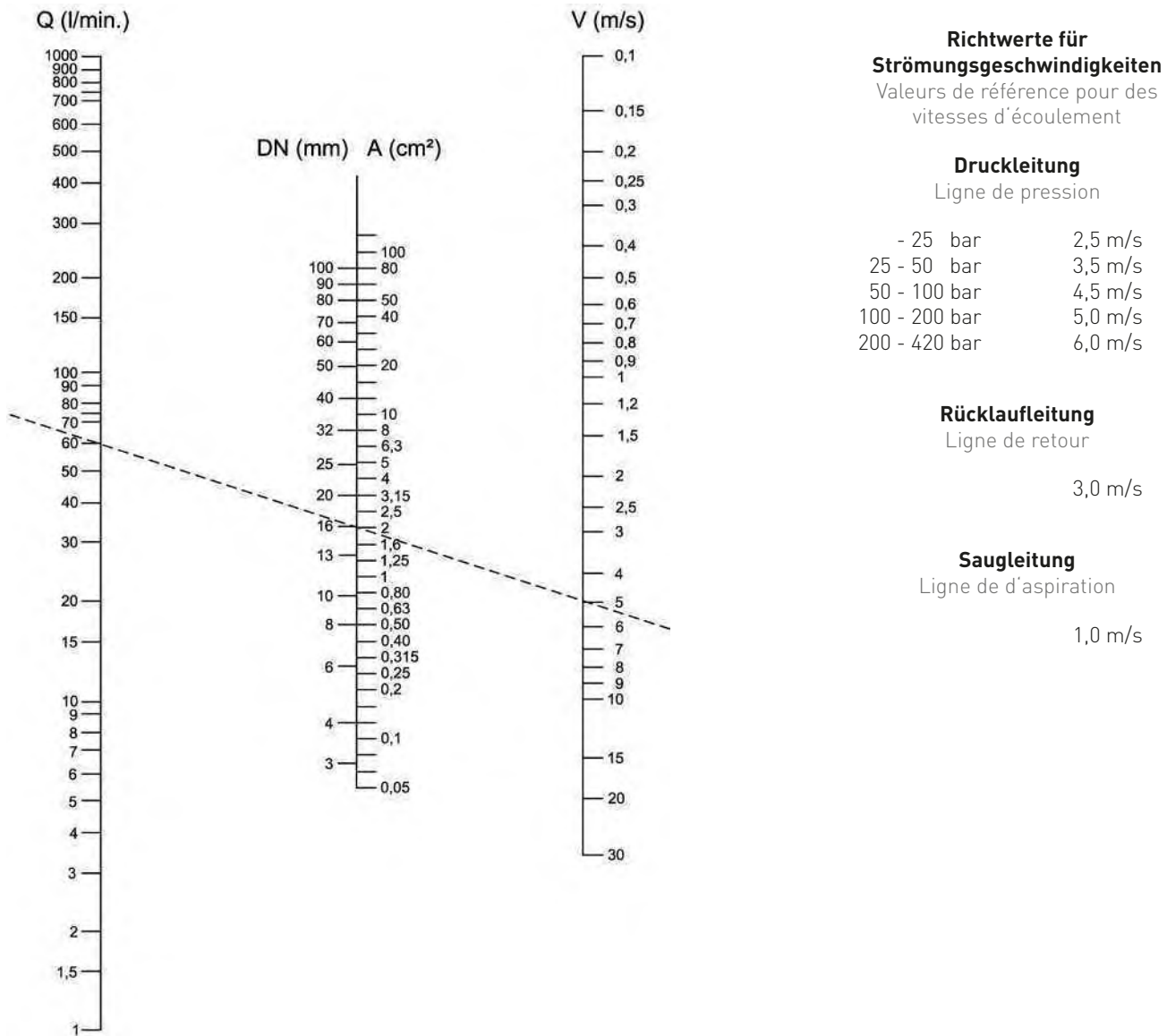

Beispiel:

Durchflussmengen $Q = 60$ l/min (linke Skala). Gewählte Geschwindigkeit $V = \text{ca. } 5$ m/sek (rechte Skala). Als Schnittpunkt mit der mittleren Skala ergibt sich die Nennweite von 16 mm. Für die endgültige Festlegung der Nennweiten sind noch weitere Faktoren der Anlage zu berücksichtigen, wie: Länge der Leitungen, Anzahl der Ventile, Viskosität des Öles und maximal zulässiger Druckverlust. Die Nennweite kann auch mit der unten stehenden Formel errechnet werden. Q und V ist mit den oben genannten Dimensionen einzusetzen. Den Werten des Nomogramms liegen Hydrauliköle mit einer Viskosität von max. 315 S.S.U. (9° E) bei $+38^\circ\text{C}$ ($+100^\circ$ F) zugrunde, wobei die Arbeitstemperatur zwischen $+18^\circ\text{C}$ ($+65^\circ$ F) und $+68^\circ\text{C}$ ($+155^\circ$ F) liegt.

Exemple :

Débits $Q = 60$ l/min (échelle gauche). Vitesse sélectionnée $V = \text{env. } 5$ m/sek (échelle droite). Le point de recoupement avec l'échelle médiane donne la largeur nominale de 16 mm. Pour définir de manière définitive les valeurs nominales, il faut tenir compte d'autres facteurs de l'installation comme : longueur des flexibles, nombre de récepteurs, viscosité de l'huile et perte de pression max. admissible. La largeur nominale peut être également calculée avec la formule ci-dessous. Q et V doivent être utilisés avec les dimensions précitées. Les valeurs du nomogramme se fondent sur des huiles hydrauliques d'une viscosité de max. 315 S.S.U. (9° E) à $+38^\circ\text{C}$ ($+100^\circ$ F), la température de travail étant située entre $+18^\circ\text{C}$ ($+65^\circ$ F) et $+68^\circ\text{C}$ ($+155^\circ$ F).

$$DN = \sqrt{\frac{Q \cdot 400}{V \cdot 3,14 \cdot 6}}$$

Hinweise für die Verlegung

Consignes de pose

Richtiges Verlegen von Schlauchleitungen erhöht die Lebensdauer

1. Bei Schlauchleitungen können unter Betriebsdruck Längenänderungen von +2% bis -4% auftreten. Daher soll der Einbau mit Durchhang oder in Bogenform erfolgen.
2. Schlauchleitungen dürfen nicht verdreht eingebaut werden (keine Torsion).
3. Schlauchleitungen nicht übermäßig krümmen - Bogenarmaturen verwenden!
4. Mindestbiegeradius beachten!
5. Im Falle von Hubbewegungen den Hub berücksichtigen.
6. Gegen äußere Beschädigungen schützen (Knickschutzspiralen verwenden).

Pose correcte des flexibles pour une durée de vie optimisée

1. Sur les flexibles, des modifications de longueurs de +2% à -4% peuvent survenir avec la pression de service. Ainsi l'installation doit intégrer des mouvements d'affaissement et de courbure.
2. Les flexibles ne doivent pas être installés avec une torsion.
3. Les flexibles ne doivent pas être trop pliés. Utiliser des embouts coudés !
4. Observer le rayon de flexion minimal !
5. En cas de mouvements de levage, tenir compte de la course.
6. Protéger contre les dégradations extérieures (utiliser les spirales de protection contre les plis)

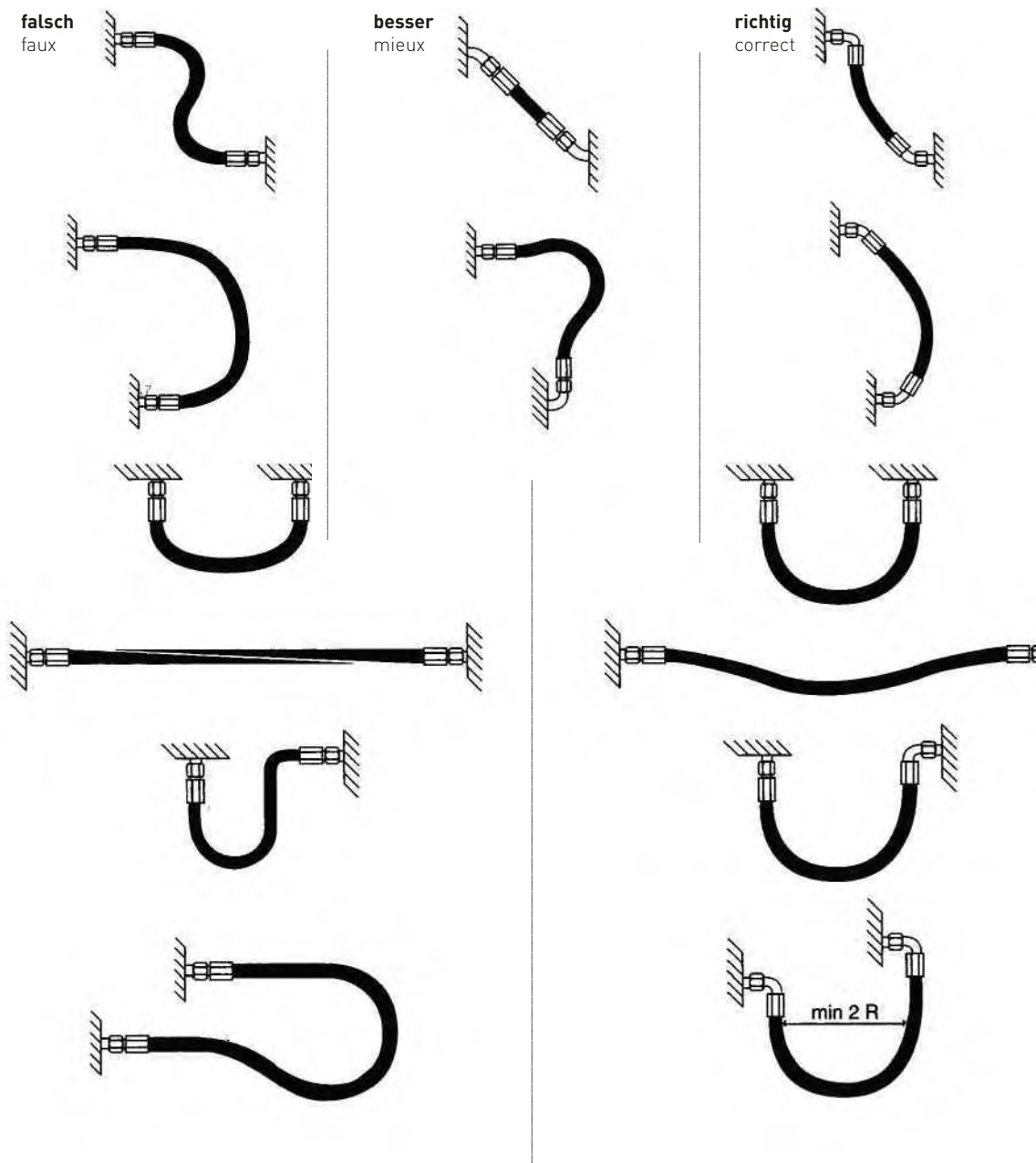

Umrechnungstabelle Maßeinheiten

Tableau de conversion Unités de mesure

Längen Longueurs				Flächen Surfaces					
Meter	x	39,37	=	Inches	cm ²	x	0,155	=	inches ²
	x	3,281	=	Feet	Square inches	x	6,45	=	cm ²
	x	1,094	=	Yards	Druck Pressure				
Inches	x	25,4	=	mm	bar	x	1,02	=	kp/cm ²
Feet	x	304,8	=	mm		x	14,5	=	lbs/in ²
Yards	x	0,914	=	Meter		x	0,987	=	atm
						x	100	=	kN/m ²
Volumen Volume									
Liter (1000cm ³)	x	61,023	=	Cubic inches	lbs/in ²	x	0,068	=	atm
	x	0,035	=	Cubic feet		x	0,070	=	kp/cm ²
	x	0,22	=	Imperial gallons		x	6,895	=	kN/m ²
	x	0,264	=	U.S. gallons		x	0,069	=	bar
Cubic inches	x	0,016	=	Liter	kp/m ²	x	14,223	=	lbs/in ²
	x	0,004	=	Imperial gallons		x	0,968	=	atm
	x	0,004	=	U.S. gallons		x	0,981	=	bar
Imperial gallons	x	4,546	=	Liter		x	98,07	=	kN/m ²
	x	277,274	=	Cubic inches	kN/m ²	x	0,145	=	lbs/in ²
	x	0,161	=	Cubic feet		x	0,010	=	kp/cm ²
	x	1,2	=	U.S. gallons		x	0,010	=	atm
U.S. Gallons	x	3,785	=	Liter		x	0,01	=	bar
	x	231	=	Cubic inches	atm	x	14,696	=	lbs/in ²
	x	0,134	=	Cubic feet		x	1,032	=	kp/cm ²
	x	0,833	=	Imperial gallons		x	1,013	=	bar
						x	101,3	=	kN/m ²

Inches (Zoll)		mm		Inches (Zoll)		mm		Inches (Zoll)		mm	
	1/64	0,016	0,397		23/64	0,359	9,128		45/64	0,703	17,895
	1/32	0,031	0,794	3/8		0,375	0,953		23/32	0,719	18,256
	3/64	0,047	1,191		25/64	0,391	9,922		47/64	0,734	18,653
1/16		0,063	1,588		13/32	0,406	10,319	3/4		0,750	19,050
	5/64	0,078	1,984		27/64	0,422	10,716		49/64	0,766	19,447
	3/32	0,094	2,381	7/16		0,438	11,113		25/32	0,781	19,844
	7/64	0,109	2,778		29/64	0,453	11,509		51/64	0,797	20,241
1/8		0,125	3,175		15/32	0,469	11,906	13/16		0,813	20,638
	9/64	0,141	3,572		31/64	0,484	12,303		53/63	0,828	21,034
	5/32	0,156	3,969	1/2		0,500	12,700		27/32	0,844	21,431
	11/64	0,172	4,366		33/64	0,516	13,097		55/64	0,859	21,828
3/16		0,188	4,763		17/32	0,531	13,494	7/8		0,875	22,225
	13/64	0,203	5,159		35/64	0,547	13,891		57/64	0,891	22,622
	7/32	0,219	5,556	9/16		0,563	14,288		29/32	0,906	23,019
	15/64	0,234	5,953		37/64	0,578	14,684		59/64	0,922	23,416
1/4		0,250	6,350		19/32	0,594	15,081	15/16		0,938	23,813
	17/64	0,266	6,747		39/64	0,609	15,478		61/64	0,953	24,209
	9/32	0,281	7,144	5/8		0,625	15,875		31/32	0,969	24,606
	19/64	0,297	7,541		41/64	0,641	16,272		63/64	0,984	25,003
5/16		0,313	7,938		21/32	0,656	16,669			1,000	25,400
	21/64	0,328	8,334		43/64	0,672	17,066				
	11/32	0,344	8,731	11/16		0,688	17,463				

Umrechnungstabelle Drücke

Tableau de conversion Pressions

Umrechnungstabelle für:
BAR → POUNDS/SQUARE INCH

1BAR = 14,5035PSI

Tableau de conversion pour:
BAR → POUNDS/SQUARE INCH

1BAR = 14,5035PSI

bar	0	1	2	3	4	5	6	7	8	9
	psi	psi	psi	psi	psi	psi	psi	psi	psi	psi
0		14,50	29,00	43,51	58,01	72,52	87,02	101,52	116,03	130,53
10	145,03	159,54	174,04	188,54	203,05	217,55	232,05	246,56	261,06	275,57
20	290,70	304,57	319,07	333,58	348,08	362,59	377,09	391,59	406,10	420,60
30	435,10	449,61	464,11	478,61	493,12	507,62	522,12	536,63	551,13	565,64
40	580,14	594,64	609,14	623,65	638,15	652,66	667,16	681,66	696,17	710,67
50	725,17	739,68	754,18	768,68	783,19	797,69	812,19	826,70	841,20	855,71
60	870,21	884,71	899,22	913,72	928,22	942,73	957,23	971,73	986,24	1000,74
70	1015,24	1029,75	1044,25	1058,75	1073,26	1087,76	1102,26	1116,77	1131,27	1145,77
80	1160,28	1174,78	1189,28	1203,79	1218,29	1232,80	1247,30	1261,80	1276,31	1290,81
90	1305,31	1319,81	1334,32	1348,82	1363,33	1377,83	1392,33	1406,84	1421,34	1435,85
100	1450,35	1464,85	1479,35	1493,86	1508,36	1522,87	1537,37	1551,87	1566,38	1580,88

Umrechnungstabelle für:
POUNDS/SQUARE INCH → BAR

1PSI = 0,0689BAR

Tableau de conversion pour:
POUNDS/SQUARE INCH → BAR

1PSI = 0,0689BAR

psi	0	1	2	3	4	5	6	7	8	9
	bar	bar	bar	bar	bar	bar	bar	bar	bar	bar
0		0,069	0,138	0,206	0,275	0,344	0,413	0,482	0,551	0,620
10	0,689	0,758	0,827	0,895	9,640	1,033	1,102	1,171	1,240	0,309
20	1,378	1,447	1,516	1,584	1,653	1,722	1,791	1,860	1,929	1,998
30	2,067	2,136	2,205	2,273	2,342	2,411	2,480	2,549	2,618	2,687
40	2,756	2,825	2,894	2,962	3,031	3,100	3,169	3,238	3,307	3,376
50	3,445	3,514	3,583	3,651	3,720	3,789	3,858	3,927	3,996	4,065
60	4,134	4,203	4,272	4,340	4,409	4,478	4,547	4,616	4,685	4,754
70	4,823	4,892	4,961	5,029	5,098	5,167	5,236	5,305	5,374	5,443
80	5,512	5,581	5,650	5,718	5,787	5,856	5,925	5,994	6,063	6,132
90	6,201	6,270	6,339	6,407	6,476	6,545	6,614	6,683	6,752	6,821
100	6,890	6,959	7,028	7,096	7,165	7,234	7,303	7,372	7,441	7,510

Gewinde und Anschlussarten

Filetages et types de raccordement

Diese Tabelle zeigt für den jeweiligen DN (Durchmesser Nominal) die entsprechende Standard Anschlußgröße.
Ce tableau montre la taille de connexion standard correspondant à chaque diamètre nominal du tuyau.

Armaturenausführung Standard Embout standard			SFL 3		SFS 6		RNM	DKL DKOL CEL		DKS DKOS CES		AGM DKM	DKR AGJ	DKJ AGJ	AGN	ORFS
Dash	DN	Inch	Flansch 3000 PSI Bride 3000 PSI		Flansch 6000 PSI Bride 6000 PSI		RN Innen-Ø Intérie- ur-Ø	Metrisch	RA	Metrisch	RA	Metrisch	BSP	JIC	NPTF	UNF (UN, UNS)
			Zoll	Ø	Zoll	Ø		Metrique	PJ	Metrique	PJ	Metrique	60° Zoll Pou- ces	UNF 37°		
-03	05	3/16"						M 12x1,5	06	M 16x1,5	08	M 12x1,5	1/8"			
-04	06	1/4"					12	M 14x1,5	08	M 18x1,5	10	M 14x1,5	1/4"	7/16" -20	1/4" -18	9/16" -18
-05	08	5/16"					14	M 16x1,5	10	M 20x1,5	12	M 16x1,5	3/8"	1/2" -20	3/8" -18	
-06	10	3/8"					16	M 18x1,5	12	M 22x1,5	14	M 18x1,5	3/8"	9/16" -18	3/8" -18	11/16" -16
-08	12	1/2"	1/2"	30,2	1/2"	31,7	18	M 22x1,5	15	M 24x1,5	16	M 22x1,5	1/2"	3/4" -16	1/2" -14	13/16" -16
-10	16	5/8"	3/4"	38,1	3/4"	41,3	22	M 26x1,5	18	M 30x2	20	M 26x1,5	5/8"	7/8" -14	3/4" -14	1" -14
-12	19	3/4"	3/4"	38,1	3/4"	41,3	26	M 30x2	22	M 36x2	25	M 30x1,5	3/4"	1.1/16" -12	3/4" -14	1 3/16" -12
-16	25	1"	1"	44,5	1"	47,6	30	M 36x2	28	M 42x2	30	M 38x1,5	1"	1.5/16" -12	1" -11,5	1 7/16" -12
-20	31	1.1/4"	1.1/4"	50,8	1.1/4"	54,0		M 45x2	35	M 52x2	38	M 45x1,5	1.1/4"	1.5/8" -12	1.1/4" -11,5	1 11/16" -12
-24	38	1.1/2"	1.1/2"	60,3	1.1/2"	63,5		M 52x2	42	M 68x2	50	M 52x1,5	1.1/2"	1.7/8" -12	1.1/2" -11,5	2" -12
-32	51	2"	2"	71,4	2"	79,4						M 65x2	2"	2.1/2" -12	2" -11,5	
-40	63	2.1/2"	2.1/2"	84,1									2 1/2"	3" -12		
-48	76	3"	3"	101,6									3"	3.1/2" -12		
-56	89	3.1/2"														
-64	102	4"														

RA = Rohranschluss
Alle Abmessungen in Millimeter (mm)

RC= Raccord de tuyau
Toutes les dimensions exprimées en Millimètre (mm)

Beständigkeitstabelle Gummi-Hydraulikschläuche

Tableau de résistance tuyaux hydrauliques caoutchouc

Allgemeines

Eignung des Schlauches

Die Eignung des Schlauches wird wesentlich durch seine Beständigkeit gegenüber dem verwendeten Medium bestimmt.

Auch bei sachgerechtem Einsatz bedeutet ausreichende Beständigkeit keine unbegrenzte Haltbarkeit und Beibehaltung der ursprünglichen Eigenschaften des Schlauches. Durch die Einwirkung vieler Medien können Quellung, Schrumpfung und Durchdringung des Schlauchmaterials, sowie chemische Reaktionen auftreten, wodurch die Eigenschaften von Schlauch und Medium beeinträchtigt werden.

Diese Vorgänge verlaufen im Allgemeinen um so rascher und heftiger, je höher die Betriebstemperatur, der Betriebsdruck, die Strömungsgeschwindigkeit, die Dauer und Häufigkeit der Einwirkung, das Lebensalter des Schlauches sowie die Verunreinigung des verwendeten Mediums ist.

Die Angaben in dieser Beständigkeitsliste sind deshalb Richtlinien, die nur zeitlich eingeschränkt gewährleistet werden können.

Sie beruhen auf Laborprüfungen, die im Allgemeinen bei Raumtemperatur durchgeführt worden sind, auf Literaturangaben, sowie praktischen Erfahrungen. Chemische Tauglichkeitsprüfungen wurden nicht für jeden Fall durchgeführt.

Die Beständigkeitswerte gelten daher auch nur bei Raumtemperatur und für die angegebenen Konzentrationen, ausgenommen Hydraulikflüssigkeiten, für welche eine Einsatztemperatur von +100°C zulässig ist.

Abweichungen

Sollen andere als die geprüften chemischen Produkte oder Produktgemische in Anwendung kommen oder weicht die Beschaffenheit und die Zusammensetzung, z.B. die Konzentration und Temperatur der Medien von den Angaben ab, so ist vor dem Einsatz der Schlauchleitung Rücksprache erforderlich bzw. ist für den speziellen Anwendungsfall eine gesonderte chemische Tauglichkeitsprüfung durchzuführen. Die Beurteilung der Eignung von Schläuchen und Schlauchleitungen für eine bestimmte Anwendung kann nur von Fall zu Fall vorgenommen werden.

Technische Änderungen, Druckfehler und Irrtümer vorbehalten.

Généralités

Adéquation du tuyau

L'adéquation du tuyau est essentiellement déterminée par sa résistance au fluide utilisé.

Une utilisation appropriée du tuyau permet de conserver ses propriétés initiales ainsi que de maintenir une résistance suffisante et une durée de vie illimitée. L'action de certains fluides peut entraîner un gonflement, une rétractation, une pénétration des matériaux composant le tuyau ainsi que des réactions chimiques pouvant nuire aux différentes propriétés du tuyau et du fluide.

En général, ces processus sont plus rapides et plus violents, lorsque la température d'exploitation, la pression d'exploitation, la vitesse de débit, la durée et la fréquence de l'action, la durée de vie du tuyau et l'impureté du fluide utilisé sont élevés.

Les informations de cette liste des résistances sont ainsi des informations indicatives qui peuvent être uniquement garanties de manière limitée dans le temps.

Elles reposent sur des vérifications en laboratoire qui ont été effectuées en général à température ambiante, sur des informations bibliographiques et des valeurs empiriques. Les vérifications de l'adéquation chimique n'ont pas été effectuées pour tous les cas.

Ainsi, les valeurs de résistance s'appliquent uniquement à la température ambiante et pour les concentrations indiquées, à l'exception des fluides hydrauliques pour lesquels une température d'utilisation de +100 °C est admissible.

Divergences

Si d'autres produits et mélanges chimiques que ceux qui ont été testés devaient être utilisés, ou si leur qualité et leur composition devaient être divergentes, par ex. la concentration et la température des fluides, il est nécessaire avant l'utilisation du flexible de consulter ou le cas échéant d'effectuer un test d'adéquation chimique spécifique adapté au cas d'application spécifique. L'évaluation de l'adéquation des tuyaux et des flexibles pour une application précise peut être uniquement effectuée au cas par cas.

Sous réserve de modifications techniques, d'erreurs et d'erreurs d'impression.

Eignungsgruppen Adapté pour les groupes	Eignung Aptitude
A	uneingeschränkt geeignet Absolument approprié
B	eingeschränkt geeignet Régions appropriées
C	nicht geeignet Inadéquat
X	Rücksprache Consultation

Beständigkeitstabelle Gummi-Hydraulikschläuche

Tableau de résistance tuyaux hydrauliques caoutchouc

Medium	Eignung	Medium	Eignung	Medium	Eignung
Aceton	C	Eisfen (III) - sulfat	A	Naphta	B
Alaun, wässrig	A	Eisessig	C	Naphtalin	C
Allylkohol	A	Erdgas	C	Natriumcarbonat, wässrig	A
Aluminiumacetat, wässrig	A	Essigester	C	Natriumchloridlösung	X
Aluminiumphosphat, wässrig	A	Essigsäure	C	Natriumhydroxidlösung <20%	B
Aluminiumsulfat, wässrig	A	Essigsäureethylester	C	Natriumhypochloridlauge	C
Ameisensäure	C	Ethanol	A	Natriumnitrat, wässrig	A
Ammoniak, flüssig	C	Ethylacetat	C	Natriumsilikat, wässrig	A
Ammoniak, gasförmig	C	Ethylalkohol	A	Natriumsulfat	A
Ammoniakwasser 25%	A	Ethylchlorid	C	Natronlauge <20%	B
Ammoniumdiphosphat, wässrig	A	Ethylchlorid	C	Nitrobenzol	C
Ammoniumhydroxidlösung 25%	A	Ethylenglykol	A		
Ammoniumphosphat, wässrig	A	Ethylenglykolmonobutylether	A	Oclan	A
Ammoniumsulfat, wässrig	A	Ethylenglykolmonoethylester	A		
Amylacetat	C	Ethylenglykolmonoethyletheracetat	C	Paraffin	A
Amylalkohol	A	Ethylether	C	Paraffinöle	A
Asphalt	A	Ethylenglykol	A	Pentan	A
Äthyl... siehe Ethyl...	X	Ethylglykolacetat	C	Petroläther	A
		Ethylmethylketon	C	Petroleum	A
Benzin	B			Phenol	C
Benzol	C	Flüssiggas	X	Phosphatsäureester	C
Bleichlösung	C	Formaldehyd, wässrig	B	Phthalsäurediethylester	C
Borax, wässrig	A	Freon	X	Pikrinsäure, wässrig	B
Borsäure, wässrig	A			Propandiol (1,2)	A
Butanol	A	Glykol	A	Propanol	A
Butanon (2)	C	Glysantin (Gefrierschutzmittel)	A	Propylalkohol	A
Butylalkohol	A	Glycerin	A	Propylenglykol	A
Butyldiglykolacetat	C				
Butylglykolacetat	C	Heizöl S	A	Rizinusöl	A
		Heizöle	A	RME (Rapsmethylester)	A
Calciumhydroxid	A	Heptan	A	Rohöl, stark aromatisch	C
Calciumhypochlorid, wässrig	C	Hexan	A		
Calciumnitrat, wässrig	A	Hydraulikflüssigkeit., Bio-Öle (natürliche u. synthetische Ester)	A	Salpetersäure	C
Chlor, gasförmig, feucht	C	Hydraulikflüssigk., Glykol-Wasser	A	Salpetersäure, wässrig	C
Chlor, gasförmig, trocken	C	Hydraulikflüssigk., Mineralölbasis	A	Salzsäure	C
Chlorbleichlauge	C	Hydraulikflüssigk., Phosphatester	C	Salzsäure, wasserfrei	C
Chloressigsäure	C			Sauerstoff	C
Chlorethan	C	Hydraulikflüssigkeit., Wasser-Öl-Emulsionen	A	Schweflige Säure	C
Chlorethyl	C			Schwefelkohlenstoff	C
Chlorierte Lösungsmittel	C			Schwefelsäure	C
Chlorkalk	C	Isocetan	A	Schwefelsäure, wässrig	C
Chlormethyl	C	Isoporpanol	A	Siliconöl	A
Chlorethene	C			Soda	A
Chlorsulfonsäure	C	Kalilauge <(30%)	B	Stickstoff	A
Chlorwasser	C	Kaliumaluminiumsulfat	A	Superbenzin	C
Chlorwasserstoff, wasserfrei	C	Kaliumhydroxidlösung <(30%)	B		
Chlorwasserstoffsäure, wässrig	C	Kaliumnitrat, wässrig	A	Teer <100°C	B
Cyclohexan	A	Kaliumsulfat, wässrig	A	Terpentin	B
Cyclohexanol	A	Kalkwasser	A	Testbenzin	A
Cyclohexanon	C	Kaltbitumen	A	Tetrachlorethan	C
		Kochsalzsole	X	Tetrachlorethylen	C
Decahydronaphtalin	A			Tetrachlorkohlenstoff	C
Dekalin cis-/trans-	A	Lack	C	Tertrachlormethan	C
Dichlorethan (1,2)	C	Lackverdünner	C	Tetrahydrofuran	C
Dichlorethylen	C	Leichtbenzin	A	Toluol	C
Dichlormethan	C	Leinöl	A	Treibstoffe (Vergaserkraftstoffe)	C
Diesekraftstoff	A			Trichlorethan (1,1,1)	C
Diethylenglykol	A	Magnesiumlauge, wässrig	A	Trichlorethylen	C
Dimethylformamid N, N-	C	Magnesiumsulfat, wässrig	A		
Dimethylsulfoxid	C	Meerwasser	X	Vaseline	A
Diocetylphalat	C	Methanol	X		
Diocytsebacat	C	Methylalkohol	X	Wasser, demineralisiert, kalt	A
		Methylchlorid	C	Wasser destilliert	A
Eisen (II) - nitrat	A	Methylenchlorid	C	Wasserglas	A
Eisen (II) - sulfat	A	Methylethylketon	C	Wasserstoff	C
Eisen (III) - nitrat	A	Monochlormethan	C		
				Xylol	C

Beständigkeitstabelle Gummi-Hydraulikschläuche

Tableau de résistance tuyaux hydrauliques caoutchouc

Fluide	Habilitation	Fluide	Habilitation	Fluide	Habilitation
Acétate d'amyle	C	Diluant de vernis	C	Oclan	A
Acétate d'éthyle glycol	C	Diméthylformamide N,N-	C	Oxygène	C
Acétate d'aluminium, aqueux	A	Diméthylsulfoxyde	C		
Acétate de butyle diglycol	C	Dioclysebacat	C	Paraffine	A
Acétate de butyle glycol	C			Pentane	A
Acétate d'éther éthylène glycol monoéthyle	C	Eau ammoniacale 25 %	A	Pétrole	A
Acétate d'éthyle	C	Eau chlorée	C	Pétrole brut, fortement aromatique	C
Acétone	C	Eau de chaux	A	Phénol	C
Acide acétique	C	Eau de mer	X	Phosphate d'aluminium, aqueux	A
Acide borique, aqueux	A	Eau déminéralisée	A	Phosphate d'ammoniac, aqueux	A
Acide chlorhydrique	C	Eau, déminéralisée, froide	A	Phtalate de dioctyl	C
Acide chlorhydrique, anhydre	C	EMHV (ester méthylique de colza)	A	Propandiol (1,2)	A
Acide chlorhydrique, aqueux	C	émulsions huile-eau	A	Propanol	A
Acide chloroacétique	C	Essence	B	Propylène glycol	A
Acide chlorosulfurique	C	Essence légère	A		
Acide formique	C	Essence Super	C	Saumure de sel	X
Acide nitrique	C	Ester d'acide phosphorique	C	Sulfate de sodium, aqueux	A
Acide nitrique, aqueux	C	Ester d'acide phtalique diéthyle	C	Soda	A
Acide picrique, aqueux	B	Ester d'éthylène glycol monoéthyle	A	Solution d'hydroxyde de potassium <(30%)	B
Acide sulfurique	C	Éthanol	A	Solution de blanchiment	C
Acide sulfurique, aqueux	C	Éther de pétrole	A	Solution de chlore	C
Alcool allylique	A	Éther d'éthylène glycol monobutyl	A	Solution de chlorure de sodium	X
Alcool amylique	A	Éther éthylrique	C	Solution de soude < 20 %	B
Alcool butylique	A	Éthyle...	X	Solution d'hydroxyde d'ammonium 25 %	A
Alcool éthylrique	A	Éthylène glycol	A	Solution d'hydroxyde de sodium < 20 %	B
Alcool isopropylique	A	Fioul S	A	Solvant chloré	C
Alcool méthylique	X	Fiouls	A	Sulfate d'aluminium de potassium	A
Alun, aqueux	A	Formaldéhyde, aqueux	B	Sulfate d'aluminium, aqueux	A
Ammoniac, gazeux	C	Fréon	X	Sulfate d'ammoniac, aqueux	A
Ammoniac, liquide	C			Sulfate de fer (II)	A
Asphalte	A	Gaz liquéfié	X	Sulfate de fer (III)	A
Azote	A	Gaz naturel	C	Sulfate de magnésium, aqueux	A
		Glycérine	A	Sulfate de potassium, aqueux	A
Benzène	C	Glycol	A	Sulfure de carbone	C
Biphosphate d'ammoniac, aqueux	A	Glysantin [antigel]	A	Térébenthine	B
Bitume froid	A	Goudron <100°C	B	Tétrachloréthane	C
Borax, aqueux	A	Heptane	A	Tétrachloréthylène	C
Butanol	A	Hexane	A	Tétrachlorométhane	C
Butanone [2]	C	Huile de lin	A	Tétrachlorure de carbone	C
		Huile de ricin	A	Tétrahydrofurane	C
C. liquide hydraulique, base d'huile minérale	A	Huile de silicone	A	Toluène	C
C. liquide hydraulique, eau glycolée	A	Huiles paraffines	A	Trichloréthylène	C
C. liquide hydraulique, ester phosphorique	A	Hydrogène	C	Trichloroéthane(1,1,1)	C
Carbonate de sodium, aqueux	A	Hydroxyde de calcium	A		
Carburant diesel	A	Hydroxyde de magnésium, aqueux	A		
Carburants (carburants de carburateur)	C	Hydroxyde de potassium <(30%)	B		
Chlore, gazeux, humide	C	Hypochlorite de calcium, aqueux	C		
Chlore, gazeux, sec	C	Hypochlorite de sodium	C		
Chlorméthyle	C				
Chloroéthane	C	Isooctane	A	Vaseline	A
Chloroéthyle	C	Isoporpanol	A	Vernis	C
Chlorométhane	C			Verre	A
Chlorure d'éthyle	C	Liquide hydraulique,	C		
Chlorure d'hydrogène anhydre	C	Liquide hydraulique, huiles bio (ester naturel et synthétique)	A	Xylène	C
Chlorure de chaux	C				
Chlorure de méthylène	C				
Chlorure d'éthylène	C	Méthanol	X		
Cyclohexane	A	Méthyléthylcétone	C		
Cyclohexanol	A	Monochlorométhane	C		
Cyclohexanone	C				
		Naphta	B		
Décahydronaphtalène	A	Naphta lourde	A		
Décaline cis-/trans-	A	Naphtaline	C		
Dichloroéthane (1,2)	C	Nitrate de calcium, aqueux	A		
Dichloroéthylène	C	Nitrate de fer (II)	A		
Dichlorométhane	C	Nitrate de fer (III)	A		
Diéthylène glycol	A	Nitrate de potassium, aqueux	A		
		Nitrate de sodium, aqueux	A		
		Nitrobenzène	C		

Beständigkeitstabelle Kunststoff-Hydraulikschläuche

Tableau de résistance tuyaux thermoplastic

Klassifizierungsregeln:

A: Das Fluid übt keine oder eine minimale Wirkung aus

B: Das Fluid übt eine geringe oder mäßige Wirkung aus

C: Das Fluid übt eine starke Wirkung aus

-: nicht verfügbar

Medium	R1/R7/R8 R18/2SB	R7/R8 Farbspritz 2SB Aggressive	Medium	R1/R7/R8 R18/2SB	R7/R8 Farbspritz 2SB Aggressive
Acetaldehyd	-	B	Benzen	B	A
Acetylen	A	-	Benzin	B	A
Ameisensäure	B	C	Benzoessäure (10%)	-	C
Ammoniak	-	A	Bier	A	A
Ammoniumcarbonat (10%)	-	B	Bleifreies Benzin	A	A
Ammoniumchlorid (10%)	A	C	Boraxlösung	A	-
Ammoniumsulfat	B	-	Borsäure (10%)	A	-
Amylacetat	B	C	Brom (wasserfrei)	C	C
Amylalkohol	A	A	Brom (wässrige Lösung 25%)	-	A
Anilin	C	-	Buthan	A	-
Antimonchlorid (10%)	-	C	Buttersäure (10%)	-	C
Äthanolamin	-	-	Butylacetat	B	A
Äthylacetat	B	A	Butylalkohol	-	B
Äthylalkohol	A	A	Butylphthalat	A	-
Äthylenchlorid	C	-			
Äthylenglykol	A	A	Chlor (feucht)	C	-
Äthylenoxid	A	-	Chlor (wasserfrei)	C	-
Atrazin	A	-	Chlorbenzol	C	-
Aceton	B	A	Chloressigsäure (10%)	C	C
			Chloroform	C	C
Bariumchlorid (10%)	-	C	Chlorsulfonsäure	C	C
Bariumsulfat (10%)	-	A	Chromsäure (10%)	C	C
Baumwollsamöl	A	A			

Beständigkeitstabelle Kunststoff-Hydraulikschläuche

Tableau de résistance tuyaux thermoplastic

Medium	R1/R7/R8 R18/2SB	R7/R8 Farbspritz 2SB Aggressive	Medium	R1/R7/R8 R18/2SB	R7/R8 Farbspritz 2SB Aggressive
Glycerin	A	-	Natriumsulfid	-	A
Glycolsäure	-	C	Nitrobenzen	C	C
Cyclohexan	A	-	Nitromethan	-	A
Dampf (100°)	B	-			
			Octylsebacat	A	-
Eisenchlorid	-	C	Octyphthalat	A	-
Essigsäure 30%	A	C	Öl ASTM Nr. 1	A	A
			Öl ASTM Nr. 3	A	B
Fluor	C	-	Öl Fiat Tutela LHM	A	-
Formaldehyd (40%)	B	B	Öl Klüber Summit HY SYN FG 22	A	-
Freon 11	A	A	Öl Panolin 9632	A	-
Freon 113	A	-	Öl Panolin HLP SYNTH	A	-
Freon 114	A	-	Öl Pentosin Super DOT 4	-	A
Freon 12	A	A	Öleinsäure	A	A
Freon R134a	A	A	Öleinsäure	A	A
Freon R22	A	A			
Freon R407C	A	A	Palmatinsäure	A	A
			Perchloroäthylen	C	C
Gerbsäure	A	-	Perchlorsäure (10%)	-	C
			Phenol	C	C
Hexan	A	A	Phosphorsäure (10%)	-	C
			Phosphorsäure (50%)	-	C
Isooctan	A	A	PYDRAUL 312	A	-
Isopropylalkohol	A	B			
			Quecksilber	A	A
Kaliumchlorid (5%)	B	C			
Kalziumhypochlorid (5%)	A	C	Rohöl	-	A
Kaliumbikarbonat	-	A			
Kaliumbikarbonat (20%)	-	A	Salpetersäure (10%)	B	C
Kaliumchlorid (90%)	-	A	Salpetersäure (30%)	C	C
Kaliumhydroxid (10%)	B	B	Salzsäure (10%)	B	C
Kaliumpermanganat (5%)	C	C	Salzwasser	A	-
Kaliumrhodanid	-	C	Schwefeldioxid	-	C
Kohlendioxid	A	A	Schwefelsäure (10%)	-	C
Kohlenmonoxid	A	-	Schwefelsäure >50%	C	C
Kohlensäure (10%)	A	A	Schwefelsäure 20-50%	A	C
Kohlenstoffdisulfid	B	-	Schwefelsäure Oleum (20-25%)	C	C
Kresol	-	C	Schweflige Säure (10%)	B	C
Kupferchlorid (10%)	A	C	Seifenlösung	A	A
Kupfercyanid	-	-	Shell Brake Fluid DOT 4	A	A
Kupfersulfat	A	-	Silikonöl	A	A
			SKYDROL 500	A	A
Leinsamenöl	A	A			
			Tetrachlorid	B	A
Methylalkohol	A	A	Tetrafluorpropan	-	C
Methylchlorid	C	C	Tetrahydrofuran	B	-
Methylenchlorid	C	B	Toluol	B	A
Methylethylketon	B	A	Treibstoff ASTM A	A	A
Milchsäure (10%)	-	A	Treibstoff ASTM B	A	A
Mineralöl	A	A	Triäthanolaminlösung	C	-
			Trichloräthylen	C	B
Naphtalen	B	B	Trinatriumphosphat	A	-
Natriumacetat (60%)	-	A			
Natriumbicarbonat	-	A	Wasser	A	A
Natriumcarbonat	-	A	Wasserstoff	A	A
Natriumchlorid (10%)	-	A	Wasserstoffperoxyd (5%)	-	C
Natriumhydroxid (10%)	A	A			
Natriumhydroxid (20%)	B	B	Xylol	B	A
Natriumhydroxid (50%)	B	C			
Natriumhypochlorit (5%)	A	B	Zinkchlorid 10%	A	C
Natriumnitrat (5%)	-	A	Zitronensäure	A	B
Natriumsulfat (90%)	-	A			

Anmerkung: Die in der Tabelle angeführten Daten beziehen sich auf Laborprüfungen, bei denen nicht alle Variablen berücksichtigt wurden, die bei der Anwendung auftreten können. Falls nicht anders spezifiziert, beziehen sich die Parameter auf eine Umgebungstemperatur von 25°C und gesättigte wässrige Lösungen.

Beständigkeitstabelle Kunststoff-Hydraulikschläuche

Tableau de résistance tuyaux thermoplastic

Les règles de classification:

- A:** Le fluide exerce un impact minimal de
B: Le fluide exerce un effet faible ou modéré de
C: Le fluide exerce un fort effet de
-: Indisponible

Fluide	R1/R7/R8 R18/2SB	R7/R8 Projection de peinture/2SB Agressif	Fluide	R1/R7/R8 R18/2SB	R7/R8 Projection de peinture/2SB Agressif
Acétaldéhyde	-	B	Chlorure d'éthylène	C	-
Acétate d'amyle	B	C	Chlorure d'ammonium (10%)	A	C
Acétate de butyle	B	A	Chlorure de baryum (10 %)	-	C
Acétate de sodium (60 %)	-	A	Chlorure de calcium (5 %)	B	C
Acétate d'éthyle	B	A	Chlorure de cuivre (10 %)	A	C
Acétone	B	A	Chlorure de méthylène	C	B
Acétylène	A	-	Chlorure de potassium (90 %)	-	A
Acide acétique 30 %	A	C	Chlorure de sodium (10 %)	-	A
Acide benzoïque (10 %)	-	C	Chlorure de zinc 10 %	A	C
Acide borique (10 %)	A	-	Chlorure ferrique	-	C
Acide butyrique (10 %)	-	C	Crésol	-	C
Acide carbonique (10 %)	A	A	Cyanure de cuivre	-	-
Acide chlorhydrique (10 %)	B	C	Cyclohexane	A	-
Acide chloroacétique (10 %)	C	C			
Acide chlorosulfurique	C	C	Dioxyde de carbone	A	A
Acide chromique (10 %)	C	C	Dioxyde de soufre	-	C
Acide citrique	A	B			
Acide formique	B	C	Eau	A	A
Acide glycolique	-	C	Eau salée	A	-
Acide lactique (10 %)	-	A	Essence	B	A
Acide nitrique (10 %)	B	C	Essence sans plomb	A	A
Acide nitrique (30%)	C	C	Éthanol	A	A
Acide oléique	A	A	Éthylène glycol	A	A
Acide palmitique	A	A			
Acide perchlorique (10 %)	-	C	Fluor	C	-
Acide phosphorique (10 %)	-	C	Formaldéhyde (40 %)	B	B
Acide phosphorique (50%)	-	C	Freaon 114	A	-
Acide sulfureux (10 %)	B	C	Freon 11	A	A
Acide sulfurique (10%)	-	C	Freon 113	A	-
Acide sulfurique >50%	C	C	Freon 12	A	A
Acide sulfurique 20-50 %	A	C	Freon R134a	A	A
Acide sulfurique, oléum [20-25 %]	C	C	Freon R22	A	A
Acide tannique	A	-	Freon R407C	A	A
Alcool amylique	A	A			
Alcool butylique	-	B	Glycérine	A	-
Alcool méthylique	A	A			
Amine d'éthanol	-	-	Hexane	A	A
Ammoniac	-	A	Huile ASTM n°1	A	A
Aniline	C	-	Huile ASTM n°3	A	B
Atrazine	A	-	Huile de graines de coton	A	A
			Huile de graines de lin	A	A
Benzène	B	A	Huile de silicone	A	A
Bicarbonate de potassium	-	A	Huile Fiat Tutela LHM	A	-
Bicarbonate de potassium (20 %)	-	A	Huile Kluber Summit	A	-
Bicarbonate de sodium	-	A	HY SYN FG 22	A	-
Bière	A	A	Huile minérale	A	A
Brome (anhydre)	C	C	Huile Panolin 9632	A	-
Brome (solution aqueuse 25 %)	-	A	Huile Panolin HLP SYNTH	A	-
Butane	A	-	Huile Pentosin Super DOT 4	-	A
			Hydrogène	A	A
Carbonate de sodium	-	A	Hydroxyde de potassium (10 %)	B	B
Carburant ASTM A	A	A	Hydroxyde de sodium (10 %)	A	A
Carburant ASTM B	A	A	Hydroxyde de sodium (20%)	B	B
Chlore (anhydre)	C	-	Hydroxyde de sodium (50%)	B	C
Chlore (humide)	C	-	Hypochlorite de sodium (5 %)	A	B
Chlorobenzène	C	-	Hypochlorure de calcium (5 %)	A	C
Chloroforme	C	C			
Chlorométhane	C	C	Isooctane	A	A
Chlorure d'antimoine (10 %)	-	C	Isopropanol	A	B

Beständigkeitstabelle Kunststoff-Hydraulikschläuche

Tableau de résistance tuyaux thermoplastic

Fluide	R1/R7/R8 R18/2SB	R7/R8 Projection de peinture/2SB Agressif	Fluide	R1/R7/R8 R18/2SB	R7/R8 Projection de peinture/2SB Agressif
Mercur	A	A	Rhovanide de potassium	-	C
Méthyléthylcétone	B	A			
Monoxyde de carbone	A	-	Shell Brake Fluid DOT 4	A	A
			SKYDROL 500	A	A
Naphtalène	B	B	Solution de borax	A	-
Nitrate de sodium (5 %)	-	A	Solution de carbonate d'ammonium (10%)	-	B
Nitrobenzène	C	C			
Nitrométhane	-	A	Solution de triéthanolamine	C	-
			Solution savonneuse	A	A
Octylsebacate	A	-	Sulfate cuprique	A	-
Octyphthalat	A	-	Sulfate d'ammonium	B	-
Oxyde d'éthylène	A	-	Sulfate de baryum (10 %)	-	A
			Sulfate de sodium (90 %)	-	A
Perchloroéthylène	C	C	Sulfure de carbone	B	-
Permanganate de potassium (5 %)	C	C	Sulfure de sodium	-	A
Peroxyde d'hydrogène (5 %)	-	C			
Pétrole brut	-	A	Tétrachlorure	B	A
Phénol	C	C	Tétrafluoropropane	-	C
Phosphate trisodique	A	-	Tétrahydrofurane	B	-
Phtalate de butyle	A	-	Toluène	B	A
PYDRAUL 312	A	-	Trichloréthylène	C	B
			Vapeur (100°)	B	-
			Xylène	B	A

Remarque: Les données indiquées dans le tableau se rapportent à des tests de laboratoire pour lesquels, toutes les variables pouvant survenir lors de l'application ne sont pas prises en compte. Sauf spécification contraire, les paramètres se rapportent à une température ambiante de 25 °C et à des solutions aqueuses saturées.

Dynamische Betriebsdruckwerte

Valeurs de pression dynamique de service

			EN 854	EN 854	EN 854	ISO1307	EN 853			EN 857		EN 853	
Dash	DN	Inch	1TE	2TE 2TE Rail	3TE	Pilot	1SN 1SN-HT	1SN-K	R17 Forklift	1SC 1SC-Abra	1SC Longlife	2SN 2SN-Abra 2SN-HT 2SN-PC	2SN-K
-3	5	3/16"	25	80	160	150	250					415	
-4	6	1/4"	25	75	145	150	225	290	210	225	250	400	450
-5	8	5/16"	20	68	130	120	215	250	210	215	250	350	420
-6	10	3/8"	20	63	110	120	180	230	210	180	250	330	385
-8	12	1/2"	16	58	93	120	160	200	210	160	250	275	345
-10	16	5/8"	16	50	80		130	150		130		250	290
-12	19	3/4"	12	45	70		105	125		105		215	280
-16	25	1"	12	40	55		88	110		88		165	200
-20	31	1 1/4"		40	45		63					125	
-24	38	1 1/2"			40		50					90	
-32	51	2"			33		40					80	
-40	63	2 1/2"					40					69	
-48	76	3"					35					50	

			ISO 1307	EN 857			EN 856	EN 856			SAE 100	SAE 100	SAE 100	SAE 100
Dash	DN	Inch	2K	2SC 2SC-Abra 2SC Rail	SPC2	3SC	4SP 4SP-Abra	4SH 4SH-Abra	X4000	X6000 X6000+	R13	R15 R15-Abra	R7 R7-NC	R8 R8-NC
-3	5	3/16"											210	350
-4	6	1/4"	450	400			450						210	350
-5	8	5/16"	420	350									190	300
-6	10	3/8"	385	330		500	445		280	420			160	280
-8	12	1/2"	345	275	380	470	415		280	420			140	245
-10	16	5/8"	290	250	350	410	350		280	420			105	200
-12	19	3/4"	280	215		375	350	420	280	420	345	420	90	165
-16	25	1"	200	165		327	280	380	280	420	345	420	70	140
-20	31	1 1/4"					210	350	280	420	345	420		
-24	38	1 1/2"					185	290		420	345	420		
-32	51	2"					165	250			345	420		

			SAE 100			SAE 100	SAE 100	WGS	WGS					SAE 100
Dash	DN	Inch	R1	2SB-Abra	2SB-Aggr	R18	R18-OL7	1SN 1SC	2SN 2SC	TH700	TH720	TH1100	TH1200	R4 R4X
-3	5	3/16"	360			210								
-4	6	1/4"	310	400	425	210	250	250	400	700	720		1200	
-5	8	5/16"	250	400		210	250	250	400		720	1100		
-6	10	3/8"	225	330	350	210	250	250	400	700				
-8	12	1/2"	190	260	300	210	230	250	400					
-10	16	5/8"	140	220	250	210								
-12	19	3/4"	115	150	215									21
-16	25	1"	95		190									17
-20	31	1 1/4"												14
-24	38	1 1/2"												10
-32	51	2"												7
-40	63	2 1/2"												4
-48	76	3"												4
-56	89	3 1/2"												3
-64	102	4"												2

Druckangaben in bar
 NC = Non-Conductive (elektrisch nicht leitend)
 HT = High Temperature (Hochtemperaturschlauch)
 ABRA= Abrasion (abriebfest)

Mesure de pression en Bar
 NC = non conducteur (n'est pas conducteur d'électricité)
 HT = Haute température
 ABRA= Abrasion (résistant à l'abrasion)

Notizen / notes



Notizen / notes





Niederdruckschläuche und Armaturen
Flexibles basse pression et armatures



Hydraulikschläuche und Armaturen
Flexibles hydrauliques et armatures

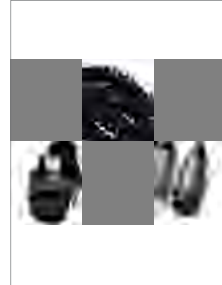

Fahrzeugelektrik
Electricité véhicules



Pneumatik
Pneumatique



Messtechnik
Technique de mesure



Aggregate und Zubehör
Centrales hydrauliques et accessoires



**Hydraulik-
komponenten**
Composants
hydrauliques

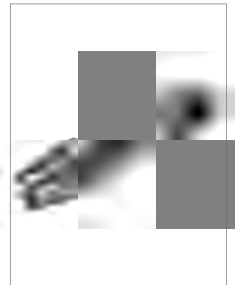

**Hydraulik-
kupplungen**
Coupleurs
hydrauliques



Kugelhähne
Robinets à
boisseaux



**Verschraubungen,
Adapter & Zubehör**
Raccords vissés et
accessoires



Drucklufttechnik NFZ
Technique d'air comprimé

Dieser Katalog darf weder im Ganzen noch in Teilen ohne schriftliche Genehmigung reproduziert werden.

Dieser Katalog dient der Information. Die Katalogangaben und -abbildungen sind unverbindlich. Trotz sorgfältiger und gewissenhafter Prüfung können wir Irrtümer, insbesondere Druckfehler und andere Falschangaben, im Katalog nicht ausschließen. Auch nach Drucklegung eintretende Änderungen hinsichtlich der Produkte, insbesondere Änderungen im Sortiment oder Konstruktionsänderungen, können nicht ausgeschlossen werden und bleiben vorbehalten. Wir übernehmen daher keine Gewähr für die Richtigkeit.

Teile-Nummern anderer Hersteller sind nur zu Vergleichszwecken angeführt. Sie dürfen in Angeboten, Rechnungen etc. an Endverbraucher nicht verwendet werden.

Toute reproduction partielle ou totale de ce catalogue est interdite sans autorisation écrite de la société.

Ce catalogue sert d'information. Les données et illustrations sont évasifs. Malgré un contrôle soigneux et rigoureux, il peut y avoir des erreurs de traduction ou d'impression. Il peut y avoir des modifications techniques ou de fabrication après l'achèvement d'imprimerie, et ne donnons aucune garantie sur l'exactitude des données.

Les références d'autres constructeurs sont données à titre indicatif et ne doivent pas être utilisés pour l'édition de devis, factures ect. à l'attention du client final.



Hydraulikschläuche Andreas Beß GmbH

Am Grasigen Weg 21

91781 Weißenburg

Tel.: +49 9141 874 230

info@bess-hydraulikschlaeuche.de

www.bess-hydraulikschlaeuche.de